





Bij het lezen van deze handleiding zult u informatie vinden die voorafgegaan wordt door het symbool **ATTENTIE**. Deze informatie is bedoeld om u te helpen bij het voorkomen van schade aan het voertuig, andere eigendommen en het milieu.

De symbolen    op stickers die op het voertuig zijn geplakt, zijn er om u eraan te herinneren dat u deze handleiding moet lezen voor een goede en veilige bediening van het voertuig.

  heeft verschillende kleuren om aan te geven dat er sprake is van gevaar (rood), waarschuwing (oranje), of aandachtspunt (amber).

Enkele woorden over veiligheid

Uw veiligheid en de veiligheid van anderen is zeer belangrijk. Het veilig gebruiken van dit voertuig is een belangrijke verantwoordelijkheid.

Om u te helpen de juiste beslissingen te nemen op het gebied van veiligheid, bieden we u gebruikspcedures en andere informatie op stickers en in deze handleiding aan. Deze informatie waarschuwt u voor potentiële gevaren waardoor u of anderen letsel zouden kunnen oplopen.

Uiteraard is het niet praktisch of zelfs mogelijk u voor alle gevaren te waarschuwen, die verband houden met het gebruik en het onderhoud van het voertuig. U dient uit te gaan van uw eigen gezonde beoordelingsvermogen.

U treft deze belangrijke veiligheidsinformatie in verschillende vormen aan, waaronder:

- **Veiligheidsstickers** - op het voertuig.
- **Veiligheidsmeldingen** - voorafgegaan door een veiligheidswaarschuwingssymbool  en een van de drie signaalwoorden: **GEVAAR**, **WAARSCHUWING** of **LET OP**. Deze signaalwoorden betekenen:

 **GEVAAR**

Indien u de instructies niet opvolgt, ZULT u ERNSTIG of DODELIJK LETSEL oplopen.

 **WAARSCHUWING**

Indien u de instructies niet opvolgt, KUNT u ERNSTIG of DODELIJK LETSEL oplopen.

  **WAARSCHUWING**

Indien u de instructies niet opvolgt, KUNT u ERNSTIG of DODELIJK LETSEL oplopen.

 **LET OP**

Indien u de instructies niet opvolgt, KUNT u LETSEL oplopen.

- **Veiligheidsopschriften** - zoals belangrijke veiligheidsmaatregelen.
- **Hoofdstuk Veiligheid** - zoals veilig rijden.
- **Instructies** - het juiste en veilige gebruik van dit voertuig.

Deze handleiding bevat een grote hoeveelheid belangrijke veiligheidsinformatie - lees haar aandachtig door.

Incidentrecorders

Uw voertuig is uitgerust met meerdere voorzieningen waar in het algemeen naar verwezen wordt als incidentrecorders. Deze leggen verscheidene typen real-time voertuiggegevens vast, zoals het opblazen van SRS-airbags of het falen van SRS-systeemcomponenten.

Deze gegevens behoren toe aan de eigenaar van het voertuig en zijn niet toegankelijk voor anderen, behalve als dit wettelijk verplicht is of met toestemming van de eigenaar van het voertuig. Deze gegevens kunnen worden benaderd door Honda, haar geautoriseerde dealers en erkende reparateurs, werknemers, vertegenwoordigers en aannemers met uitsluitend als doel technische diagnose, onderzoek en ontwikkeling van het voertuig.

Diagnostische onderhoudsopnemers

Uw voertuig is uitgerust met onderhoudsgerelateerde voorzieningen die informatie opnemen over aandrijflijnprestaties en rijomstandigheden. Deze gegevens kunnen gebruikt worden door technici om het voertuig te diagnosticeren, repareren en onderhouden. Deze gegevens kunnen door niemand anders benaderd worden, behalve als dit wettelijk verplicht is of met toestemming van de eigenaar van het voertuig. Deze gegevens kunnen worden benaderd door Honda, haar geautoriseerde dealers en erkende reparateurs, werknemers, vertegenwoordigers en aannemers met uitsluitend als doel technische diagnose, onderzoek en ontwikkeling van het voertuig.

Deze gebruikershandleiding moet als permanent onderdeel van het voertuig worden beschouwd en moet daarom bij de verkoop van het voertuig worden meegeleverd.

Deze gebruikershandleiding beschrijft alle modellen van het voertuig. Het is mogelijk dat u beschrijvingen van uitrustingsdetails en functies tegenkomt, die niet op uw specifieke model aanwezig zijn.

De afbeeldingen in deze gebruikershandleiding verbeelden functies en uitrustingsdetails die aanwezig zijn op sommige, maar niet alle modellen. Uw specifieke model beschikt mogelijk niet over sommige van deze functies.

De informatie en specificaties in deze publicatie waren van kracht op het moment dat deze handleiding werd goedgekeurd om gedrukt te worden. Honda Motor Co., Ltd. behoudt zich echter het recht voor te allen tijde, zonder voorafgaande kennisgeving en zonder enigerlei verplichting, specificaties of ontwerpen te wijzigen of niet meer te gebruiken.

Hoewel deze handleiding van toepassing is op zowel modellen met het stuur rechts als links, verwijzen de illustraties in deze handleiding voornamelijk naar modellen met het stuur links.

➤ **Veilig rijden** BLZ. 33

Voor veilig rijden BLZ. 34 Veiligheidsgordels BLZ. 39 Airbags BLZ. 49

➤ **Instrumentenpaneel** BLZ. 83

Controlelampjes BLZ. 84 Meters en displays BLZ. 128

➤ **Bedieningselementen** BLZ. 155

Klok BLZ. 156 De portieren vergrendelen en ontgrendelen BLZ. 158
Het zonnescherm openen en sluiten * BLZ. 183
De stoelen verstellen BLZ. 210

➤ **Functies** BLZ. 239

Audiosysteem * BLZ. 240 Basisbediening audiosysteem BLZ. 247
Algemene informatie over het audiosysteem BLZ. 319

➤ **Rijden** BLZ. 383

Vóór het rijden BLZ. 384 Aanhanger/caravan trekken BLZ. 388
Uw voertuig parkeren BLZ. 507 Achteruitkijkcamera * BLZ. 518

➤ **Onderhoud** BLZ. 527

Voordat onderhoud wordt verricht BLZ. 528 Onderhoudsherinneringssysteem BLZ. 531
Roetfilter (DPF) regenereren * BLZ. 562 Lampen vervangen BLZ. 564
Accu BLZ. 585 Verzorging van de afstandsbediening BLZ. 589
Accessoires en modificaties BLZ. 599

➤ **Omgaan met onverwachte gebeurtenissen** BLZ. 601

Gereedschappen BLZ. 602 Bij een lekke band BLZ. 603
Noodontgrendeling van de parkeerrem BLZ. 629 Oververhitting BLZ. 631
Wanneer u de achterklep niet kunt openen BLZ. 649 Bijtanken BLZ. 650

➤ **Informatie** BLZ. 651

Specificaties BLZ. 652 Identificatienummers BLZ. 658

Inhoud

Veiligheid van kinderen BLZ. 62

Gevaren van uitlaatgassen BLZ. 81

Veiligheidsstickers BLZ. 82

De achterklep openen en sluiten BLZ. 169

Beveiligingssysteem BLZ. 176

De ruiten openen en sluiten BLZ. 180

De schakelaars rondom het stuurwiel bedienen BLZ. 184

De spiegels verstellen BLZ. 206

Interieurverlichting/Comfortvoorzieningen interieur BLZ. 220

Klimaatregelsysteem BLZ. 234

Basisbediening audiosysteem BLZ. 270

Audio-foutmeldingen BLZ. 315

Aanpasbare functies* BLZ. 323

Handsfree telefoonsysteem* BLZ. 340

Handsfree telefoonsysteem BLZ. 364

Richtlijnen voor off-road BLZ. 395

Tijdens het rijden BLZ. 397

Remmen BLZ. 487

Camera achter voor multi-weergave* BLZ. 519

Bijtanken BLZ. 522

Brandstofzuinigheid en CO₂-uitstoot BLZ. 526

Onderhoudsschema* BLZ. 536

Onderhoud onder de motorkap BLZ. 544

Wisserbladen controleren en onderhouden BLZ. 576

Banden controleren en onderhouden BLZ. 580

Onderhoud van klimaatregelsysteem* BLZ. 591

Reinigen BLZ. 594

Motor start niet BLZ. 621

Starten met startkabels BLZ. 625

Schakelhendel kan niet worden bewogen BLZ. 628

Controlelampje, gaat branden/knippen BLZ. 633

Zekeringen BLZ. 639

Slepen in noodsituaties BLZ. 647

Apparaten die radiogolven uitzenden* BLZ. 659

Inhoud Conformiteitsverklaring EG* BLZ. 661

Verkorte handleiding BLZ. 4

Veilig rijden BLZ. 33

Instrumentenpaneel BLZ. 83

Bedieningselementen BLZ. 155

Functies BLZ. 239

Rijden BLZ. 383

Onderhoud BLZ. 527

Omgaan met onverwachte gebeurtenissen BLZ. 601

Informatie BLZ. 651

Index BLZ. 662

Visuele index

Type met het stuur links

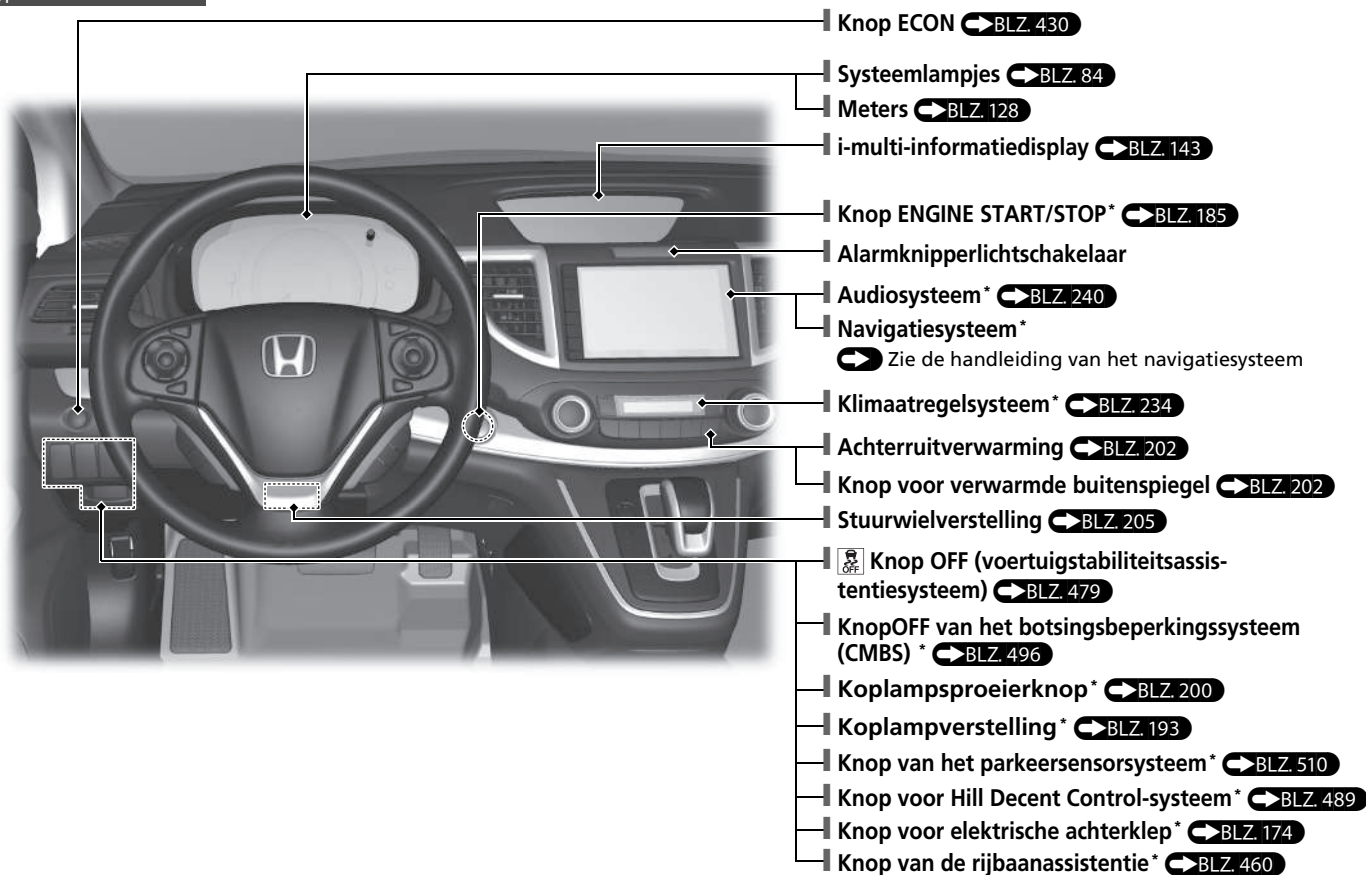

Type met het stuur rechts

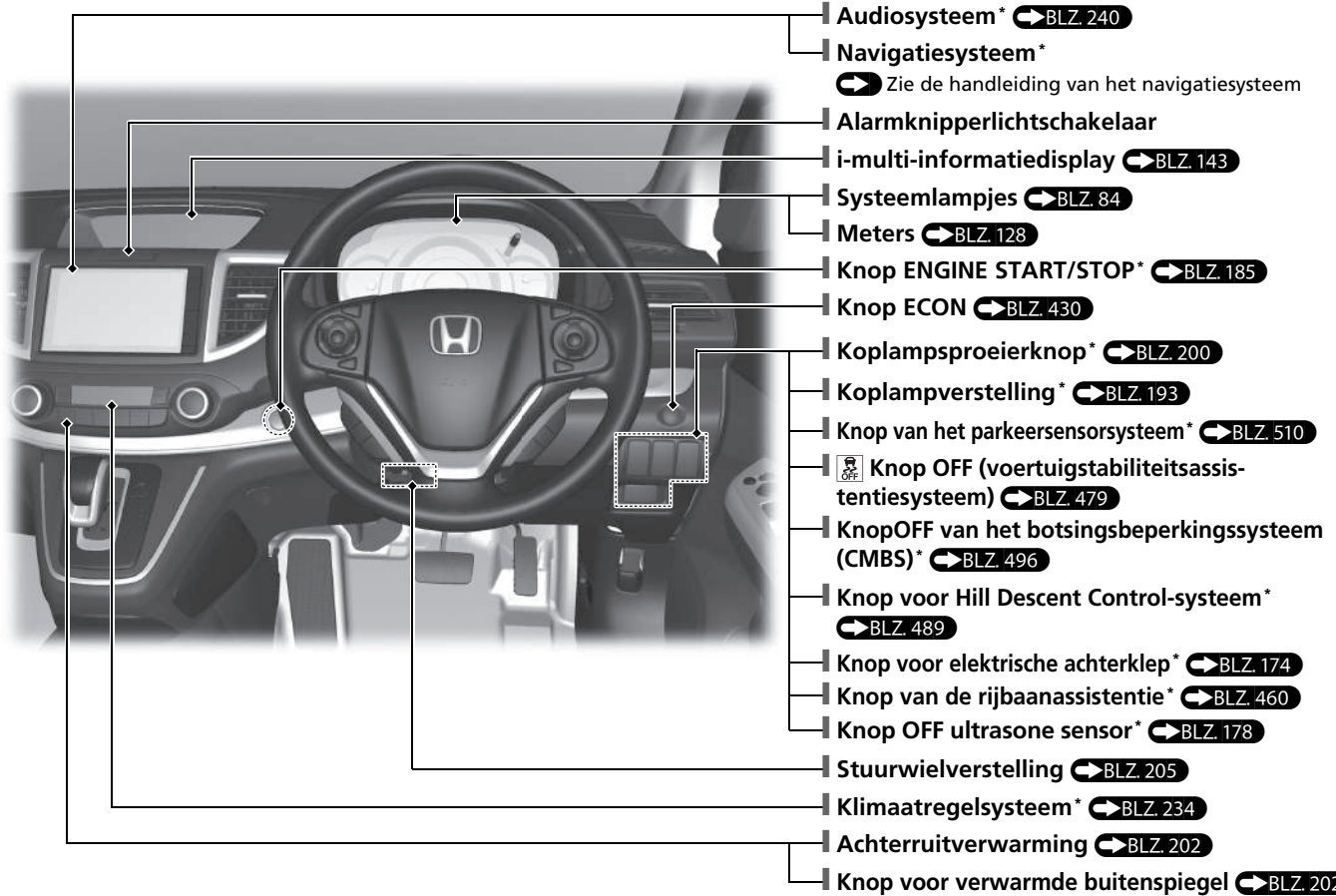

* Niet beschikbaar op alle modellen

Visuele index

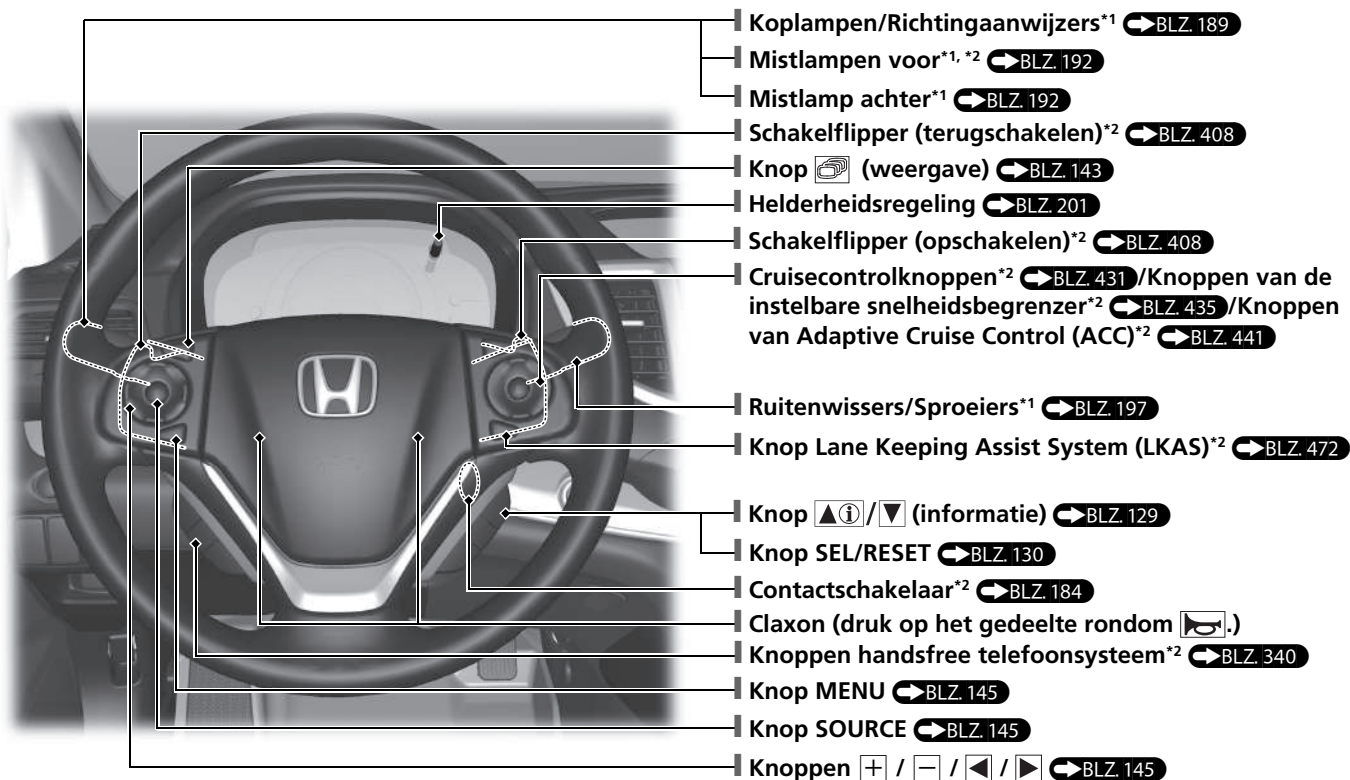

*1: Modellen met het stuur links afgebeeld. Voor modellen met het stuur rechts bevinden deze elementen zich aan de symmetrisch tegenovergestelde zijde van het model met het stuur links.

*2: Niet beschikbaar op alle modellen

Type met het stuur links

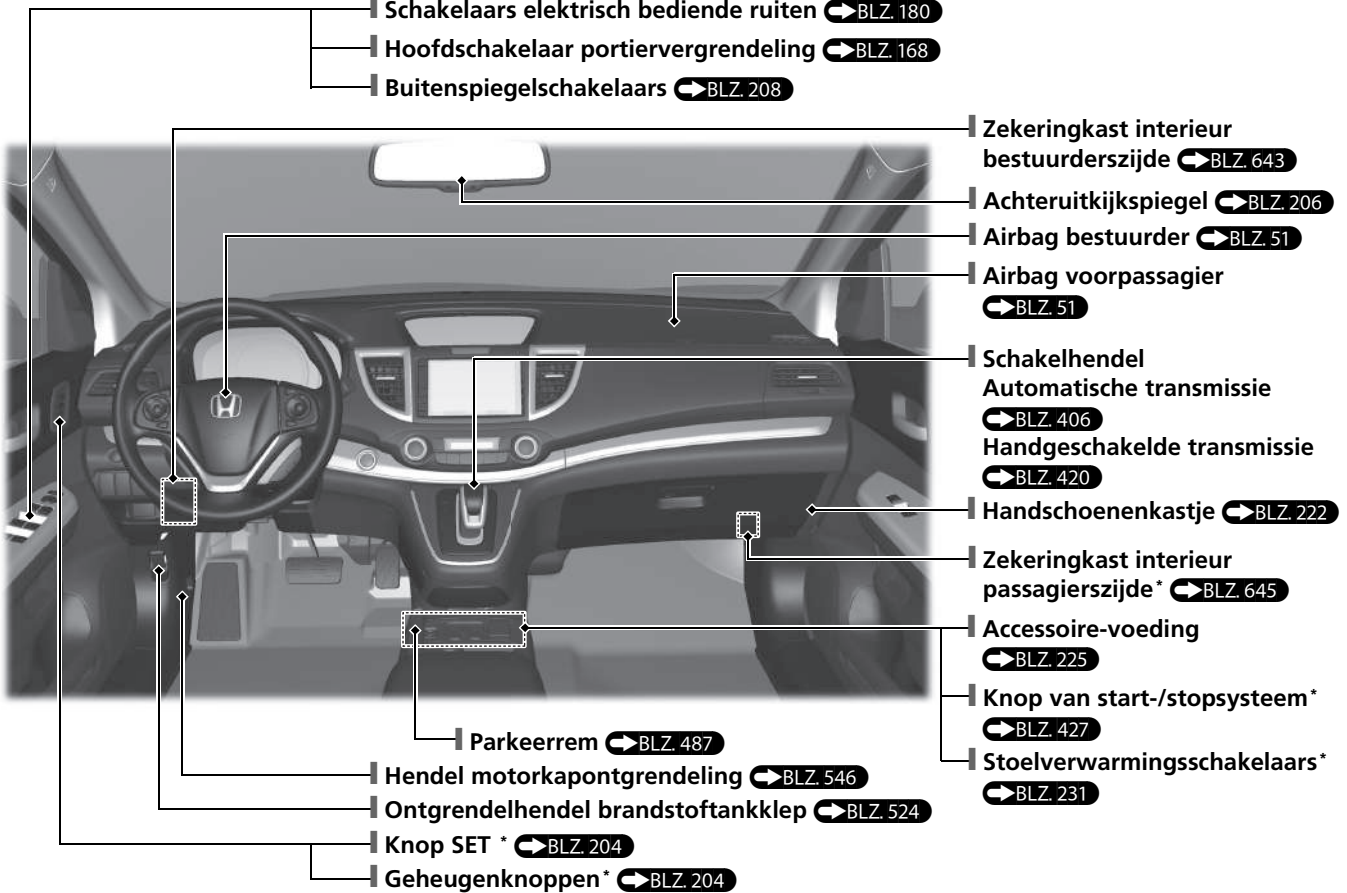

* Niet beschikbaar op alle modellen

Visuele index

Voertuig met het stuur rechts

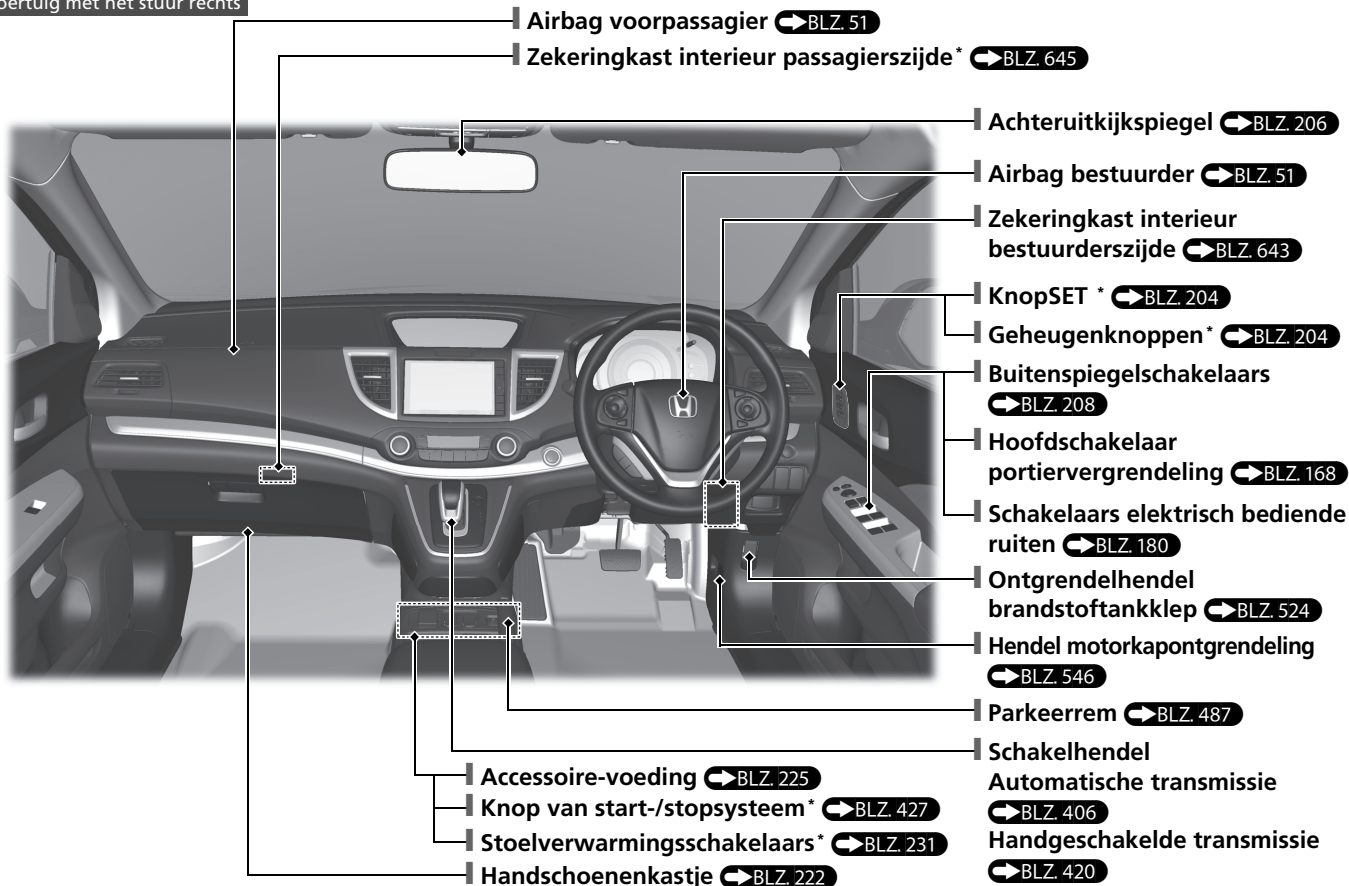

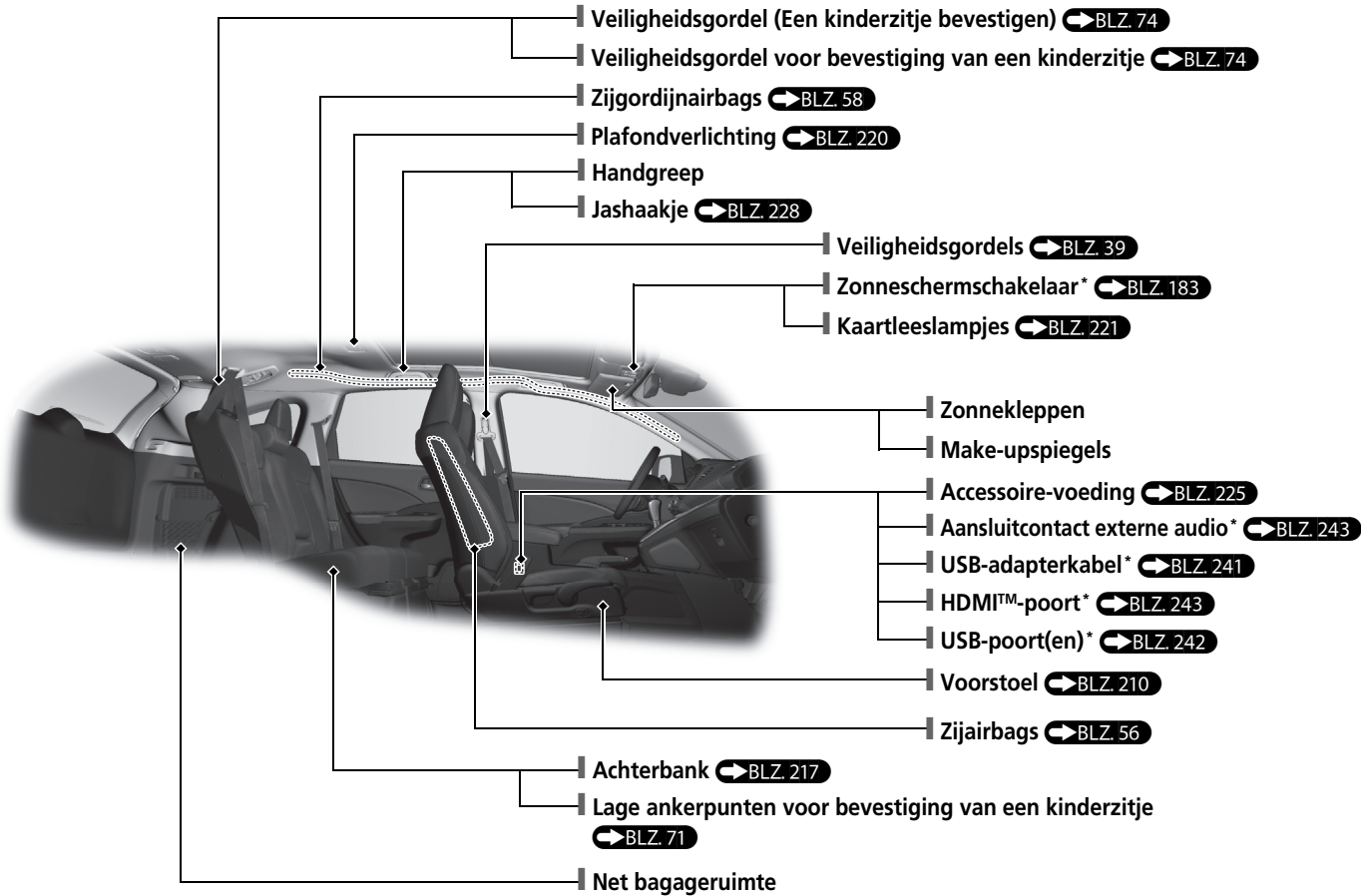

Visuele index

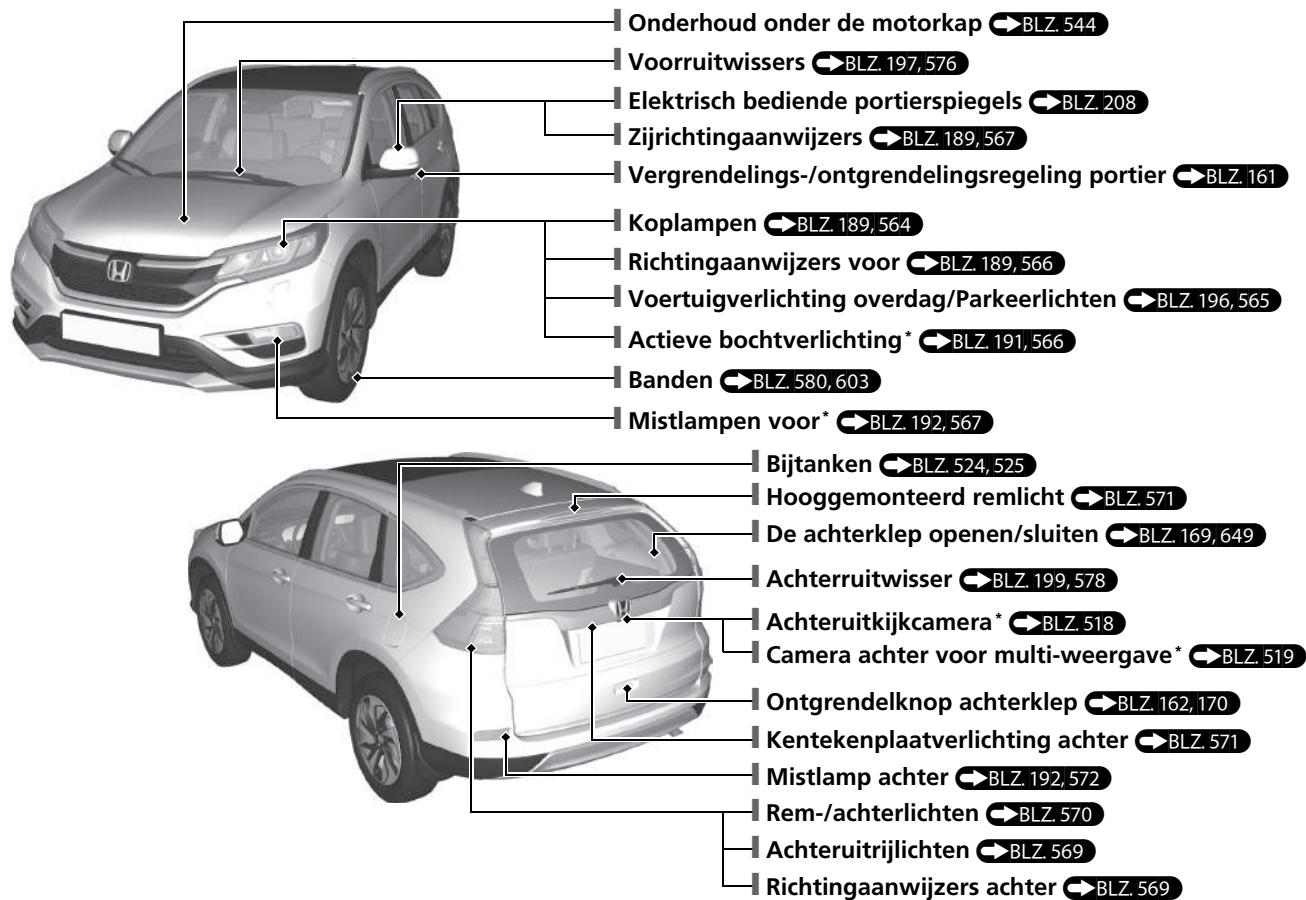

Eco-assistentiesysteem



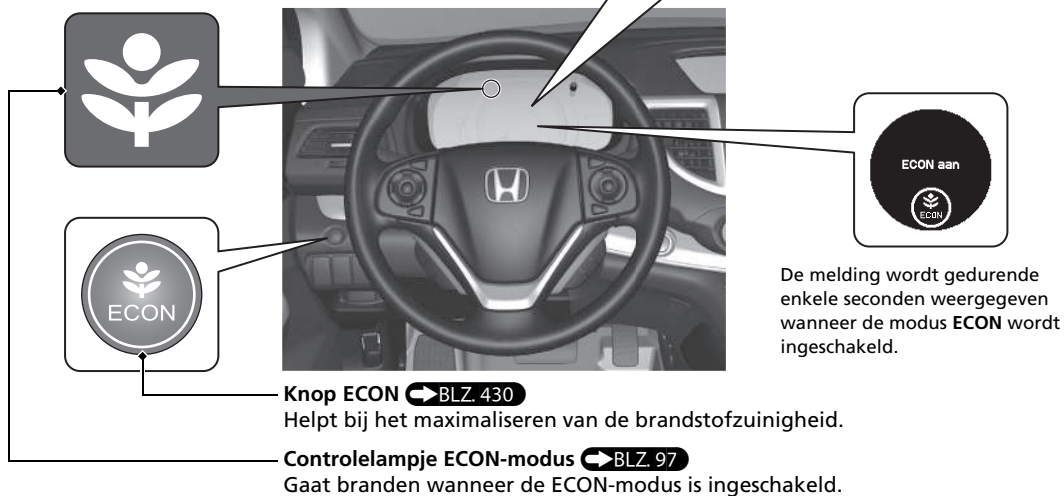

Zuinigheidsmeter

- Verandert van kleur om uw rijstijl te weerspiegelen wanneer de ECON-modus is ingeschakeld.
Groen: Zuinig rijden
Geel: Matige acceleratie/deceleratie
Wit: Agressieve acceleratie/deceleratie

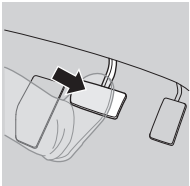
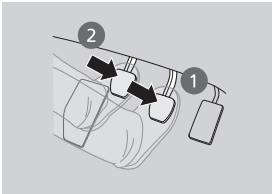
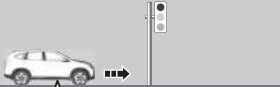

Start-/stopsysteem*

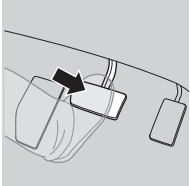
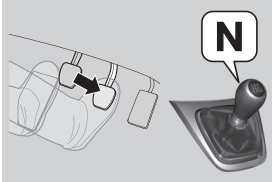
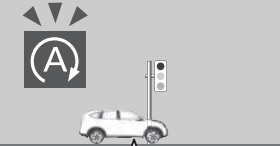
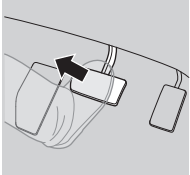
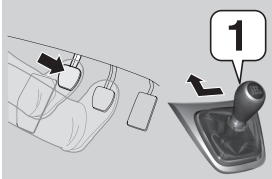
Om zuiniger met brandstof om te gaan, stopt en start de motor zoals hieronder wordt beschreven. Wanneer het start-/stop-systeem is ingeschakeld, gaat het controlelampje (groen) van het start-/stopsysteem branden. ➔ BLZ. 423, 427

Bij	Automatische transmissie met 9 versnellingen	Handgeschakelde transmissie	Motorstatus
Afremmen 	Stop de auto en trap het rempedaal in. 	1. Trap het rempedaal in. 2. Trap het koppelpedaal volledig in. 	 Aan
Stoppen 	Blijf het rempedaal intrappen. 	<ul style="list-style-type: none">• Blijf het rempedaal intrappen.• Zet de schakelhendel in N.• Laat het koppelpedaal los. 	 Uit
Opnieuw starten	Laat het rempedaal los. 	1. Trap het koppelpedaal opnieuw in. 2. Zet de schakelhendel in 1 . 3. Trap het gaspedaal in om het rijden te hervatten. 	 Herstarten

Veilig rijden BLZ. 33

Airbags BLZ. 49

- Uw voertuig is uitgerust met airbags, die u en uw passagiers beschermen tijdens een gematigde tot krachtige botsing.

Veiligheid van kinderen BLZ. 62

- Alle kinderen jonger dan 12 jaar dienen op de achterbank te zitten.
- Kleine kinderen dienen goed te worden vastgegespt in een naar voren gericht kinderzitje.
- Baby's en peuters dienen goed te worden vastgegespt in een naar achteren gericht kinderzitje op de achterbank.

Gevaren van uitlaatgassen BLZ. 81

- Uw voertuig stoot gevaarlijke uitlaatgassen uit, die koolmonoxide bevatten. Laat de motor niet draaien in afgesloten ruimten, waar het koolmonoxidegas zich kan verzamelen.

Veiligheidsgordels BLZ. 39

- Gesp uw veiligheidsgordel vast en ga in een juiste houding zitten.
- Controleer of uw passagiers hun veiligheidsgordels correct dragen.

Controlelijst vóór het rijden BLZ. 38

- Controleer voor het rijden of de voorstoelen, de hoofdsteunen, het stuurwiel en de spiegels op de juiste wijze zijn afgesteld.

















Gesp uw heupgordel zo laag mogelijk vast.

Instrumentenpaneel ↔ BLZ. 83





Meters ↔ BLZ. 128 / Multi-informatiedisplay ↔ BLZ. 129 / i-multi-informatiedisplay ↔ BLZ. 143 /
 Systeemplampjes ↔ BLZ. 84

Systeemplampjes





-  Controlelampje Hill Descent Control-systeem*
-  Controlelampje VSA OFF
-  Controlelampje sleutelloos toegangssysteem*
-  Lage bandenspanning/
Waarschuwinglampje bandenspanning
-  Controlelampje elektrisch stuurbekrachtigings-systeem (EPS)
-  Controlelampje assistentiesysteem voertuigstabiliteit (VSA)
-  Controlelampje ECON-modus
-  Storingsindicatielamp
-  Waarschuwinglampje systeemmelding
-  Controlelampje gloeibougies*
-  Controlelampje startblokkering
-  Controlelampje laadsysteem
-  Controlelampje lage oliedruk
-  Controlelampje remsysteem











Systeemplampjes

-  Controlelampje start-/stopsysteem (groen)*
-  Controlelampje start-/stopsysteem (oranje)*
-  Controlelampje antiblokkeerrem-systeem (ABS)
-  Controlelampjes richtingaanwijzers en alarmknipperlichten

Controlelampjes verlichting

-  Controlelampje mistlamp voor*
-  Controlelampje mistlamp achter
-  Controlelampje grootlicht
-  Controlelampje lichten aan

Systeemplampjes

-  Controlelampje rijbaanassistentie*
-  Controlelampje dode hoek-informatie*
-  Controlelampje grootlichtondersteunings-systeem*
-  Waarschuwinglampje aanvullend veiligheidssysteem
-  Controlelampje parkeerrem en remsysteem
- ACC** Controlelampje adaptive cruise control (ACC)*
-  Controlelampje waarschuwingssysteem frontale botsing*/
Controlelampje botsingsbeperkings-systeem*
- CTBA** Controlelampje stadnoodremsistentie-systeem (CTBA)*
- LKAS** Controlelampje Lane Keeping Assist-systeem (LKAS)*
-  Waarschuwinglampje portier en achterklep open
- AWD** Controlelampje vierwiel aandrijving (AWD)*
-  Controlelampje laag brandstofpeil
-  Waarschuwinglampje veiligheidsgordel

Bedieningselementen BLZ.155





Klok BLZ.156

Modellen met navigatiesysteem



Het navigatiesysteem ontvangt signalen van GPS-satellieten, waarmee de klok automatisch op de juiste tijd wordt gezet.

Modellen zonder audiosysteem



- 1 Druk op de knop **MENU**.
- 2 Selecteer **Instellen tijdstip klok** met de knop  /  en druk vervolgens op de knop **SOURCE**.
- 3 Druk op de knop  /  om de instelling te veranderen tussen **12h** en **24h**.
- 4 Selecteer uren of minuten met de knop  / .
- 5 Druk op de knop  /  om de cijfers omhoog of omlaag te regelen.
- 6 Selecteer **Instellen** met de knop  /  en druk vervolgens op de knop **SOURCE** om uw selectie in te voeren.

Audiosysteem met één display

- 1 Druk op de knop **CLOCK (CD/AUX)** tot de weergegeven tijd begint te knipperen.
- 2 Druk op de voorkeuzeknop  (uur) of  (minuut) om de tijd in te stellen. Druk op de voorkeuzeknop  (reset) om de tijd op het dichtstbijzijnde uur te zetten.
- 3 Druk nogmaals op de knop **CLOCK** om de tijd in te stellen.

Audiosysteem met twee displays



- 1 Druk op de knop .
- 2 Selecteer **Instellingen**.
- 3 Selecteer **Info**.
- 4 Selecteer de tab **Klok**.
- 5 Selecteer **Klokinstelling**.
- 6 Selecteer  of om  het uur te wijzigen.
- 7 Selecteer  of  om de minuut te wijzigen en selecteer vervolgens **OK**.

Knop ENGINE START/STOP *

BLZ.185

Druk op de knop om de voedingsmodus van het voertuig te wijzigen.



Richtingaanwijzers BLZ. 189

Bedieningshendel richtingaanwijzers

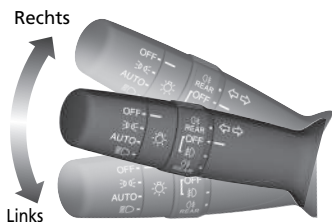

Verlichting BLZ. 189

Bedieningsschakelaars verlichting

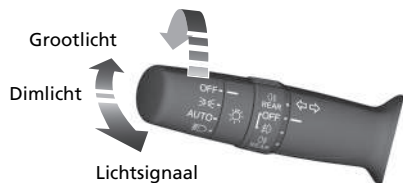

Wissers en sproeiers

 BLZ. 197

Bedieningshendel wissers-/sproeiers

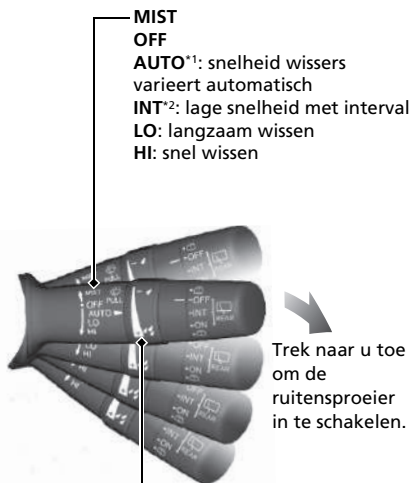

Verstelling

- ☞ : Lage gevoeligheid*1
- ☞ : lagere snelheid, minder wisslagen*2
- ☞☞ : Hoge gevoeligheid*1
- ☞☞ : hogere snelheid, meer wisslagen*2

*1: Modellen met automatische interval ruitenswissers

*2: Modellen zonder automatische interval ruitenswissers

Stuurwiel BLZ. 205

- Om het stuurwiel in te stellen, trekt u de instelhendel naar u toe en zet u het stuurwiel in de gewenste positie, waarna u de instelhendel terugduwt in de vergrendelde stand.



Voorportieren ontgrendelen vanuit de binnenkant BLZ. 167

- Trek aan de binnenhendel van het voorportier om dit tegelijkertijd te ontgrendelen en te openen.

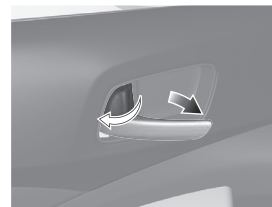

Achterklep BLZ. 169

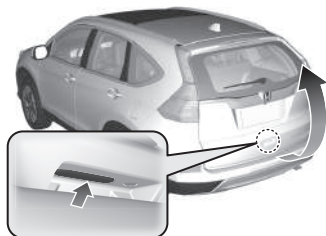

Modellen zonder sleutelloos toegangssysteem

- Druk bij ontgrendelde portieren op de ontgrendelknop van de achterklep en til deze op.

Modellen met sleutelloos toegangssysteem

- Druk op de ontgrendelknop van de achterklep om deze te ontgrendelen en til de achterklep op wanneer u de afstandsbediening bij u draagt.

Modellen met elektrisch bediende achterklep

- Druk op de knop voor elektrische bediening van de achterklep op het bedieningspaneel aan bestuurderszijde of op de afstandsbediening om de elektrisch bediende achterklep te openen en te sluiten.

Elektrisch bediende portierspiegels BLZ. 208

- Zet, terwijl de contactschakelaar in de stand AAN *1 staat, de keuzeschakelaar naar L of R.
- Druk op de overeenkomstige rand van de instelschakelaar om de spiegel te verstellen.
- Druk op de inklaptoets* om de buitenspiegels in of uit te klappen.

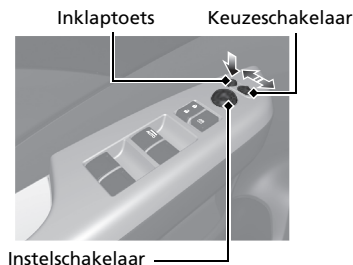

*1: Modellen met het sleutellose toegangssysteem hebben een knop **ENGINE START/STOP** in plaats van een contactschakelaar.

Elektrisch bediende ruiten BLZ. 180

- Open en sluit de elektrisch bediende ruiten, terwijl de contactschakelaar in de stand AAN *1 staat.
- Als de vergrendelingsknop van de elektrisch bediende ruiten in de uitgeschakelde stand staat, kunnen alle passagiersruiten met hun eigen schakelaars geopend en gesloten worden.
- Als de vergrendelingsknop van de elektrisch bediende ruiten in de ingeschakelde stand staat (controlelampje aan), zijn de schakelaars van alle passagiersruiten geblokkeerd.

Vergrendelingsknop van de elektrisch bediende ruiten

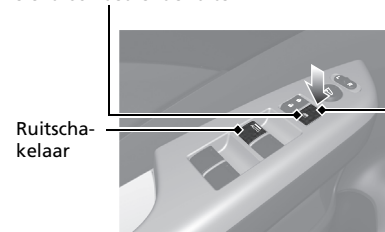

Controlelampje



*1: Modellen met het sleutellose toegangssysteem hebben een knop **ENGINE START/STOP** in plaats van een contactschakelaar.

* Niet beschikbaar op alle modellen





Klimaatregelsysteem* BLZ.234

- Druk op de knop **AUTO** om het klimaatregelsysteem te activeren.
- Druk op de knop  om het systeem in of uit te schakelen.
- Druk op de knop  om de voorruit te ontdooien.

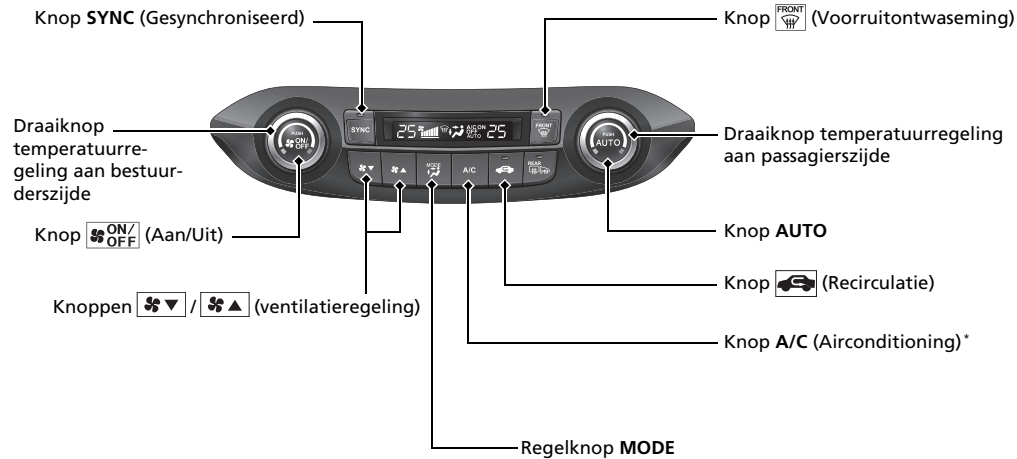
Modellen met navigatiesysteem

Het klimaatregelsysteem kan met de stem worden bediend. Zie de handleiding van het navigatiesysteem voor meer informatie.





-  De lucht stroomt uit de ventilatieopeningen in het dashboard en achteraan de middenconsole*.
-  De lucht stroomt uit de ventilatieopeningen in de vloer, het dashboard en achteraan de middenconsole*.
-  De lucht stroomt uit de vloerventilatieopeningen.
-  De lucht stroomt uit de vloer- en de voorruitontwasemingsroosters.

Functies BLZ. 239

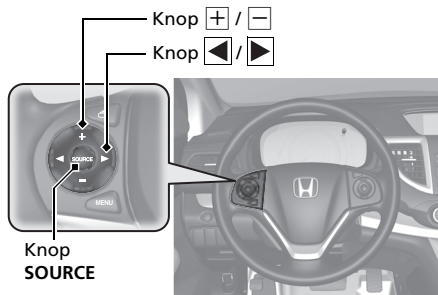
Afstandsbediening van audiosysteem BLZ. 245



- Knop  /  Druk op om de knop om het volume omhoog/omlaag aan te passen.



● Knop **SOURCE**

Audiosysteem met één display

Druk op deze knop om de audiomodus te wijzigen: FM1/FM2/DAB1*/DAB2*/LW/MW/CD/AUX.

Audiosysteem met twee displays

Druk op deze knop om de audiomodus te wijzigen: FM/LW/MW/DAB/CD*/USB/iPod/Apps/Bluetooth® Audio/AUX HDMI™.

- Knop  / 

Radio: Druk op deze knop om van voorkeuzender te veranderen. Houd de knop ingedrukt om het volgende of vorige krachtige station te kiezen.

Cd/USB-apparaat:

Druk op deze knop om naar het begin van het volgende nummer te gaan of naar het begin van het huidige nummer terug te keren. Houd de knop ingedrukt om van map te veranderen.

Audiosysteem* BLZ. 240

Audiosysteem met één display

i-multi-informatiedisplay

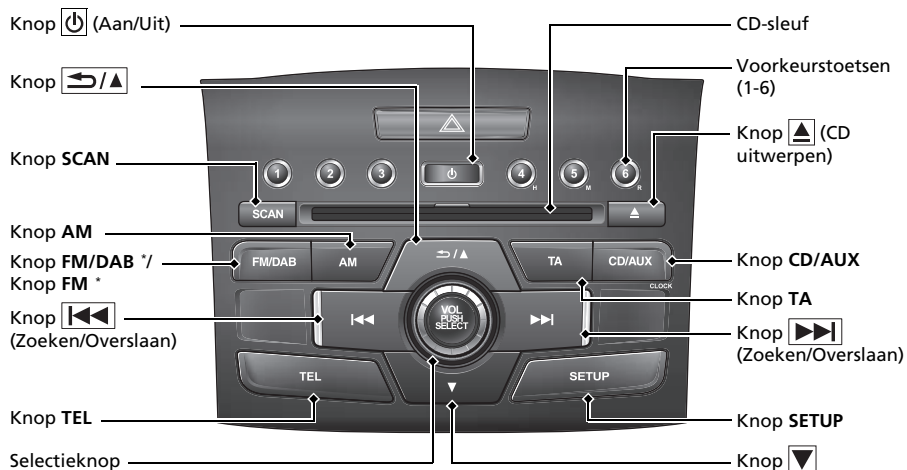

* Niet beschikbaar op alle modellen

Voor de bediening van het navigatiesysteem ➡ Zie de handleiding van het navigatiesysteem

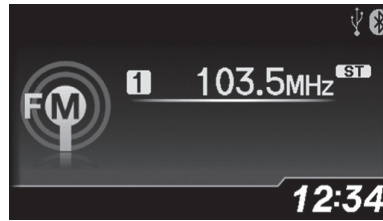

i-multi-informatiedisplay

Modellen met navigatiesysteem

Knop (Aan/Uit)

Knop (Home)

Knoppen VOL (Volume)

Knop (Menu)

Knop (Terug)

Knop

Knop (Uitwerpen/CLOSE) *



Modellen zonder navigatiesysteem



Audio-/Informatiescherm

Druk op de knop (Uitwerpen/CLOSE) om het scherm te openen.

Druk op de knop (Uitwerpen/CLOSE) om het scherm terug te laten klappen.



Knop (Uitwerpen/CLOSE) *

Rijden BLZ. 383

Handgeschakelde transmissie BLZ. 420

Modellen met automatische transmissie met 5 versnellingen

Automatische transmissie BLZ. 406

- Zet de schakelhendel in de stand **P** en druk het rempedaal in zodra u de motor start.

Schakelen

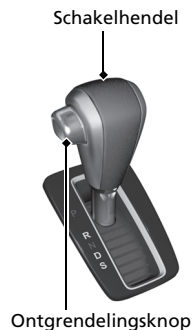
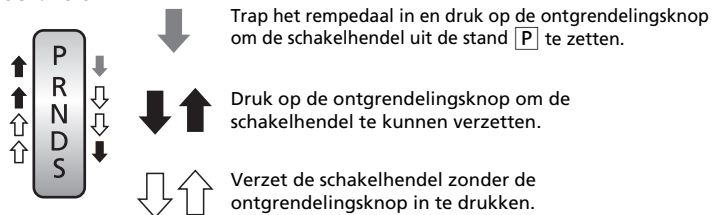

- P** **Parkeren**
Schakel de motor uit of start deze. Transmissie is vergrendeld.
- R** **Achteruit**
Voor het achteruitrijden.
- N** **Neutraal**
Transmissie is niet vergrendeld.
- D** **Rijden**
Normaal rijden.
De D-schakelflippermodus kan worden gebruikt.
- S** **Stand S**
De sequentiële schakelmodus kan worden gebruikt.

Schakelflippers BLZ. 408

- Met schakelflippers kan net als bij een handgeschakelde transmissie worden geschakeld (1e tot en met 5e versnelling). Dit is handig om op de motor te kunnen remmen.
- D-schakelflippermodus: de transmissie schakelt weer terug naar de automatische modus zodra het systeem ontdekt dat het voertuig met constante snelheid rijdt.
- Sequentiële schakelmodus: houd de gekozen versnelling vast en het controlelampje **M** gaat branden.

Controlelampje schakelstand

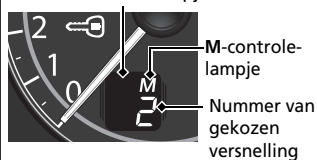

- De gekozen versnelling wordt op het instrumentenpaneel weergegeven.

Schakelflipper (-) Schakelflipper (+)

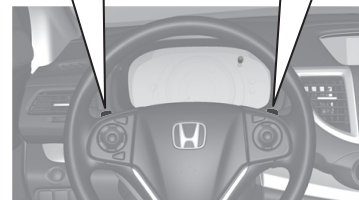
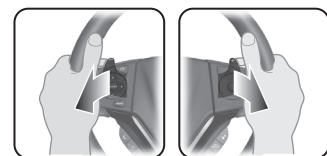

Automatische transmissie

- Zet de schakelhendel in de stand **P** en druk het rempedaal in zodra u de motor start.

Schakelen

Controlelampje schakelstand

De geselecteerde versnelling wordt weergegeven in het controlelampje schakelstand en de standindicator van de schakelhendel.



Knop **P** (Parkeren)

Standindicator van de schakelhendel

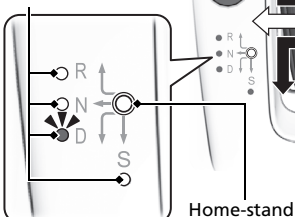

P **Parkeren**
Wordt gebruikt tijdens het parkeren en het starten van de motor.

R **Achteruit**
Voor het achteruitrijden.

N **Neutraal**
Voor stationair draaien.

D **Rijden**
Gebruikt voor:
Normaal rijden.
De D-schakelflippermodus kan worden gebruikt.

S **S-stand**
De sequentiële schakelmodus kan worden gebruikt.

 Druk op de knop **P** (Parkeren) om de stand **P** in te schakelen.

 Beweeg de schakelhendel in de richting van de pijl naar de stand **R** of **D**.

 Beweeg de schakelhendel naar de bestuurderszijde en houd deze een tijdje vast om de stand **N** in te schakelen.

 **S** is alleen beschikbaar wanneer de transmissie in de stand **D** staat. Zet de transmissie in de stand **D** en beweeg vervolgens de schakelhendel in de richting van de pijl om de stand **S** in te schakelen.

De schakelhendel keert automatisch terug in de Home-stand als u hem loslaat.

Schakelknoppen

- Met schakelknoppen kan net als bij een handgeschakelde transmissie worden geschakeld (1e tot en met 9e versnelling). Dit is handig om op de motor te kunnen remmen.
- D-schakelknopmodus: de transmissie schakelt weer terug naar de automatische modus zodra het systeem ontdekt dat het voertuig met constante snelheid rijdt.
- Sequentiële schakelmodus selecteren: houd de gekozen versnelling vast en het controlelampje **M** gaat branden.
- De gekozen versnelling wordt op het instrumentenpaneel weergegeven.

Controlelampje schakelstand

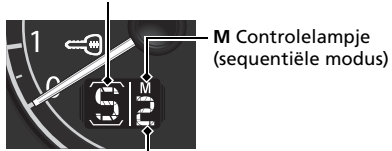

Controlelampje sequentiële schakelmodus

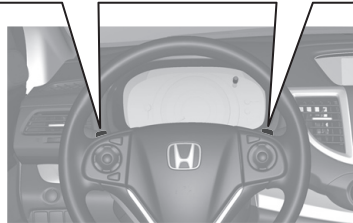
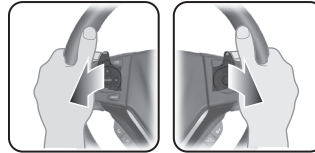

VSA OFF-knop BLZ. 479

- Het assistentiesysteem voertuigstabiliteit (VSA) helpt bij het stabiliseren van het voertuig tijdens bochten en helpt bij het handhaven van tractie tijdens het versnellen op los of glad wegdek.
- VSA wordt automatisch ingeschakeld telkens wanneer de motor wordt gestart.
- Om het VSA-systeem in of uit te schakelen, drukt u op de knop en houdt u deze ingedrukt totdat u een piepsignaal hoort.

Cruisecontrol* BLZ. 431

- Met cruisecontrol kunt u een ingestelde snelheid handhaven zonder dat u uw voet op het gaspedaal hoeft te houden.
- Druk op de knop **MAIN** om gebruik te maken van cruisecontrol. Selecteer cruisecontrol door op de knop **LIM** te drukken en druk vervolgens op **RES/+** of **-/SET** wanneer de voertuigsnelheid 30 km/h of hoger is.

Instelbare snelheidsbegrenzer BLZ. 435

- Dit systeem laat u een maximumsnelheid instellen, die niet kan worden overschreden, zelfs al trapt u het gaspedaal in.
- Druk op de knop **MAIN** om de instelbare snelheidsbegrenzer te gebruiken. Selecteer de instelbare snelheidsbegrenzer door op de knop **LIM** te drukken en druk vervolgens op **-/SET** wanneer het voertuig de gewenste snelheid heeft bereikt.
- De snelheidslimiet van het voertuig kan worden ingesteld tussen 30 km/h en 250 km/h.

Waarschuwingssysteem voor bandenspanning

BLZ. 484

- Detecteert een verandering in de conditie en algehele afmetingen van de banden als gevolg van een afname van de bandenspanning.
- Het waarschuwingssysteem voor bandenspanning wordt automatisch ingeschakeld wanneer de motor wordt gestart.
- Er moet een kalibratieprocedure worden uitgevoerd wanneer bepaalde omstandigheden optreden.

Knop botsingsbeperkingsysteem (CMBS) OFF* BLZ. 496

- Wanneer een mogelijke botsing vermoedelijk onvermijdelijk is, kan het CMBS u helpen bij het verlagen van de voertuigsnelheid en van de hevigheid van de botsing.
- Om het CMBS in of uit te schakelen, houdt u de knop ingedrukt totdat u een piepsignaal hoort.

Bijtanken BLZ 522

Aanbevolen brandstof: Loodvrije benzine met een research-octaangetal van 95 of hoger vereist

Brandstoftankinhoud: 58 L

- 1** Trek aan de ontgrendelhendel van de brandstoftankklep links/rechts onder het dashboard.



- 2** Draai de brandstofvuldop langzaam los om deze te verwijderen.

- 3** Plaats de vuldop in de houder op de brandstoftankklep.

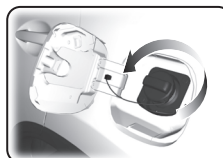

- 4** Draai na het tanken de vuldop vast totdat deze ten minste eenmaal klikt.



Bijtanken BLZ 523

Aanbevolen brandstof:	EN 590 standaard dieselbrandstof*1 Alleen dieselbrandstof met zwavelgehalte lager dan 50 ppm*2
Brandstoftankinhoud:	58 L

*1: Behalve modellen voor Oekraïne

*2: Modellen voor Oekraïne

- 1** Trek aan de ontgrendelhendel van de brandstoftankklep links/rechts onder het dashboard.

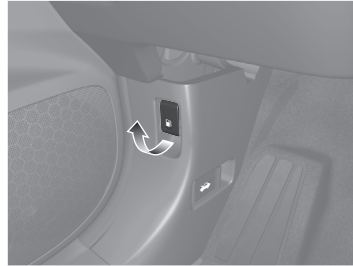

- 2** Wacht ongeveer 10 seconden voor het verwijderen van het vulpistool na het tanken.

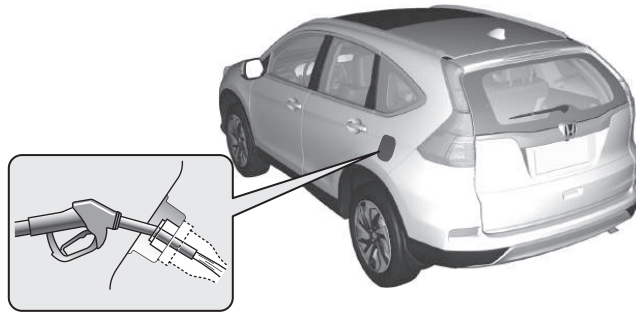

Onderhoud BLZ. 527

Onder de motorkap BLZ. 544

- Controleer motorolie, motorkoelvloeistof en ruitensproeiervloeistof. Vul de vloeistoffen indien nodig bij.
- Controleer de remvloeistof en de koppelvloeistof*.
- Controleer regelmatig de accu.

- 1 Trek aan de hendel van de motorkapontgrendeling in de hoek onder het dashboard.

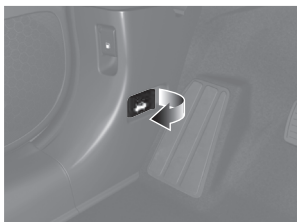

- 2 Zoek de hendel van de motorkapgrendel, trek de hendel omhoog en til de motorkap op.



- 3 Sluit als u gereed bent de motorkap en zorg ervoor dat deze stevig is vergrendeld.

Wisserbladen BLZ. 576

- Vervang de bladen indien deze strepen op de voorruit achterlaten.



Banden BLZ. 580

- Inspecteer regelmatig de banden en de velgen.
- Controleer regelmatig de bandenspanning.
- Monteer in de winter winterbanden.

Verlichting BLZ. 564

- Inspecteer regelmatig alle verlichting.

Omgaan met onverwachte gebeurtenissen ↔BLZ. 601

Lekke band ↔BLZ. 603

Modellen met reservewiel

- Parkeer op een veilige plek en vervang de lekke band door de thuiscomer in de bagageruimte.

Modellen met bandenreparatiekit

- Parkeer op een veilige plek en repareer de lekke band met behulp van de bandenreparatiekit.



Motor start niet ↔BLZ. 621

- Is de accu leeg, gebruik dan een hulpaccu om de accu te laden.

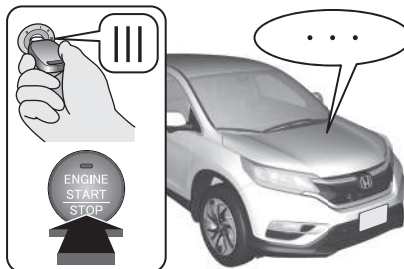

Oververhitting ↔BLZ. 631

- Parkeer op een veilige plek. Indien u geen stoom onder de motorkap ziet, opent u de motorkap en laat u de motor afkoelen.



Controlelampjes gaan aan

↔BLZ. 633

- Ga na welk controlelampje brandt en raadpleeg de gebruikershandleiding.



Doorgebrande zekering

↔BLZ. 639

- Controleer op doorgebrande zekeringen indien een elektrisch apparaat niet werkt.

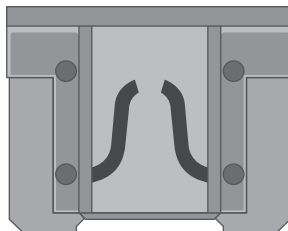

Slepen in noodsituaties

↔BLZ. 647

- Bel een professionele sleepdienst indien uw voertuig weggeslept moet worden.



Wat te doen als

Q De contactschakelaar kan niet verzet worden van **0** naar **I***1. Wat kan de oorzaak zijn?

- A**
- Het stuurwiel kan vergrendeld zijn.
 - Probeer het stuurwiel naar links en rechts te draaien, terwijl u de contactsleutel verdraait.
 - Beweeg het stuurwiel naar links en rechts terwijl u tegelijkertijd de knop **ENGINE START/STOP** indrukt.



Q De contactschakelaar kan niet van **I** in **0***1 worden gezet en de sleutel kan niet worden verwijderd. Wat kan de oorzaak zijn?

- A** De transmissie moet worden gewijzigd in de stand **P**.



Q Waardoor trilt het rempedaal licht bij het bedienen van de remmen?

- A** Dit kan optreden wanneer het ABS wordt geactiveerd; dit is geen aanwijzing dat er een probleem is. Trap het rempedaal stevig en gelijkmatig in. Bedien het rempedaal nooit pompend.

*1: Modellen met het sleutellose toegangssysteem hebben een knop **ENGINE START/STOP** in plaats van een contactschakelaar.

Q Het achterportier kan niet van binnenuit het voertuig worden geopend. Wat kan de oorzaak zijn?

A Controleer of het kinderslot zich in de vergrendelde stand bevindt. Is dat het geval, open het achterportier dan met de portierhandgreep aan de buitenzijde. Voor het annuleren van deze functie drukt u de hendel in de ontgrendelde stand.

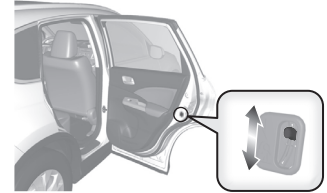

Q Waarom worden de portieren vergrendeld, nadat ik deze met de afstandsbediening heb ontgrendeld?

A Indien u niet binnen 30 seconden een van de portieren opent, vergrendelen de portieren automatisch opnieuw voor de veiligheid.

Q Waarom klinkt de zoemer als ik het bestuurdersportier open?

A De zoemer klinkt wanneer:

- De buitenverlichting is ingeschakeld.
- De voedingsmodus* op ACCESSOIRE staat.
- De start-/stopfunctie* is ingeschakeld.

Q Waarom klinkt het zoemersignaal wanneer ik begin te rijden?

A De zoemer klinkt wanneer:

- De bestuurder en/of de voorpassagier hun veiligheidsgordel niet dragen.
- De parkeerrem niet volledig is uitgeschakeld.

Q **Waarom hoor ik een piepend geluid wanneer ik het rempedaal bedien?**

A Het is mogelijk dat de remblokken vervangen moeten worden. Laat het voertuig door een dealer controleren.

Q **Modellen met automatische transmissie met 9 versnellingen**
Waarom verandert de schakelstand automatisch in P wanneer ik het bestuurdersportier open om de lijnen van het parkeervak te controleren bij het achteruitrijden?

A

- Gesp de veiligheidsgordel van de bestuurder vast.
- Sluit het bestuurdersportier en schakel handmatig naar de gewenste versnelling.

▶ **Openen van het bestuurdersportier** ➔ **BLZ. 414**

Q **Benzinemodellen**
Is het mogelijk om loodvrije benzine met een research-octaangehalte (RON) van 91 of hoger in dit voertuig te gebruiken?

A Uw voertuig is ontworpen om op loodvrije benzine met een research-octaangehalte van 95 of hoger te rijden. Indien dit octaangehalte niet beschikbaar is, mag u tijdelijk gewone loodvrije benzine met een research-octaangehalte van 91 of hoger gebruiken. Het gebruik van gewone loodvrije benzine kan metallische, kloppende geluiden in de motor veroorzaken en zal tot lagere prestaties van de motor leiden. Het gebruik van gewone benzine kan op lange termijn een beschadiging van de motor tot gevolg hebben.

Veilig rijden

U vindt een groot aantal veiligheidsadviezen in dit hoofdstuk en in deze handleiding.

Voor veilig rijden

Belangrijke veiligheidsmaatregelen	34
Belangrijke informatie over de wegligging	36
De veiligheidsvoorzieningen van uw auto.....	37
Veiligheidscontrolelijst	38

Veiligheidsgordels

Over uw veiligheidsgordels.....	39
Veiligheidsgordels vastgespen	43
Inspectie van veiligheidsgordels	47
Verankeringspunten.....	48

Airbags

Onderdelen van het airbagsysteem	49
Typen airbags	51
Airbags voor (SRS)	51
Zijairbags	56
Zijgordijnairbags	58
Controlelampjes van airbagsysteem	59
Airbagverzorging	61

Veiligheid van kinderen

Kinderen in het voertuig beschermen	62
Veiligheid van baby's en kleine kinderen	65
Veiligheid van grotere kinderen	78

Gevaren van uitlaatgassen

Koolmonoxidegas.....	81
----------------------	----

Veiligheidsstickers

Plaatsen van stickers	82
-----------------------------	----

De volgende pagina's geven uitleg over de veiligheidsvoorzieningen van het voertuig en hoe u deze op de juiste manier gebruikt. De onderstaande veiligheidsmaatregelen zijn daarbij naar onze mening het belangrijkste.

Belangrijke veiligheidsmaatregelen

■ Draag altijd uw veiligheidsgordel

Een veiligheidsgordel is uw beste bescherming in elk type aanrijding. Airbags zijn ontworpen als aanvulling op de veiligheidsgordels en niet als vervanging ervan. Dus zorg ervoor dat, ook al is uw voertuig met airbags uitgerust, u en uw passagiers altijd de veiligheidsgordels dragen en dat deze goed vastzitten.

■ Veiligheidssystemen voor kinderen

Kinderen die 12 jaar of jonger zijn, dienen correct aangegepspt op de achterbank te zitten en niet op de stoel van de voorpassagier. Baby's en kleine kinderen dienen in een kinderzitje (met eigen gordelsysteem) vastgegespt te worden. Grotere kinderen dienen gebruik te maken van een kinderzitje en een heup-/schoudergordel, totdat ze de veiligheidsgordel correct kunnen dragen zonder kinderzitje.

■ Houd rekening met de gevaren van airbags

Hoewel airbags levens kunnen redden, kunnen ze ook ernstig en zelfs dodelijk letsel veroorzaken aan inzittenden die op te korte afstand van de airbag zitten of die niet correct vastgegespt zijn. Baby's, jonge kinderen en volwassenen van geringe lengte lopen de grootste risico's. Volg alle instructies en waarschuwingen in deze handleiding op.

■ Drink geen alcohol voor of tijdens het rijden

Alcohol en verkeer gaan niet samen. Zelfs één glas alcohol kan uw vermogen om te reageren op veranderende omstandigheden al verminderen en uw reactietijd wordt trager met elk extra glas. Rij dus alcoholvrij en sta ook uw vrienden niet toe om voor of tijdens het rijden te drinken.

▣ Belangrijke veiligheidsmaatregelen

In een groot aantal landen is het gebruik van een mobiele telefoon anders dan een handsfree toestel door de bestuurder tijdens het rijden verboden.

■ **Besteed uw volledige aandacht aan uw taak om veilig te rijden**

Het gebruik van een mobiele telefoon of andere activiteiten die u ervan weerhouden uw aandacht op de weg en op andere voertuigen en andere verkeersdeelnemers te richten, kunnen tot ongevallen leiden. Houd er rekening mee dat situaties snel kunnen veranderen en dat alleen u kunt beslissen wanneer het veilig is om enige aandacht van het rijden weg te nemen.

■ **Houd u aan de aangegeven maximumsnelheid**

Een te hoge snelheid is een belangrijke oorzaak van doden en gewonden in het verkeer. In zijn algemeenheid is naarmate de snelheid hoger is, het risico groter; ernstig letsel kan echter ook bij lage snelheden ontstaan. Rijd nooit sneller dan veilig is in de omstandigheden van het betreffende moment, ongeacht de aangegeven maximumsnelheid.

■ **Houd het voertuig in veilige conditie**

Een klapband of een mechanisch mankement kan uitermate gevaarlijk zijn. Om de kans op dergelijke problemen te verminderen, dient u de bandenspanning en -conditie regelmatig te controleren en dient u alle voorgeschreven onderhoud te laten uitvoeren.

Belangrijke informatie over de wegligging

Uw voertuig staat hoger op de wielen dan een passagiersvoertuig dat alleen voor verharde wegen bedoeld is. Deze hogere grondspeling biedt veel voordelen voor terreinrijden. U kunt daardoor over bulten, obstakels en ruw terrein rijden. Tevens biedt het een goed zicht, zodat u eerder op problemen kunt anticiperen.

Tegenover deze voordelen staan ook nadelen. Omdat uw voertuig groter is en hoger op de wielen staat, ligt het zwaartepunt hoger waardoor het voertuig gemakkelijker kan kantelen of over de kop slaan wanneer u scherpe bochten neemt. SUV's slaan aanmerkelijk vaker over de kop dan andere voertuigtypen. Wanneer een voertuig over de kop slaat, heeft iemand die de veiligheidsgordel niet om heeft een aanmerkelijk grotere kans om te overlijden dan iemand die de veiligheidsgordel wel draagt. Zorg er daarom voor dat u en uw passagiers altijd de veiligheidsgordel om hebben.

Belangrijke informatie over de wegligging

Lees voor meer informatie over het verminderen van het risico over de kop te slaan:

- ▣ **Voorzorgsmaatregelen tijdens het rijden**
BLZ. 404
- ▣ **Richtlijnen voor off-road** BLZ. 395

Het niet juist besturen van uw voertuig zou kunnen resulteren in een botsing of over de kop slaan.

De veiligheidsvoorzieningen van uw auto

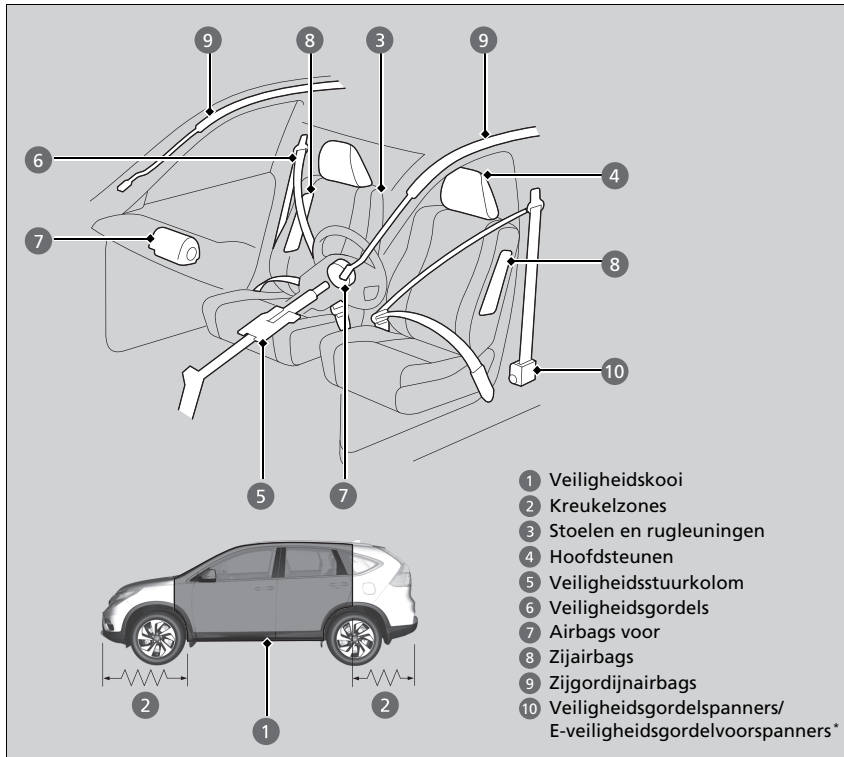

De volgende controlelijst helpt u een actieve rol te spelen bij de bescherming van u en uw passagiers.

* Niet beschikbaar op alle modellen

De veiligheidsvoorzieningen van uw auto

Uw voertuig is uitgerust met tal van functies die gezamenlijk bijdragen aan de bescherming van u en uw passagiers tijdens een ongeval.

Sommige van deze functies vereisen geen enkele actie van u. Zoals een stevig stalen geraamte dat een veiligheidskooi rondom de passagiersruimte vormt met kreukelzones aan voor- en achterzijde, een veiligheidsstuurkolom en veiligheidsgordelspanners, die de voorste veiligheidsgordels tijdens een zwaar ongeval spannen.

U en uw passagiers kunnen uitsluitend optimaal van deze veiligheidsfuncties gebruikmaken, indien u in de juiste positie blijft zitten en altijd een veiligheidsgordel draagt. Sommige veiligheidsfuncties kunnen bij verkeerd gebruik zelfs bijdragen aan verwondingen.

Veiligheidscontrolelijst

Maak er, in het belang van de veiligheid van u en uw passagiers, een gewoonte van om deze zaken voor elke rit te controleren.

- Stel uw stoel zodanig af dat u het voertuig goed kunt bedienen. Als bestuurder dient u zich ervan te vergewissen dat uw stoel zo ver mogelijk naar achteren is geplaatst en u tegelijkertijd in staat bent het voertuig correct te besturen. Voorin zitten op te korte afstand van een airbag kan tijdens een ongeval tot ernstig of dodelijk letsel leiden.

➤ **De stoelen verstellen** BLZ. 210

- Stel de hoofdsteunen op de juiste hoogte in. Hoofdsteunen zijn het meest effectief wanneer het midden van de hoofdsteun tegenover het midden van het hoofd staat. Langere personen dienen hun hoofdsteun zo hoog mogelijk in te stellen.

➤ **Hoofdsteunen verstellen** BLZ. 213

- Draag altijd uw veiligheidsgordel en draag deze altijd op correcte wijze. Controleer of alle passagiers hun veiligheidsgordel correct dragen.

➤ **Veiligheidsgordels vastgespen** BLZ. 43

- Bescherm kinderen door, afhankelijk van de leeftijd, de lengte en het gewicht van het kind, de veiligheidsgordels of een kinderzitje te gebruiken.

➤ **Veiligheid van kinderen** BLZ. 62

Veiligheidscontrolelijst

Brandt het waarschuwingslampje voor open portier of achterklep, dan is een portier en/of de achterklep niet volledig gesloten. Sluit alle portieren en de achterklep stevig totdat het controlelampje dooft.

➤ **Waarschuwinglampje portier en achterklep open** BLZ. 94

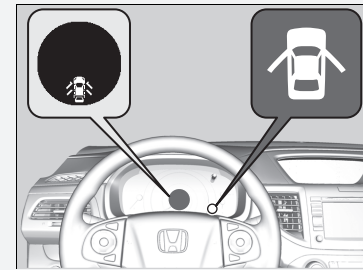

Over uw veiligheidsgordels

Veiligheidsgordels zijn de meest effectieve veiligheidsvoorziening, omdat ze u met het voertuig verbonden houden, zodat u optimaal van de vele ingebouwde veiligheidsfuncties profiteert. Ze voorkomen bovendien dat u tegen de binnenzijde van het voertuig, tegen andere passagiers of uit het voertuig wordt geslingerd. Correct gedragen veiligheidsgordels houden uw lichaam tijdens een ongeval bovendien in de juiste positie om optimaal gebruik te maken van de aanvullende bescherming die de airbags bieden.

Daarnaast helpen veiligheidsgordels u te beschermen in vrijwel elk type ongeval, inclusief:

- frontale botsingen
- botsingen van opzij
- botsingen van achteren
- over de kop slaan

Over uw veiligheidsgordels

⚠ WAARSCHUWING

Niet correct gedragen veiligheidsgordels vergroten de kans op ernstig of dodelijk letsel tijdens een ongeval, ook al is uw voertuig voorzien van airbags.

Zorg ervoor dat u en uw passagiers altijd veiligheidsgordels dragen en dat deze op correcte wijze gedragen worden.

WAARSCHUWING: Veiligheidsgordels zijn ontworpen om zich aan te passen aan de botstructuur van het lichaam en kunnen het beste laag worden gedragen, over de voorkant van het bekken of het bekken, de borstkas en de schouders, zoals het van toepassing is; het dragen van het heupgedeelte van de gordel over de buik moet worden vermeden.

WAARSCHUWING: Veiligheidsgordels dienen zo stevig mogelijk afgesteld te zijn, samenhangend met comfort, om de bescherming te bieden waarvoor ze ontworpen zijn. Een losse gordel zal de aan de drager geboden bescherming sterk verminderen.

WAARSCHUWING: Gordels dienen niet met gedraaide riemen gedragen te worden.

WAARSCHUWING: Elke gordel mag door slechts één inzittende gebruikt worden; het is gevaarlijk om een gordel rond een kind op de schoot van een inzittende vast te maken.

■ Heup-/schoudergordels

Alle vijf de zitplaatsen zijn voorzien van heup-/schoudergordels met oprolmechanisme en gordelspanner. Onder normale rijomstandigheden laat het oprolmechanisme u vrij bewegen, terwijl de gordelspanner de gordel enigszins op spanning houdt. Tijdens een botsing of een noodstop wordt het oprolmechanisme vergrendeld om uw lichaam tegen te houden.

■ Correct gebruik van de veiligheidsgordels

Volg deze richtlijnen voor correct gebruik:

- Alle inzittenden dienen rechtop en zo ver mogelijk naar achteren op hun stoel plaats te nemen en gedurende de hele rit in deze positie te blijven zitten. Door onderuit gezakt te zitten en opzij te leunen wordt de effectiviteit van de veiligheidsgordel verminderd en wordt de kans op ernstig letsel tijdens een ongeval vergroot.
- Leid het schoudergedeelte van een heup-/schoudergordel nooit onder uw arm door of achter uw rug om. Daardoor zou u tijdens een ongeval ernstig letsel kunnen oplopen.
- Twee inzittenden mogen nooit samen dezelfde veiligheidsgordel gebruiken. Daardoor zouden ze tijdens een ongeval ernstig letsel kunnen oplopen.
- Bevestig geen accessoires aan de veiligheidsgordels. Voorzieningen ter vergroting van het comfort of om het schouderdeel van een veiligheidsgordel te verplaatsen, verminderen het beschermend vermogen en vergroten de kans op ernstig letsel tijdens een ongeval.

► Over uw veiligheidsgordels

Veiligheidsgordels kunnen u niet tijdens elk ongeval volledige bescherming bieden. In de meeste gevallen kunnen veiligheidsgordels het risico van ernstig letsel echter aanzienlijk verminderen.

In de meeste landen is het dragen van veiligheidsgordels verplicht. Neem de tijd om uzelf vertrouwd te maken met de wettelijke eisen van de landen waar u zult rijden.

Het oprolmechanisme kan blokkeren als u te snel naar voren leunt. Met langzamere bewegingen kan de riem volledig worden uitgetrokken zonder dat deze wordt vergrendeld.

Waarschuwinglampje veiligheidsgordel

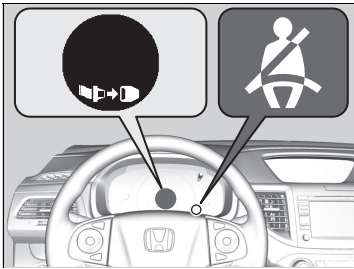

■ Voorstoelen

Uw voertuig controleert het gebruik van de voorste veiligheidsgordels. Als de contactschakelaar in de stand AAN **[II]***1 wordt gezet voordat de veiligheidsgordel van de bestuurder is vastgegespt, gaat het controlelampje knipperen. Als de bestuurder de veiligheidsgordel niet vastgespt, blijft het controlelampje branden.

Tevens klinkt regelmatig de zoemer en het controlelampje blijft knipperen tijdens het rijden tot de veiligheidsgordel van de bestuurder wordt vastgegespt.

■ Achterstoelen

Uw voertuig controleert ook het gebruik van de veiligheidsgordels op de achterbank. Een multi-informatiedisplay laat u weten wanneer de veiligheidsgordels op de achterbank gebruikt worden.

De weergave verschijnt wanneer:

- Een achterportier wordt geopend en gesloten.
- Een achterpassagier de veiligheidsgordel vast- of losgespt.

De zoemer klinkt wanneer een achterpassagier de gordel losgespt tijdens het rijden.

Om de display te bekijken:

Druk op de knop **[▲/i/▼]**.

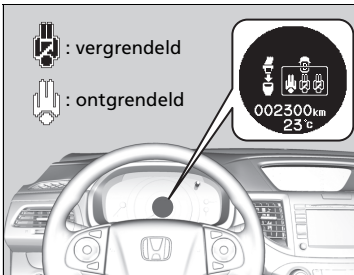

⌘ Waarschuwinglampje veiligheidsgordel

Het controlelampje gaat ook branden, wanneer de voorpassagier de veiligheidsgordel niet heeft vastgegespt binnen 6 seconden nadat de contactschakelaar in de stand AAN **[II]***1 is gezet.

Wanneer de stoel van de voorpassagier onbezet is, gaat het controlelampje niet branden en klinkt de zoemer niet.

Indien het controlelampje aangaat of de zoemer klinkt zonder voorpassagier, of wanneer een passagier de veiligheidsgordel draagt, dan belemmert mogelijk iets de detectiesensor voor inzittenden. Zoals:

- Er bevinden zich zware voorwerpen op de stoel.
- Er is een kussen op de stoel geplaatst.
- De voorpassagier zit niet goed op de stoel.

Indien geen van deze situaties van toepassing zijn, laat dan uw voertuig zo snel mogelijk door een dealer controleren.

*1: Modellen met het sleutellose toegangssysteem hebben een knop **ENGINE START/STOP** in plaats van een contactslot.

■ Automatische veiligheidsgordelspanners

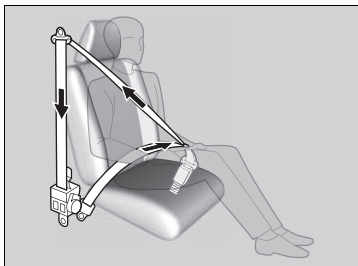

De voorstoelen zijn uitgerust met automatische veiligheidsgordelspanners ter verbetering van de veiligheid.

De veiligheidsgordelspanners spannen automatisch de voorste veiligheidsgordels tijdens een middelzware tot zware frontale botsing, soms zelfs wanneer de botsing niet ernstig genoeg was om de voorste airbags op te blazen.

■ E-veiligheidsgordelvoorspanners*

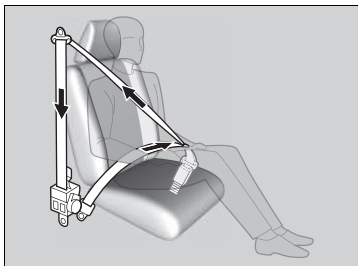

Dit zijn de gemotoriseerde voorspanners die de voorste veiligheidsgordels aantrekken wanneer het CMBS, het remondersteuningssysteem of het VSA-systeem ingeschakeld is. Ze kunnen ook ingeschakeld worden wanneer u het voertuig te scherp stuurt of in geval van een botsing. Nadat ze zijn aangespannen, worden de veiligheidsgordels weer gevierd tot de oorspronkelijke stand. De e-voorspanners hebben handige functies: ze spannen de veiligheidsgordel iets aan wanneer u de gordel vastgespt, het rempedaal agressiever indrukt dan u gewoonlijk doet, of een scherpe bocht neemt; ze trekken de gordel helemaal terug wanneer u hem losgespt.

►► Automatische veiligheidsgordelspanners

De veiligheidsgordelspanners kunnen slechts eenmaal worden gebruikt. Is een veiligheidsgordelspanner geactiveerd, dan zal het SRS-controlelampje gaan branden. Laat een dealer de veiligheidsgordelspanner vervangen en het veiligheidsgordelsysteem grondig inspecteren, aangezien het tijdens een volgend ongeval wellicht geen bescherming meer biedt.

Tijdens een middelzware tot zware botsing van opzij wordt de veiligheidsgordelspanner aan de betreffende zijde van het voertuig ook geactiveerd.

►► E-veiligheidsgordelvoorspanners*

Als alleen de e-voorspanners geactiveerd werden, hoeven er geen onderdelen te worden vervangen.

- De e-voorspanners werken mogelijk niet als:
- Het waarschuwinglampje van het aanvullend veiligheidssysteem brandt.
 - Het controlelampje van het voertuigstabiliteitsassistentiesysteem (VSA) brandt.

Veiligheids gordels vastgespen

Nadat u de voorstoel in de juiste positie heeft gezet en rechtop en zo ver mogelijk naar achteren op uw stoel heeft plaatsgenomen:

► **De stoelen verstellen** BLZ. 210

Heup-/schoudergordel



1. Trek de veiligheidsgordel langzaam uit.

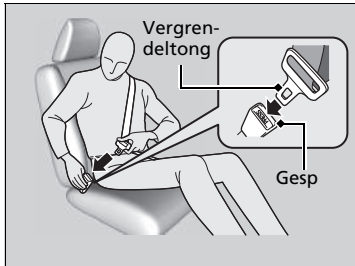

2. Steek de vergrendeltong in de gesp en trek aan de veiligheidsgordel om te controleren of de gesp stevig vergrendeld is.

► Controleer of de veiligheidsgordel niet verdraaid is of ergens achter blijft haken.

Modellen met adaptive cruise control

Wanneer u of de voorpassagier de vergrendelgesp in de gordelsluiting steekt, wordt de voorste veiligheidsgordel automatisch aangespannen.

Veiligheids gordels vastgespen

Niemand mag plaatsnemen op een stoel met een niet werkende veiligheidsgordel of met een veiligheidsgordel die niet correct lijkt te werken. Wordt een veiligheidsgordel gebruikt die niet correct werkt, dan is het risico groot dat de inzittende niet wordt beschermd. Laat een dealer de veiligheidsgordel zo snel mogelijk controleren.

Steek geen vreemde voorwerpen in de gesp of het oprolmechanisme.



3. Plaats het heupgedeelte van de veiligheidsgordel zo laag mogelijk over uw heupen en trek vervolgens het schoudergedeelte omhoog zodat het heupgedeelte stevig aanligt. Daardoor vangt uw stevige bekkenbotten de kracht van een aanrijding op en wordt de kans op inwendig letsel verminderd.
4. Trek indien nodig de veiligheidsgordel weer omhoog om eventuele speling te verwijderen en controleer vervolgens of de veiligheidsgordel over het midden van uw borst en over uw schouder loopt. Dit verdeelt de krachten bij een aanrijding over de stevigste botten van uw bovenlichaam.

▶▶ Veiligheidsgordels vastgespen

⚠ WAARSCHUWING

Verkeerd gedragen veiligheidsgordels kunnen tijdens een ongeval ernstig of dodelijk letsel veroorzaken.

Controleer vóór het begin van de rit of de veiligheidsgordels correct gedragen worden.

Om de veiligheidsgordel te ontgrendelen, drukt u op de rode **PRESS**-knop (indrukken); vervolgens geleidt u de gordel met de hand totdat deze volledig is opgerold. Controleer bij het uitstappen of de veiligheidsgordel niet in de weg zit en niet ingeklemd raakt tussen portier en carrosserie.

▶▶ Schouderhoogte instellen

Het verankeringspunt op schouderhoogte kan op vier niveaus worden ingesteld. Maakt de veiligheidsgordel contact met uw nek, stel de hoogte dan een niveau lager af.

Controleer na het afstellen of het verankeringspunt op schouderhoogte stevig vergrendeld is.

■ Schouderhoogte instellen

De voorstoelen zijn voorzien van instelbare verankeringspunten op schouderhoogte om deze te kunnen aanpassen aan passagiers van verschillende lengte.

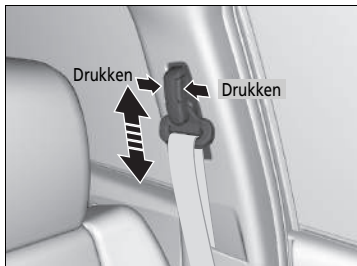

1. Verplaats de verankerung omhoog of omlaag terwijl de ontgrendelingsknoppen worden ingedrukt.
2. Plaats de verankerung zodanig, dat de gordel over het centrum van uw borstkas en uw schouders blijft lopen.

Veiligheids gordel met afneembaar anker

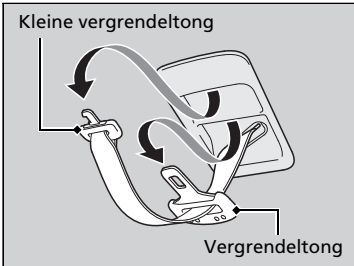

1. Trek de kleine vergrendeltong en de vergrendeltong van de veiligheidsgordel naar buiten bij elke opbergsleuf in het plafond.

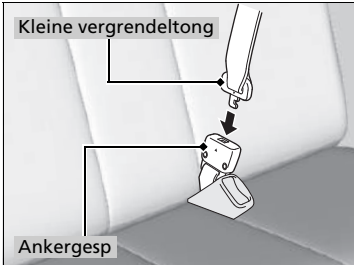

2. Breng de driehoeksmarkeringen op de kleine vergrendeltong en de ankersp op een lijn. Zorg dat de veiligheidsgordel niet verdraaid wordt. Verbind de gordel met de ankersp.

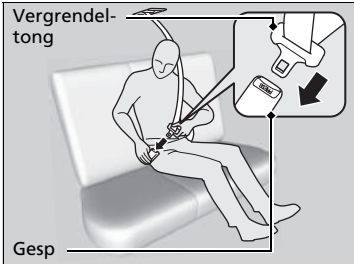

3. Steek de vergrendeltong in de gesp. Maak de veiligheidsgordel goed vast, net zoals u met de heup-/schoudergordel zou doen.

⊠ Veiligheids gordel met afneembaar anker

WAARSCHUWING

Het gebruik van de veiligheidsgordel met het afneembare anker ontgrendeld, vergroot de kans op ernstig of dodelijk letsel tijdens een ongeval.

Voordat u de veiligheidsgordel gebruikt, moet u zich ervan verzekeren dat het afneembare anker correct is vergrendeld.

Om het afneembare anker te ontgrendelen, plaatst u de vergrendeltong in de sleuf aan de zijkant van de ankersp.

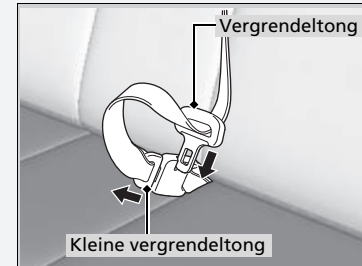

■ Advies voor zwangere vrouwen

Tijdens uw zwangerschap kunt u uzelf en uw ongeboren kind tijdens het rijden het best beschermen door het dragen van een veiligheidsgordel, waarvan u het heupgedeelte zo laag mogelijk over de heupen draagt.

Draag de schoudergordel over de borst en vermijd daarbij de onderbuik.



Draag het heupgedeelte van de veiligheidsgordel zo laag mogelijk over de heupen.

▣ Advies voor zwangere vrouwen

Vraag uw arts na ieder medisch onderzoek of het nog raadzaam is een voertuig te besturen.

Om het risico van letsel voor uzelf of uw ongeboren kind als gevolg van het opblazen van een voorste airbag te verminderen, dient u het volgende in acht te nemen:

- Zit tijdens het rijden rechtop en zet uw stoel zo ver mogelijk naar achteren zonder dat dit volledige controle over het voertuig belemmert.
- Wanneer u in de stoel van de voorpassagier zit, dient u deze zo ver mogelijk naar achteren te plaatsen.

Inspectie van veiligheidsgordels

Controleer regelmatig als volgt de conditie van de veiligheidsgordels:

- Trek elke veiligheidsgordel volledig uit en controleer hem op rafels, insnijdingen, brandplekken en slijtage.
- Controleer of de vergrendelingen soepel werken en of de gordel moeiteloos opgerold wordt.
 - ▶ Indien een veiligheidsgordel niet gemakkelijk oprolt, zou reinigen het probleem kunnen oplossen. Maak enkel gebruik van een milde zeepoplossing en warm water. Gebruik geen bleekmiddelen of oplosmiddelen. Zorg ervoor dat de veiligheidsgordel volledig droog is alvorens hem te laten oprollen.

Veiligheidsgordels die niet in goede staat verkeren of niet correct werken, bieden onvoldoende bescherming en moeten zo snel mogelijk worden vervangen.

Een veiligheidsgordel die tijdens een ongeval is gedragen, biedt tijdens een volgend ongeval wellicht niet dezelfde mate van bescherming. Laat uw veiligheidsgordels na iedere botsing inspecteren door een dealer.

☒ Inspectie van veiligheidsgordels

⚠ WAARSCHUWING

Nalatigheid bij controle of onderhoud van veiligheidsgordels kan tot ernstig of dodelijk letsel leiden indien de veiligheidsgordels niet correct werken tijdens een ongeval.

Controleer uw veiligheidsgordels regelmatig en laat eventuele problemen zo snel mogelijk verhelpen.

WAARSCHUWING: De gebruiker mag geen wijzigingen of toevoegingen aanbrengen, die de werking van de afstelmechanismen van de veiligheidsgordels om speling te verwijderen, verhinderen, of het afstellen van de veiligheidsgordel om speling te verwijderen, verhinderen.

WAARSCHUWING: Het is noodzakelijk dat de gehele gordelconstructie wordt verwijderd na een zware botsing waarbij de gordel werd gebruikt, zelfs al is de schade aan de veiligheidsgordel niet zichtbaar.

WAARSCHUWING: Voorkomen moet worden dat de gordel verontreinigd wordt door contact met polijstmiddelen, olie en chemicaliën, in het bijzonder accuzuur. De veiligheidsgordels kunnen op een veilige manier gereinigd worden met een milde zeepoplossing en water. De veiligheidsgordel moet worden vervangen als deze gerafeld, verontreinigd of beschadigd is.

Verankeringspunten

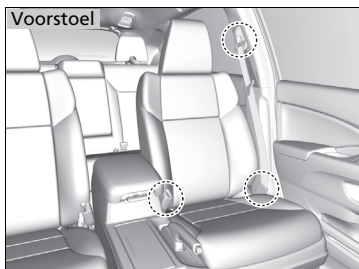

Maak bij het vervangen van de veiligheidsgordels gebruik van de bevestigingspunten zoals aangegeven in de afbeeldingen.

De voorstoel heeft een heup-/schoudergordel.

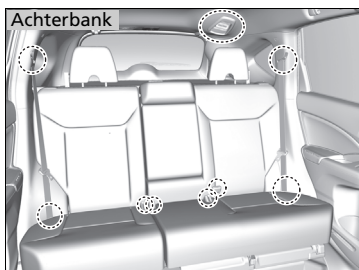

De achterbank heeft drie heup-/schoudergordels.

Onderdelen van het airbagsysteem

De airbags voor, de zijairbags voor en de zijgordijnairbags worden opgeblazen afhankelijk van de richting en de kracht van de botsing. Het airbagsysteem bestaat uit:

- Twee SRS (aanvullend veiligheidssysteem)-airbags voor. De bestuurdersairbag is opgeborgen in het midden van het stuurwiel; de airbag voor de voorpassagier is opgeborgen in het dashboard. Beide zijn met **SRS AIRBAG** gemarkeerd.
- Twee zijairbags, één voor de bestuurder en één voor de voorpassagier. Deze airbags zijn opgeborgen in de zijkant van de rugleuning van de voorstoelen. Beide zijn met **SIDE AIRBAG** gemarkeerd.
- Twee zijgordijnairbags, één voor elke zijde van het voertuig. Deze airbags zijn opgeborgen in het plafond, boven de zijruit van het voertuig. De voor- en achterstijlen zijn gemarkeerd met **SIDE CURTAIN AIRBAG**.

- Een elektronische regeleenheid die, wanneer de contactschakelaar in de stand AAN *1 staat, continu informatie bewaakt en registreert met betrekking tot de sensoren, de airbag-opblaasmechanismen, de veiligheidsgordelspanners en het gebruik van de veiligheidsgordels door de bestuurder en de voorpassagier.
- Automatische veiligheidsgordelspanners voor.

Modellen met CMBS

- De veiligheidsgordelspanners voor bevatten ook e-voerspanners.
- Botsingssensoren die een matige tot krachtige frontale botsing of botsing van opzij kunnen detecteren.
- Een controlelampje in het instrumentenpaneel dat waarschuwt voor een mogelijk probleem met het airbagsysteem of de veiligheidsgordelspanners.

- Een controlelampje op het dashboard, dat u waarschuwt wanneer de voorste passagiersairbag uitgeschakeld is.
- Safing-sensor

*1: Modellen met het sleutellose toegangssysteem hebben een knop **ENGINE START/STOP** in plaats van een contactschakelaar.

■ Belangrijke feiten over uw airbags

Airbags kunnen een ernstig gevaar vormen. Om hun werk goed te kunnen doen, moeten airbags met enorme kracht worden opgeblazen. Hoewel airbags dus levens kunnen sparen, kunnen ze brandwonden, kneuzingen en andere lichte verwondingen en soms zelfs dodelijke verwondingen veroorzaken, indien de inzittenden geen correcte houding aannemen en hun veiligheidsgordels niet correct dragen.

Wat u moet doen: Draag uw veiligheidsgordel altijd op de juiste wijze en zit rechtop en zo ver mogelijk verwijderd van het stuurwiel zonder dat dit de volledige controle over het voertuig belemmert. De voorpassagier dient zijn stoel zo ver mogelijk van het dashboard af in te stellen.

Houd er echter rekening mee dat geen enkel veiligheidssysteem tijdens een ernstig ongeval alle (ook dodelijke) letsels kan voorkomen, zelfs bij correct gedragen veiligheidsgordels en opgeblazen airbags.

Plaats geen harde of scherpe voorwerpen tussen uzelf en een van de voorste airbags.

Harde of scherpe voorwerpen op uw schoot dragen, of rijden met een pijp of een ander scherp voorwerp in uw mond, kan letsel veroorzaken indien de voorste airbag wordt opgeblazen.

Bevestig of plaats geen voorwerpen op de afdekkappen van de voorste airbags.

Objecten op de afdekkappen die gemarkeerd zijn met **SRS AIRBAG** zouden de juiste werking van de airbags kunnen belemmeren of binnenin het voertuig geslingerd kunnen worden en iemand verwonden wanneer de airbags opgeblazen worden.

▣ Belangrijke feiten over uw airbags

Probeer uw airbags niet te deactiveren. Samen bieden airbags en veiligheidsgordels de beste bescherming.

Houd tijdens het rijden uw handen en armen buiten het opblaasgebied van de voorste airbag door het stuurwiel aan weerszijden vast te houden. Kruis uw arm niet over de airbagafdekking.

Typen airbags

Uw voertuig is uitgerust met drie typen airbags:

- **Airbags voor:** Airbags voor de stoelen van de bestuurder en de voorpassagier.
- **Zijairbags:** Airbags in de rugleuning van de stoelen van de bestuurder en de voorpassagier.
- **Zijgordijnairbags:** Airbags boven de zijruiten.

De verschillende typen wordt in de volgende pagina's besproken.

Airbags voor (SRS)

De voorste SRS-airbags worden opgeblazen tijdens een matige tot krachtige frontale botsing ter bescherming van het hoofd en de borst van de bestuurder en/of de voorpassagier.

SRS (aanvullend veiligheidssysteem) geeft aan dat de airbags ontworpen zijn om de veiligheidsgordels aan te vullen maar niet te vervangen. Veiligheidsgordels zijn het belangrijkste veiligheidssysteem voor de inzittenden.

Montageplaatsen

De voorste airbags bevinden zich voor de bestuurder in het midden van het stuurwiel en voor de voorpassagier in het dashboard. Beide airbags zijn met **SRS AIRBAG** gemarkeerd.

Typen airbags

De airbags kunnen opgeblazen worden zodra de contactschakelaar in de stand AAN ^{*1} staat.

Nadat een airbag tijdens een ongeval is opgeblazen, kunt u iets zien dat op rook lijkt. Dit is afkomstig van het verbrandingsproces van het opblaas materiaal en is niet schadelijk. Mensen met luchtwegproblemen kunnen tijdelijk wat ongemak ervaren. Is dat het geval, verlaat het voertuig dan zo snel mogelijk na u ervan vergewist te hebben dat u dit veilig kunt doen.

*1: Modellen met het sleutellose toegangssysteem hebben een knop **ENGINE START/STOP** in plaats van een contactschakelaar.

Airbags voor (SRS)

Tijdens een frontale botsing die zwaar genoeg is om een of beide voorste airbags te doen opblazen, hangt de snelheid waarmee de airbags worden opblazen af van de kracht van de botsing, het al dan niet dragen van de veiligheidsgordels en/of andere factoren. De voorste airbags zijn ontworpen als aanvulling op de veiligheidsgordels om de kans op hoofd- en borstletsel te verminderen.

■ Werking

De voorste airbags zijn ontworpen om opgeblazen te worden tijdens een matige tot krachtige frontale botsing. Wanneer het voertuig plotseling vertraagt, sturen de sensoren informatie naar de regeleenheid, die opdracht geeft om één of beide airbags op te blazen.

Een frontale botsing kan recht van voren of in een hoek tussen twee voertuigen plaatsvinden, of wanneer een voertuig tegen een stilstaand voorwerp botst, bijv. een betonnen muur.

■ Hoe de voorste airbags werken

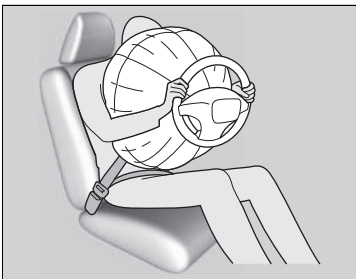

Terwijl uw veiligheidsgordel uw torso tegenhoudt, biedt de voorste airbag aanvullende bescherming voor uw hoofd en borst.

De voorste airbags lopen onmiddellijk leeg, zodat ze geen belemmering vormen voor het zicht van de bestuurder of het vermogen van de bestuurder om het voertuig te besturen en de bedieningselementen te gebruiken.

De totale tijd voor het opblazen en leeglopen is zo kort, dat de meeste inzittenden zich niet eens bewust zijn van het feit dat de airbags zijn opgeblazen, totdat ze deze voor zich zien liggen.

▣ Hoe de voorste airbags werken

Hoewel de airbags voor de bestuurder en voorpassagier gewoonlijk een fractie van een seconde na elkaar worden opgeblazen, is het mogelijk dat slechts één airbag wordt opgeblazen. Dit kan gebeuren wanneer de kracht van de botsing tegen de drempelwaarde aanligt, die bepaalt of de airbags opgeblazen moeten worden of niet. In dergelijke gevallen biedt de veiligheidsgordel voldoende bescherming en zou de aanvullende bescherming die de airbag biedt, minimaal zijn.

■ Wanneer de voorste airbags niet opgeblazen mogen worden

Lichte frontale botsingen: De voorste airbags zijn ontworpen als aanvulling op de veiligheidsgordels en helpen levens te redden. Ze zijn niet bedoeld om lichte schaafwonden of zelfs gebroken botten te voorkomen, die het gevolg kunnen zijn van een minder krachtige frontale botsing.

Botsingen van opzij: De voorste airbags kunnen bescherming bieden wanneer een plotselinge vertraging tot gevolg heeft dat de bestuurder of de voorpassagier plotseling voorwaarts beweegt. Zijairbags en zijgordijnairbags zijn specifiek ontworpen om de ernst van letsels te verminderen, dat het gevolg kan zijn van het plotseling opzij bewegen van de bestuurder of passagier ten gevolge van een middelzware tot zware botsing van opzij.

Botsingen van achteren: Hoofdsteunen en veiligheidsgordels bieden de beste bescherming tijdens een botsing van achteren. De voorste airbags kunnen geen wezenlijke bescherming bieden en zijn daarom niet zodanig ontworpen dat ze worden opgeblazen tijdens dergelijke botsingen.

Over de kop slaan: Veiligheidsgordels, zijairbags en zijgordijnairbags bieden de beste bescherming wanneer het voertuig over de kop slaat. Omdat de voorste airbags vrijwel geen enkele bescherming kunnen bieden, zijn ze niet zodanig ontworpen dat ze worden opgeblazen wanneer het voertuig over de kop slaat.

■ Wanneer de voorste airbags worden opgeblazen met geringe of onzichtbare schade

Doordat het airbagsysteem plotselinge vertragingen kan registreren, kunnen een of meer airbags als gevolg van een krachtige schok tegen de carrosserie of de wielophanging worden opgeblazen. Voorbeelden zijn over een stoeprand rijden, over de rand van een gat in het wegdek of over andere lage vaste voorwerpen, met als gevolg een plotselinge vertraging in het onderstel van het voertuig. Aangezien de schok zich onder het voertuig voordoet, is de schade wellicht niet meteen zichtbaar.

■ Wanneer de voorste airbags niet worden opgeblazen, ook al lijkt de schade aan de buitenzijde ernstig te zijn

Aangezien indrukbare carrosseriedelen tijdens een botsing botsenergie absorberen, is de hoeveelheid zichtbare schade niet altijd een aanwijzing voor een correcte airbagwerking. Sommige aanrijdingen kunnen tot ernstige schade leiden terwijl de airbags niet zijn opgeblazen, omdat ze niet nodig waren of geen bescherming zouden bieden indien ze zouden zijn opgeblazen.

Uitschakelingssysteem van airbag van voorpassagier

Indien het plaatsen van een naar achteren gericht kinderzitje op de stoel van de voorpassagier niet kan worden vermeden, moet u het airbagsysteem van de voorpassagier handmatig uitschakelen met de contactsleutel.

Airbag voorpassagier ON/OFF-schakelaar

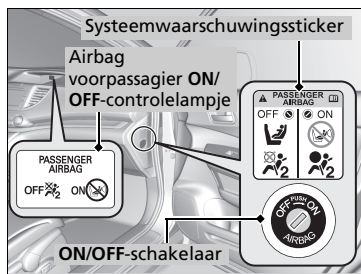

Wanneer de **ON/OFF**-schakelaar van de airbag van de voorpassagier in de volgende stand staat:

OFF: De airbag van de voorpassagier is gedeactiveerd. De airbag van de voorpassagier zal niet opblazen tijdens een ernstige frontale botsing die de voorste airbag van de bestuurder zal opblazen.

Het controlelampje voor uitgeschakelde airbag van de voorpassagier blijft ter herinnering branden.

ON: De airbag van de voorpassagier is geactiveerd. Het controlelampje van de airbag van de voorpassagier gaat aan en blijft ongeveer 60 seconden branden.

Het airbagsysteem van de voorpassagier deactiveren

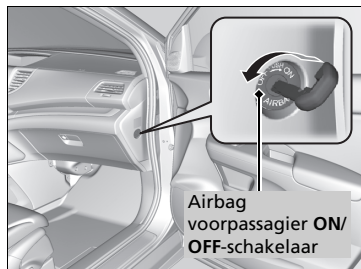

- Schakel de parkeerrem in en draai de contactschakelaar naar de positie **STUURSLOT** **0***1. Verwijder de sleutel.
- Open het portier van de voorpassagier.
- Steek de contactsleutel in de **ON/OFF**-schakelaar van de airbag van de voorpassagier.
 - De schakelaar bevindt zich in het zijpaneel van het dashboard aan de kant van de voorpassagier.
- Draai de sleutel naar **OFF**, en verwijder hem uit de contactschakelaar.

*1: Modellen met het sleutelloze toegangssysteem hebben een knop **ENGINE START/STOP** in plaats van een contactschakelaar.

Uitschakelingssysteem van airbag van voorpassagier

⚠ WAARSCHUWING

Het airbagsysteem van de voorpassagier moet uitgeschakeld worden, wanneer het plaatsen van een naar achteren gericht kinderzitje op de stoel van de voorpassagier niet kan worden vermeden.

Indien de airbag van de voorpassagier opgeblazen wordt, kan deze met zoveel kracht tegen het naar achteren gericht kinderzitje aankomen, dat de baby of peuter dodelijk of zeer ernstig letsel kan oplopen.

⚠ WAARSCHUWING

Zorg ervoor dat het airbagsysteem van de voorpassagier is ingeschakeld, wanneer er zich geen naar achteren gericht kinderzitje op de stoel van de voorpassagier bevindt.

Het gedeactiveerd laten van het airbagsysteem van de voorpassagier kan bij een botsing ernstig letsel of de dood tot gevolg hebben.

■ Controlelampje uitgeschakelde airbag voorpassagier

Wanneer het airbagsysteem voor de voorpassagier ingeschakeld is, gaat het ON-controlelampje aan, blijft een minuut branden en gaat dan uit.

Wanneer het airbagsysteem voor de voorpassagier uitgeschakeld is, gaat het OF-controlelampje aan en blijft branden.

■ Sticker uitschakelsysteem airbag voorpassagier

De sticker bevindt zich op het zijpaneel van het instrumentenpaneel, aan de kant van de voorpassagier.

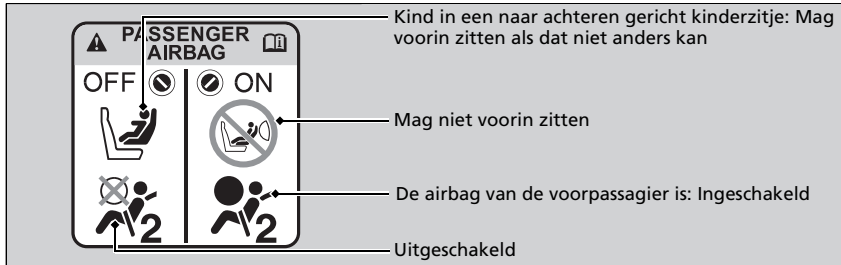

► Uitschakelaar voor airbag voorpassagier

ATTENTIE

- Gebruik de contactsleutel van het voertuig om de schakelaar **ON/OFF** voor de airbag van de voorpassagier te verdraaien. Bij gebruik van een andere sleutel kan de schakelaar schade oplopen of het airbagsysteem van de voorpassagier niet correct werken.
- Sluit het portier niet of belast de contactsleutel niet met extra gewicht terwijl de sleutel in de schakelaar **ON/OFF** voor de airbag van de voorpassagier is geplaatst. De schakelaar of de sleutel kan beschadigd raken.

We adviseren u met klem om een naar achteren gericht kinderzitje niet op de stoel van de voorpassagier te bevestigen.

► **Baby's en peuters beschermen** BLZ. 65

Het is uw verantwoordelijkheid de instelling van het airbagsysteem van de voorpassagier te wijzigen in **OFF** wanneer u een naar achteren gericht kinderzitje op de stoel van de voorpassagier plaatst.

Schakel het systeem opnieuw in wanneer er geen naar achteren gericht kinderzitje op de stoel van de voorpassagier wordt gebruikt.

Zijairbags

De zijairbags beschermen het bovenlichaam en het bekken van de bestuurder of voorpassagier tijdens een middelzware tot zware botsing van opzij.

De zijairbags zijn in het bijzonder gevaarlijk wanneer een kind op de voorstoel zit.

Montageplaatsen

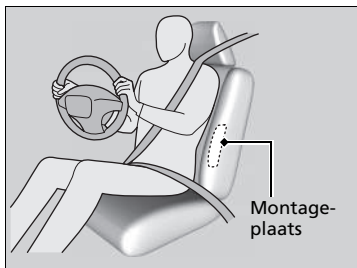

De zijairbags bevinden zich in de buitenrand van de rugleuningen van de bestuurdersstoel en de stoel van de voorpassagier.

Beide zijn met **SIDE AIRBAG** gemarkeerd.

⌘ Zijairbags

Laat de voorpassagier niet zijwaarts leunen met zijn of haar hoofd in het pad van de opblazing van de zijairbag. Een zijairbag die opgeblazen wordt, kan met grote kracht aankomen en de passagier ernstig verwonden.

Bevestig geen accessoires aan of vlakbij de zijairbags. Ze kunnen de correcte werking van de airbags belemmeren, of kunnen iemand verwonden tijdens het opblazen van de airbags.

Vindt de aanrijding aan de passagierszijde plaats, dan wordt de airbag ook opgeblazen indien er geen passagier op de passagiersstoel zit.

■ Werking

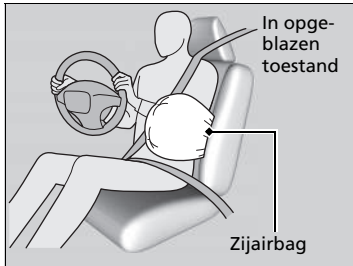

Wanneer de sensoren een middelzware tot zware botsing van opzij registreren, geeft de regelenheid opdracht om de zijairbag aan de zijde van de botsing onmiddellijk op te blazen.

■ Wanneer een zijairbag wordt opgeblazen met geringe of onzichtbare schade

Doordat het airbagsysteem plotselinge versnellingen kan registreren, kan een zijairbag als gevolg van een krachtige schok tegen de carrosserie of de wielophanging worden opgeblazen. In dergelijke gevallen kan er weinig of geen schade zijn, maar de zijdelingse botsingssensoren hebben wel een botsing geregistreerd, die krachtig genoeg was om de airbag op te blazen.

■ Wanneer een zijairbag niet wordt opgeblazen, ook al lijkt de zichtbare schade ernstig te zijn

Het is mogelijk dat een zijairbag niet wordt opgeblazen tijdens een botsing die in zichtbaar ernstige schade heeft geresulteerd. Dit kan gebeuren wanneer de plaats van de impact de uiterste voor- of achterzijde van het voertuig was, of wanneer de indrukbare carrosseriedelen het grootste deel van de botsenergie hebben geabsorbeerd. In beide gevallen zou de zijairbag niet nodig zijn geweest en evenmin zou deze na opblazen voldoende bescherming geboden hebben.

▣ Zijairbags

Bedek of vervang de afdekkingen van de rugleuningen van de voorstoelen niet zonder een dealer te raadplegen. De afdekkingen van de rugleuningen van de voorstoelen verkeerd vervangen of bedekken, kan ervoor zorgen dat de zijairbags niet correct opgeblazen worden tijdens een botsing van opzij.

Laat de voorpassagier niet zijwaarts leunen met zijn of haar hoofd in het pad van de opblazing van de zijairbag. Een zijairbag die opgeblazen wordt, kan met grote kracht aankomen en de passagier ernstig verwonden.

Zijgordijnairbags

De zijgordijnairbags beschermen het hoofd van de bestuurder en dat van de passagiers op de buitenste zitplaatsen tijdens een middelzware tot zware botsing van opzij.

Montageplaatsen

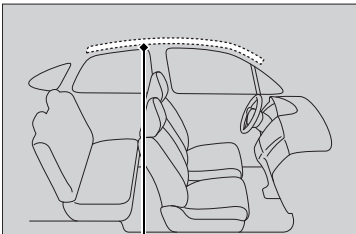

Montageplaats van zijgordijnairbags

De zijgordijnairbags bevinden zich in het plafond boven de zijruiten aan beide zijden van het voertuig.

Werking

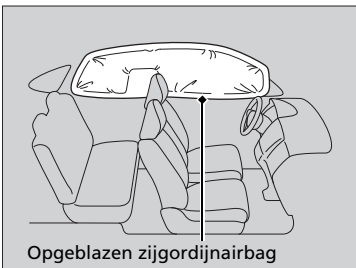

Opgeblazen zijgordijnairbag

■ Wanneer de zijgordijnairbags worden opgeblazen in een frontale botsing

Een of beide zijgordijnairbags kunnen opgeblazen worden in een matige tot krachtige frontale botsing die onder een hoek plaatsvindt.

In dat geval worden de zijgordijnairbags iets later opgeblazen dan de voorste airbags.

» Zijgordijnairbags

De zijgordijnairbags zijn het meest effectief wanneer de inzittenden hun veiligheidsgordel correct dragen en rechtop en zo ver mogelijk naar achteren op hun stoel zitten.

Bevestig geen voorwerpen op de zijruiten of dakstijlen omdat deze de juiste werking van de zijgordijnairbags kunnen belemmeren.

Plaats geen klerhanger of harde voorwerpen aan een jashaakje. Dit kan leiden tot verwondingen als de zijgordijnairbag wordt opgeblazen.

Controlelampjes van airbagsysteem

Als er zich een probleem in het airbagsysteem voordoet, gaat het SRS-controlelampje branden en wordt er een melding op het multi-informatiedisplay weergegeven.

■ Controlelampje aanvullend veiligheidssysteem (SRS)

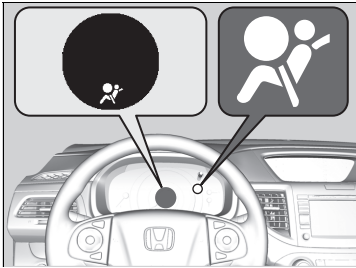

■ Wanneer de contactschakelaar in de stand AAN *1 staat

Het controlelampje gaat gedurende enkele seconden branden en gaat daarna weer uit. Dit geeft aan dat het systeem correct werkt.

Gaat het controlelampje op enig ander moment aan of gaat het helemaal niet aan, laat dan het systeem zo snel mogelijk door een dealer controleren. Doet u dit niet, dan is het mogelijk dat uw airbags en veiligheidsgordelspanners niet goed werken wanneer u ze nodig hebt.

*1: Modellen met het sleutellose toegangssysteem hebben een knop **ENGINE START/STOP** in plaats van een contactschakelaar.

⊠ Controlelampje aanvullend veiligheidssysteem (SRS)

⚠ WAARSCHUWING

Wordt het SRS-controlelampje genegeerd, dan kan dat resulteren in ernstig of dodelijk letsel, indien de airbagsystemen of de veiligheidsgordelspanners niet correct werken.

Laat het voertuig zo snel mogelijk door een dealer controleren, indien het SRS-controlelampje u waarschuwt voor een mogelijk probleem.

⚠ WAARSCHUWING

Verwijder het naar achteren gerichte kinderzitje onmiddellijk van de stoel van de voorpassagier, indien het SRS-controlelampje gaat branden. Zelfs als de airbag van de voorpassagier is gedeactiveerd, mag u het SRS-controlelampje niet negeren.

Het SRS-systeem zou defect kunnen zijn, hetgeen de airbag van de voorpassagier kan activeren en ernstig of dodelijk letsel kan veroorzaken.

■ Controlelampje uitgeschakelde airbag voorpassagier

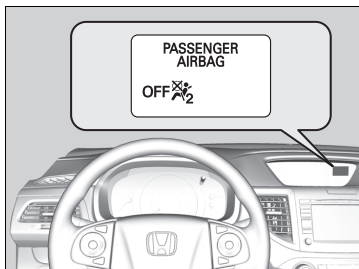

■ Wanneer het uitschakelingscontrolelampje passagiersairbag gaat branden

Het controlelampje blijft branden zolang het airbagsysteem van de voorpassagier gedeactiveerd is.

Schakel het systeem handmatig opnieuw in wanneer er geen naar achteren gericht kinderzitje op de stoel van de voorpassagier wordt gebruikt. Het controlelampje zou uit moeten gaan.

Airbagverzorging

Het zelf uitvoeren van het onderhoud of de vervanging van onderdelen van het airbagsysteem wordt afgeraden en zou ook niet nodig moeten zijn. U dient het voertuig echter wel te laten inspecteren door een dealer in de volgende situaties:

■ Wanneer de airbags zijn opgeblazen

Is een airbag opgeblazen, dan moeten de regeleenheid en andere bijbehorende onderdelen worden vervangen. Is een automatische veiligheidsgordelspanner geactiveerd, dan moet ook deze worden vervangen.

■ Wanneer het voertuig bij een middelzware tot zware botsing is betrokken geweest

Zelfs indien de airbags niet zijn opgeblazen, dient u uw dealer toch het volgende te laten inspecteren: veiligheidsgordelspanners van de voorstoelen en elke veiligheidsgordel die is gedragen tijdens het ongeval.

⚠ Airbagverzorging

Het verwijderen van airbagonderdelen van het voertuig is verboden.

In geval van verkeerde werking, of stillegging, of na de werking van de airbagopblazing/veiligheidsgordelspanner vraagt u aan gekwalificeerd personeel om behandeling.

Wij raden het gebruik van hergebruikte onderdelen van airbagsystemen af, inclusief de airbag, spanners, sensoren en regeleenheid.

Kinderen in het voertuig beschermen

Elk jaar raakt een groot aantal kinderen gewond of komt om het leven in ongevallen met voertuigen, omdat ze niet of niet correct aangespeld zijn. Voertuig-ongelukken zijn zelfs de eerste oorzaak voor het overlijden van kinderen jonger dan 12 jaar.

Om het aantal doden en de hoeveelheid letsel onder kinderen te reduceren is het noodzakelijk baby's, peuters en grotere kinderen correct vast te gespen wanneer die in een voertuig zitten.

☒ Kinderen in het voertuig beschermen

⚠ WAARSCHUWING

Kinderen die niet of niet correct zijn vastgegespt, kunnen ernstig of dodelijk letsel oplopen tijdens een ongeval.

Kinderen die te klein zijn voor een veiligheidsgordel moeten correct worden vastgegespt in een kinderzitje (met eigen gordelsysteem). Grotere kinderen dienen correct te worden vastgegespt met een veiligheidsgordel, indien nodig gecombineerd met een kinderzitje.

In veel landen is het wettelijk verplicht alle kinderen van 12 jaar en jonger en die kleiner zijn dan 150 cm correct vast te gespen op de achterbank.

In veel landen is het verplicht een officieel goedgekeurd en geschikt kinderzitje te gebruiken om een kind op een passagiersstoel te vervoeren. Controleer de wettelijke vereisten in uw land.

Modellen voor Europa

Kinderzitjes moeten voldoen aan UN-ECE R44 of de voorschriften van de betrokken landen.

➡ **Een kinderzitje kiezen** BLZ. 68

Behalve modellen voor Europa

Wij bevelen aan dat kinderzitjes voldoen aan UN-ECE R44 of de voorschriften van de betrokken landen.

Kinderen dienen correct vastgegespt op een achterbank te zitten. De redenen hiervoor zijn:

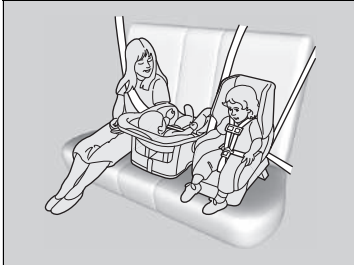

- Een voorste airbag of zijairbag die wordt opgeblazen kan een kind dat op de voorstoel zit, verwonden of doden.
- De bestuurder zijn aandacht vaak minder goed bij de weg kan houden wanneer er een kind op de voorstoel zit.
- Uit statistieken blijkt dat kinderen, ongeacht hun lengte en leeftijd, veiliger zijn wanneer ze correct aangesipt op de achterbank zitten.

- Kinderen die te klein zijn om veiligheidsgordels te dragen moeten correct vastgegespt zijn in een goedgekeurd kinderzitje (met eigen gordelsysteem), dat stevig in het voertuig bevestigd is door middel van het heupgordelgedeelte van de heup-/schoudergordels.
- Houd nooit een kind op schoot, omdat het onmogelijk is het kind tijdens een botsing te beschermen.
- Draag nooit een veiligheidsgordel rondom uzelf en een kind dat op uw schoot zit. Tijdens een ongeval zou het kind door de druk van de veiligheidsgordel ernstig of dodelijk letsel kunnen oplopen.
- Twee kinderen mogen nooit samen dezelfde veiligheidsgordel gebruiken. Beide kinderen kunnen tijdens een ongeval zeer ernstig letsel oplopen.
- Laat kinderen nooit de portieren, de ruiten of de stoelverstelling bedienen.
- Laat kinderen nooit zonder toezicht in het voertuig achter, met name niet in warm weer, wanneer het interieur van het voertuig zo sterk kan opwarmen dat ze dodelijk letsel oplopen. Bovendien kunnen ze bedieningselementen van het voertuig activeren, waardoor het voertuig onverwacht in beweging zou kunnen komen.

►► Kinderen in het voertuig beschermen

Zonneklep voorpassagier

⚠ WAARSCHUWING



Gebruik **NOOIT** een naar achteren gericht kinderzitje op een stoel die aan de voorzijde wordt beveiligd door een **ACTIEVE AIRBAG**, het **KIND** kan **DODELIJK** of **ERNSTIG LETSEL** oplopen.

WAARSCHUWING: Gebruik de vergrendelingsknop voor de elektrisch bediende ruiten om te voorkomen dat kinderen de ruiten openen. Het gebruik van deze functie zal voorkomen dat kinderen met de ruiten spelen, wat hen aan risico's zou kunnen blootstellen of de bestuurder zou kunnen afleiden.

☒ De elektrisch bediende ruiten openen/sluiten

BLZ. 180

WAARSCHUWING: Neem altijd de contactsleutel mee wanneer het voertuig alleen wordt achtergelaten (met andere inzittenden).

Veiligheid van baby's en kleine kinderen

■ Baby's en peuters beschermen

Een baby of peuter dient correct vastgegespt en liggend in een naar achteren gericht kinderzitje te worden geplaatst, totdat het de gewichts- of lengtelimiet van de fabrikant van het kinderzitje heeft bereikt en ten minste één jaar oud is.

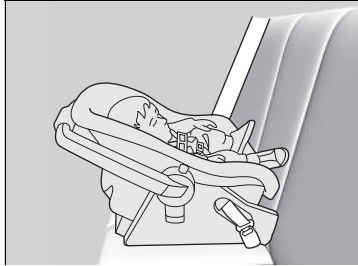

■ Een naar achteren gericht kinderzitje bevestigen

Kinderzitjes moeten op de achterbank worden bevestigd.

►► Baby's en peuters beschermen

⚠ WAARSCHUWING

Wanneer u een naar achteren gericht kinderzitje op de voorstoel bevestigt, kan dit bij het kind tijdens het opblazen van de voorste passagiersairbag ernstig of dodelijk letsel veroorzaken.

Bevestig een naar achteren gericht kinderzitje altijd op de achterbank en niet op de voorstoel.

Zoals vereist door norm UN-ECE R94:

⚠ WAARSCHUWING



Gebruik **NOOIT** een naar achteren gericht kinderzitje op een stoel die aan de voorzijde wordt beveiligd door een **ACTIEVE AIRBAG**, het **KIND** kan **DODELIJK** of **ERNSTIG LETSEL** oplopen.

Een naar achteren gericht kinderzitje dat correct is bevestigd, kan hinderen bij het volledig naar achteren verschuiven van de bestuurdersstoel of de stoel van de voorpassagier, of bij het in de gewenste positie vergrendelen van de rugleuning.

🚗 Baby's en peuters beschermen

Indien de airbag van de voorpassagier wordt opgeblazen, kan deze met grote kracht tegen het naar achteren gerichte kinderzitje aankomen. Het zitje kan hierdoor losraken of aanstoten waardoor het kind ernstig letsel kan oplopen.

Achterstevoren te plaatsen kinderzitjes mogen nooit in de rijrichting worden bevestigd.

Raadpleeg altijd de instructies van de fabrikant van het kinderzitje voor de juiste bevestiging.

Indien het plaatsen van een naar achteren gericht kinderzitje op de stoel van de voorpassagier niet kan worden vermeden, moet u het airbagsysteem van de voorpassagier handmatig uitschakelen.

🚗 **Uitschakelingssysteem van airbag van voorpassagier** BLZ. 54

Kleinere kinderen beschermen

Is een kind ten minste één jaar oud en ligt het gewicht van het kind binnen het bereik dat door de fabrikant van het kinderzitje wordt aangegeven, dan moet het kind correct vastgespeld worden in een stevig vastgezet naar voren gericht kinderzitje.

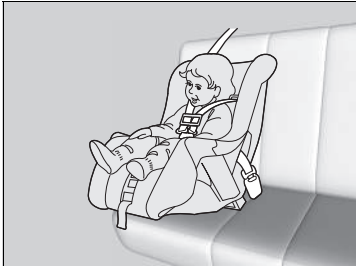

■ Naar voren gerichte kinderzitjes bevestigen

We adviseren u met klem een naar voren gericht kinderzitje op de achterbank te bevestigen.

Een naar voren gericht kinderzitje op de voorstoel bevestigen kan gevaarlijk zijn. De achterbank is de veiligste plaats voor een kind.

⌘ Kleinere kinderen beschermen

⚠ WAARSCHUWING

Wanneer u een naar voren gericht kinderzitje op de voorstoel bevestigt, kan dit bij het kind tijdens een ongeval ernstig of dodelijk letsel veroorzaken.

Indien u een naar voren gericht kinderzitje op de voorstoel moet bevestigen, schuift u de voorstoel zo ver mogelijk naar achteren en gespt u het kind op de juiste wijze vast.

Informeer naar de wet- en regelgeving voor het gebruik van kinderzitjes in het land waar u rijdt en volg de instructies van de fabrikant van het kinderzitje op.

Veel experts adviseren het gebruik van een naar achteren gericht kinderzitje tot een leeftijd van twee jaar, indien de lengte en het gewicht van het kind geschikt zijn voor een naar achteren gericht kinderzitje.

■ Een kinderzitje kiezen

Sommige kinderzitjes zijn compatibel met lage bevestigingspunten. Sommige hebben een starre bevestiging, terwijl andere een flexibele bevestiging hebben. Beide typen zijn even eenvoudig in het gebruik. Sommige bestaande en tweedehandse kinderzitjes kunnen enkel via de veiligheidsgordel bevestigd worden. Welk type u ook kiest, volg altijd de gebruiks- en onderhoudsinstructies van de fabrikant van het kinderzitje op, evenals de instructies in deze handleiding. Een correcte installatie is belangrijk voor het maximaliseren van de veiligheid van uw kind.

Het flexibele type is misschien niet beschikbaar in uw land.

Op zitplaatsen zonder lage bevestigingspunten kunt u het kinderzitje bevestigen door gebruik te maken van de veiligheidsgordel en een bovenband voor toegevoegde veiligheid. Dit is omdat alle kinderzitjes met een heupgordel of met het heupgedeelte van een heup-/schoudergordel bevestigd moeten worden wanneer de lage bevestigingspunten niet worden gebruikt. Bovendien kan de fabrikant van het kinderzitje het gebruik van een veiligheidsgordel aanraden om een ISOFIX-gordelsysteem te bevestigen, zodra het kind een specifiek gewicht bereikt heeft. Lees de instructies in de handleiding van het kinderzitje voor een correcte bevestiging.

■ Belangrijke overweging bij het kiezen van een kinderzitje

Zorg ervoor dat het kinderzitje aan de volgende drie eisen voldoet:

- Het kinderzitje is het juiste type en de juiste maat voor het kind.
- Het kinderzitje is het juiste type voor de zitplaats waarop het bevestigd wordt.
- Het kinderzitje is in overeenstemming met de veiligheidsnormen. Wij bevelen de kinderzitjes aan die voldoen aan UN-ECE R44 of de voorschriften van de betrokken landen. Zoek naar de goedkeuringsmarkering op het systeem en naar de verklaring van overeenstemming van de fabrikant op de doos.

►► Een kinderzitje kiezen

Installatie van een voor lage verankering* geschikt kinderzitje is eenvoudig.

Voor lage verankering geschikte kinderzitjes zijn ontwikkeld om het bevestigen te vereenvoudigen en letsel ten gevolge van onjuiste bevestiging te verminderen.

Het aanbevolen kinderzitje voor EU-landen

Er zijn verschillende typen kinderzitjes beschikbaar. Niet alle typen zijn geschikt voor uw voertuig. Raadpleeg onderstaande tabel om de categorie kinderzitje te kiezen, die op alle zitplaatsen gebruikt kan worden.

Gewichtsgroep		Zitplaats			
		Voorpassagier		Achterpassagier ^{*3}	
		Positie ON/OFF -schakelaar van airbag voorpassagier		Achter zijkant	Achter midden
OFF	ON				
groep 0	Tot 10 kg	U ^{*1, *2}	X	U	X
groep 0+	Tot 13 kg	U ^{*1, *2}	X	IL (Honda BABY-SAFE ISOFIX, Honda iZi Kid X3 ISOFIX) of U	IL (Honda BABY-SAFE ISOFIX, Honda iZi Kid X3 ISOFIX) of Honda BABY-SAFE
groep I	9 kg tot 18 kg	U ^{*1, *2}	UF ^{*1}	IUF (grootteklasse A, B1, B) of IL (Honda iZi Kid X3 ISOFIX) of U	IUF (grootteklasse A, B1, B) of IL (Honda iZi Kid X3 ISOFIX) of Honda Eclipse
groep II	15 kg tot 25 kg	U ^{*1, *2}	UF ^{*1}	L (Honda KID FIX) of U	L (Honda KID FIX)
groep III	22 kg tot 36 kg	U ^{*1, *2}	UF ^{*1}	L (Honda KID FIX) of U	L (Honda KID FIX)

IL:	Geschikt voor specifiek ISOFIX-kinderzitje (CRS) uit deze lijst.
IUF:	Geschikt voor een naar voren gericht ISOFIX-kinderzitje met eigen gordelsysteem van universele categorie goedgekeurd voor gebruik in deze massagroep. Voor groep I is een origineel in de rijrichting geplaatst ISOFIX kinderzitje van Honda verkrijgbaar bij een dealer.
L:	Geschikt voor specifieke kinderzitjes die aangegeven zijn in deze tabel. Deze kinderzitjes kunnen tot de categorie "specifiek voertuig," "beperkt," of "semi-universeel" behoren.
U:	Geschikt voor kinderzitjes in de categorie "universeel" die zijn goedgekeurd voor gebruik in deze gewichtsgroep.
UF:	Geschikt voor in de rijrichting geplaatste kinderzitjes uit de categorie "universeel" die zijn goedgekeurd voor gebruik in deze gewichtsgroep.
X:	Zitpositie niet geschikt voor kinderen in deze gewichtsgroep.
*1:	Schuif de voorstoel in de achterste stand.
*2:	Zet de rugleuning zo ver mogelijk rechtop wanneer het kinderzitje achterstevoren gemonteerd is.
*3:	Wanneer het ISOFIX-kinderzitje op de middelste stoel gemonteerd is, kan de veiligheidsgordel van de linkerstoel niet gebruikt worden. Wanneer het ISOFIX-kinderzitje op de linkerstoel gemonteerd is, kan de veiligheidsgordel van de middelste stoel niet gebruikt worden.

Voor bepaalde kinderzitjes is een grootteklasse gespecificeerd. Zorg ervoor dat u de grootteklasse die is aangegeven op de instructies, verpakking en stickers van het kinderzitje van de fabrikant, controleert.

De specifieke kinderzitjes in de tabel zijn authentieke Honda-onderdelen. Ze zijn beschikbaar bij uw dealer.

Raadpleeg de handleiding van het kinderzitje voor een correcte bevestiging.

Bevestiging van een voor lage verankering geschikt kinderzitje

Een voor lage verankering geschikt kinderzitje kan op de achterbank worden bevestigd. Een kinderzitje wordt aan de lage bevestigingspunten vastgemaakt met de starre of flexibele bevestigingsmaterialen.

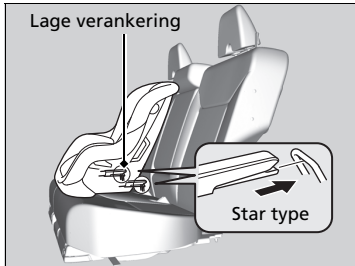
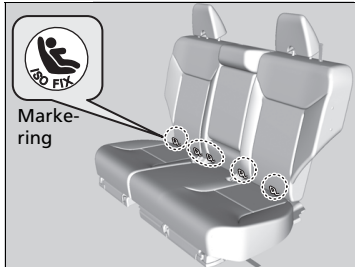

1. Zoek de lage bevestigingspunten onder de markeringen.

2. Plaats het kinderzitje op de stoel van het voertuig en bevestig vervolgens het kinderzitje aan de lage bevestigingspunten volgens de instructies die zijn meegeleverd met het kinderzitje.
 - Bij het bevestigen van het kinderzitje moet u ervoor zorgen dat de lage bevestigingspunten niet belemmerd worden door de veiligheidsgordel of andere voorwerpen.

Bevestiging van een voor lage verankering geschikt kinderzitje

Sommige kinderzitjes worden geleverd met optionele geleideopeningen om eventuele schade op het zitgedeelte te vermijden. Volg de aanwijzingen van de fabrikant bij het gebruik van de geleideopeningen en bevestig ze aan de lage bevestigingspunten zoals weergegeven in de afbeelding.

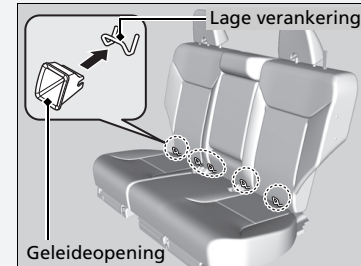

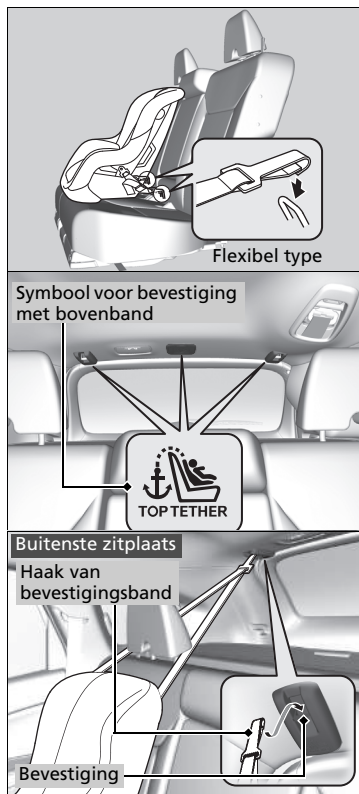

Buitenste zitplaatsen

3. Trek de hoofdsteun omhoog en duw hem naar achteren tot hij vastklikt. Leid vervolgens de bevestigingsband over de rugleuning, om de poten van de hoofdsteun heen, en maak de haak van de bevestigingsband vast aan het bevestigingspunt.
4. Haal de bevestigingsband aan volgens de instructies van de fabrikant van het kinderzitje.
5. Zorg ervoor dat het kinderzitje stevig bevestigd is door het naar voren en naar achteren en van links naar rechts te wiegen; u zou een kleine beweging moeten voelen.

► Bevestiging van een voor lage verankering geschikt kinderzitje

Wanneer u een kinderzitje gebruikt, dat is bevestigd aan het lage verankeringsstelsel, moet u ervoor zorgen dat het kinderzitje correct in het voertuig is bevestigd. Dit is voor de veiligheid van uw kind. Een kinderzitje dat niet correct bevestigd is zal een kind onvoldoende beschermen tijdens een botsing en kan letsel toebrengen aan het kind of aan andere inzittenden van het voertuig.

Het flexibele type is misschien niet beschikbaar in uw land.

WAARSCHUWING: Gebruik nooit een haak zonder symbool voor bevestiging met bovenband om een kinderzitje vast te zetten.

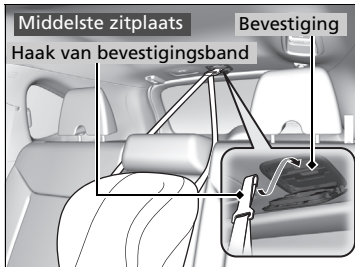
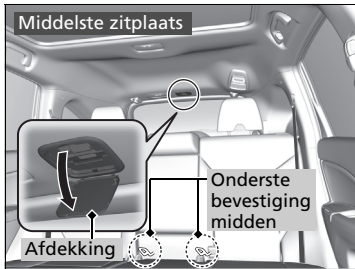

Middelste zitplaats

3. Zet de hoofdsteun in de laagste stand.
4. Open het deksel van het bevestigingspunt.

5. Leid de bevestigingsband over de rugleuning. Zorg ervoor dat de band niet verdraaid wordt.
6. Bevestig de haak van de bevestigingsband aan het bevestigingspunt.

Alle zitplaatsen

7. Haal de bevestigingsband aan volgens de instructies van de fabrikant van het kinderzitje.
8. Zorg ervoor dat het kinderzitje stevig bevestigd is door het naar voren en naar achteren en van links naar rechts te wiegen; u zou een kleine beweging moeten voelen.
9. Zorg ervoor dat ongebruikte veiligheidsgordels die het kind zou kunnen bereiken, zijn vastgegespt, dat het vergrendelbare oprolmechanisme is geactiveerd, en dat de veiligheidsgordel volledig is opgerold en vergrendeld.

■ Een kinderzitje bevestigen met een heup-/schoudergordel

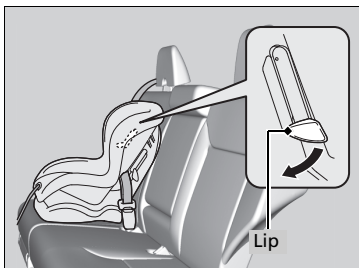
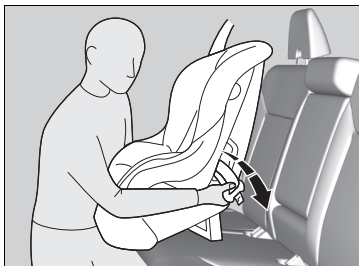

1. Plaats het kinderzitje op de stoel van het voertuig.
2. Haal de veiligheidsgordel door het kinderzitje volgens de instructies van de fabrikant van het kinderzitje en steek de vergrendeltong in de gesp.
 - Steek de vergrendeltong volledig in de gesp totdat deze klikt.
3. Duw de lip naar beneden. Haal het schoudergedeelte van de gordel door de gleuf aan de zijde van het gordelsysteem.
4. Houd het schoudergedeelte van de gordel dichtbij de gesp vast, en trek dit omhoog om de speling van het heupgedeelte van de gordel te verwijderen.
 - Om dit te doen plaatst u uw gewicht op het kinderzitje en duwt u het in de stoel van het voertuig.
5. Plaats de gordel naar behoren en duw de lip naar boven. Zorg ervoor dat de gordel niet verdraaid wordt.
 - Wanneer u de lip naar boven duwt, moet u het bovenste schoudergedeelte van de gordel omhoog trekken om de speling van de gordel te verwijderen.

⊗ Een kinderzitje bevestigen met een heup-/schoudergordel

Een kinderzitje dat niet correct bevestigd is zal een kind onvoldoende beschermen tijdens een botsing en kan letsel toebrengen aan het kind of aan andere inzittenden van het voertuig.

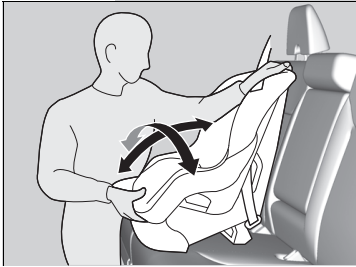

6. Zorg ervoor dat het kinderzitje stevig bevestigd is door het naar voren en naar achteren en van links naar rechts te wiegen; u zou een kleine beweging moeten voelen.
7. Zorg ervoor dat alle ongebruikte veiligheidsgordels die in het bereik van het kind liggen, vastgegespt zijn.

Behalve Europese modellen

Indien uw kinderzitje met eigen gordelsysteem niet geleverd is met een mechanisme dat de gordel beveiligd, moet u een vergrendelklem op de veiligheidsgordel bevestigen.

Nadat u klaar bent met stap 1 en 2 trekt u het schoudergedeelte van de gordel op en zorgt u ervoor dat er geen speling overblijft in het heupgedeelte.

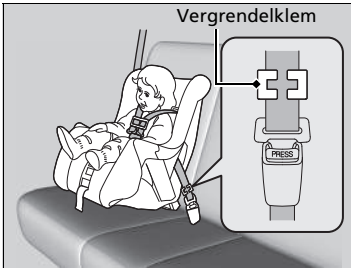

3. Houd de gordel dichtbij de vergrendelgesp stevig vast. Knijp beide delen van de gordel samen zodat die niet door de vergrendelgesp glijden. Maak de veiligheidsgordel los.
4. Bevestig de vergrendelklem zoals weergegeven op de afbeelding. Plaats de klem zo dicht mogelijk tegen de vergrendelgesp.
5. Steek de vergrendelgesp in de sluiting. Ga naar stap 6 en 7.

■ Meer veiligheid met een bevestigingsband

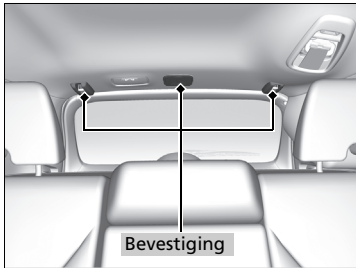

Voor de achterste stoelen zijn drie bevestigingspunten voor de bevestigingsband aangebracht in het plafond. Een kinderzitje dat met veiligheidsgordel wordt vastgezet en waarbij een bevestigingsband is geleverd, kan deze gebruiken voor extra veiligheid.

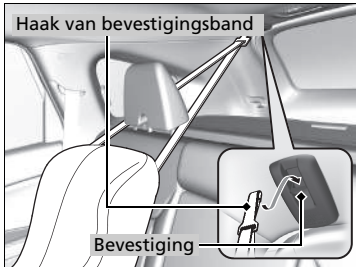

■ Gebruik van een buitenste bevestigingspunt

1. Trek de hoofdsteun omhoog en duw deze naar achteren totdat deze vastklikt en leid vervolgens de bevestigingsband door de stijlen van de hoofdsteun. Zorg ervoor dat de band niet verdraaid wordt.
2. Bevestig de haak van de bevestigingsband aan het bevestigingspunt.
3. Haal de bevestigingsband aan volgens de instructies van de fabrikant van het kinderzitje.

▣ Meer veiligheid met een bevestigingsband

WAARSCHUWING: Bevestigingspunten van een kinderzitje zijn ontworpen om enkel het gewicht opgelegd door correct bevestigde kinderzitjes te weerstaan. In geen geval mogen deze gebruikt worden om veiligheidsgordels voor volwassenen, garen of andere voorwerpen of uitrustingen aan het voertuig te bevestigen.

Aangezien een bevestigingsband extra veiligheid kan bieden in combinatie met de heup-/schoudergordel adviseren we waar mogelijk een bevestigingsband te gebruiken.

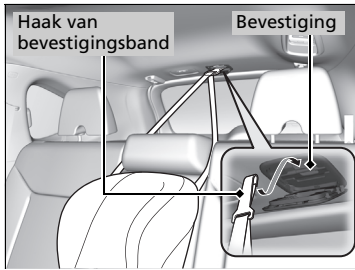

■ Gebruik van het middelste bevestigingspunt

1. Zet de hoofdsteun in de laagste stand.
2. Open het deksel van het bevestigingspunt.
3. Leid de bevestigingsband over de hoofdsteun. Zorg ervoor dat de band niet verdraaid wordt.
4. Bevestig de haak van de bevestigingsband aan het bevestigingspunt.
5. Haal de bevestigingsband aan volgens de instructies van de fabrikant van het kinderzitje.

Veiligheid van grotere kinderen

■ Grotere kinderen beschermen

De volgende pagina's geven instructies over het controleren van de juiste veiligheidsgordelpasvorm en over het type kinderzitje dat moet worden gebruikt; ook komen belangrijke voorzorgsmaatregelen aan de orde voor kinderen die voorin moeten zitten.

■ Veiligheidsgordelpasvorm controleren

Is een kind te groot voor een kinderzitje, laat het dan op de achterbank zitten met de heup-/schoudergordel correct vastgegespt. Laat het kind rechtop zitten en zo ver mogelijk naar achteren en beantwoord de volgende vragen.



■ Controlelijst

- Buigen de knieën van het kind comfortabel over de rand van de stoel?
- Kruist de schoudergordel het lichaam tussen de nek en de arm van het kind?
- Ligt het heupgedeelte van de veiligheidsgordel zo laag mogelijk en raakt het de dijen van het kind?
- Kan het kind op deze wijze gedurende de gehele rit blijven zitten?

Is uw antwoord op al deze vragen bevestigend, dan kan het kind de heup-/schoudergordel correct dragen. Is uw antwoord nee op ten minste één van deze vragen, dan dient het kind in een kinderzitje te zitten totdat de veiligheidsgordel zonder kinderzitje past.

▶▶ Veiligheid van grotere kinderen

⚠ WAARSCHUWING

Als u een kind van 12 jaar of jonger op de stoel van de voorpassagier laat zitten, kan het ernstig of dodelijk letsel oplopen als de airbag van de voorpassagier wordt opgeblazen.

Indien een groter kind op de stoel van de voorpassagier moet zitten, plaatst u de stoel zo ver mogelijk naar achteren en laat u het kind rechtop zitten en de veiligheidsgordel op de juiste wijze dragen. Gebruik indien nodig een kinderzitje.

Kinderzitjes



Kan een heup-/schoudergordel niet op correcte wijze worden gedragen, laat het kind dan op een kinderzitje op de achterbank zitten. Controleer in het belang van de veiligheid van het kind of het kind voldoet aan de aanbevelingen van de fabrikant van het kinderzitje.

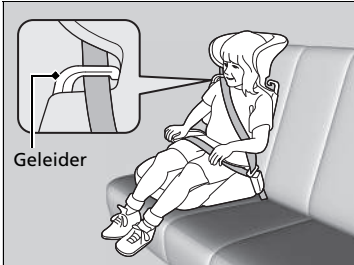

Voor bepaalde kinderzitjes is een rugleuning beschikbaar. Bevestig de rugleuning op het kinderzitje en pas het aan de voertuigstoel aan volgens de instructies van de fabrikant van het kinderzitje. Zorg ervoor dat de veiligheidsgordel correct door de geleider op de schouder van de rugleuning gehaald wordt en dat de gordel de nek van het kind niet aanraakt en niet kruist.

⌘ Kinderzitjes

Lees vóór het plaatsen van een kinderzitje de bijbehorende instructies aandachtig door en bevestig het zitje overeenkomstig deze instructies.

Er zijn lage en hoge kinderzitjes. Kies het type kinderzitje waardoor het kind de veiligheidsgordel correct kan dragen.

■ Grotere kinderen beschermen - laatste controles

Uw voertuig is voorzien van een achterbank waarop kinderen op de juiste wijze kunnen worden vastgegespt. Als u een groep kinderen moet vervoeren, waarbij één kind op de stoel van de voorpassagier moet zitten:

- Zorg ervoor dat u de instructies en veiligheidsinformatie in deze handleiding volledig leest en begrijpt.
- Schuif de stoel van de voorpassagier zo ver mogelijk naar achteren.
- Laat het kind rechtop en zo ver mogelijk naar achteren op de stoel zitten.
- Controleer of de veiligheidsgordel op de juiste wijze gedragen wordt en of het kind stevig in de stoel wordt vastgehouden.

■ Kinderen in het oog houden

We adviseren u met klem kinderen goed in het oog te houden. Ook oudere kinderen moet u er soms aan herinneren dat ze hun veiligheidsgordel moeten dragen en rechtop moeten zitten.

Koolmonoxidegas

De uitlaatgassen van de motor van dit voertuig bevatten koolstofmonoxide, een kleurloos, geurloos en zeer giftig gas. Zolang u uw voertuig op de juiste wijze onderhoudt, kan koolmonoxidegas niet het interieur binnendringen.

■ Laat het uitlaatsysteem op lekkage inspecteren wanneer

- Het uitlaatsysteem een ongewoon geluid produceert.
- Het uitlaatsysteem beschadigd kan zijn.
- Het voertuig voor olieverversen op een hefbrug staat.

Wanneer u met het voertuig rijdt terwijl de achterklep geopend is, kunnen de uitlaatgassen als gevolg van de luchtstroming rondom het voertuig het interieur ingezogen worden, waardoor een gevaarlijke situatie ontstaat. Is het noodzakelijk om met geopende achterklep te rijden, open dan alle ruiten en stel het klimaatregelsysteem af zoals hieronder weergegeven.

1. Selecteer de frisse-luchtmodus.
2. Selecteer de modus .
3. Zet de aanjager in de hoogste stand.
4. Stel de temperatuurregeling op een comfortabele waarde af.

Regel het klimaatregelsysteem op dezelfde manier als wanneer u in uw geparkeerde voertuig zit terwijl de motor draait.

Koolmonoxidegas

WAARSCHUWING

Koolmonoxidegas is giftig.

Door het inademen van koolmonoxide kunt u het bewustzijn verliezen en kunt u dodelijk letsel oplopen.

Vermijd afgesloten ruimten waarin of handelingen waardoor u aan koolmonoxide wordt blootgesteld.

Een afgesloten ruimte, zoals een garage, kan zich snel met koolmonoxidegas vullen. Laat de motor niet lopen terwijl de garagedeuren gesloten zijn. Zelfs bij geopende garagedeuren dient u het voertuig onmiddellijk na het starten van de motor uit de garage te rijden.

Plaatsen van stickers

Deze stickers bevinden zich op de aangegeven plaatsen. Ze waarschuwen u voor mogelijke gevaren die ernstig of dodelijk letsel zouden kunnen veroorzaken. Lees deze stickers aandachtig door.

Indien een sticker loskomt of onleesbaar wordt, neemt u contact op met een dealer om die te vervangen.

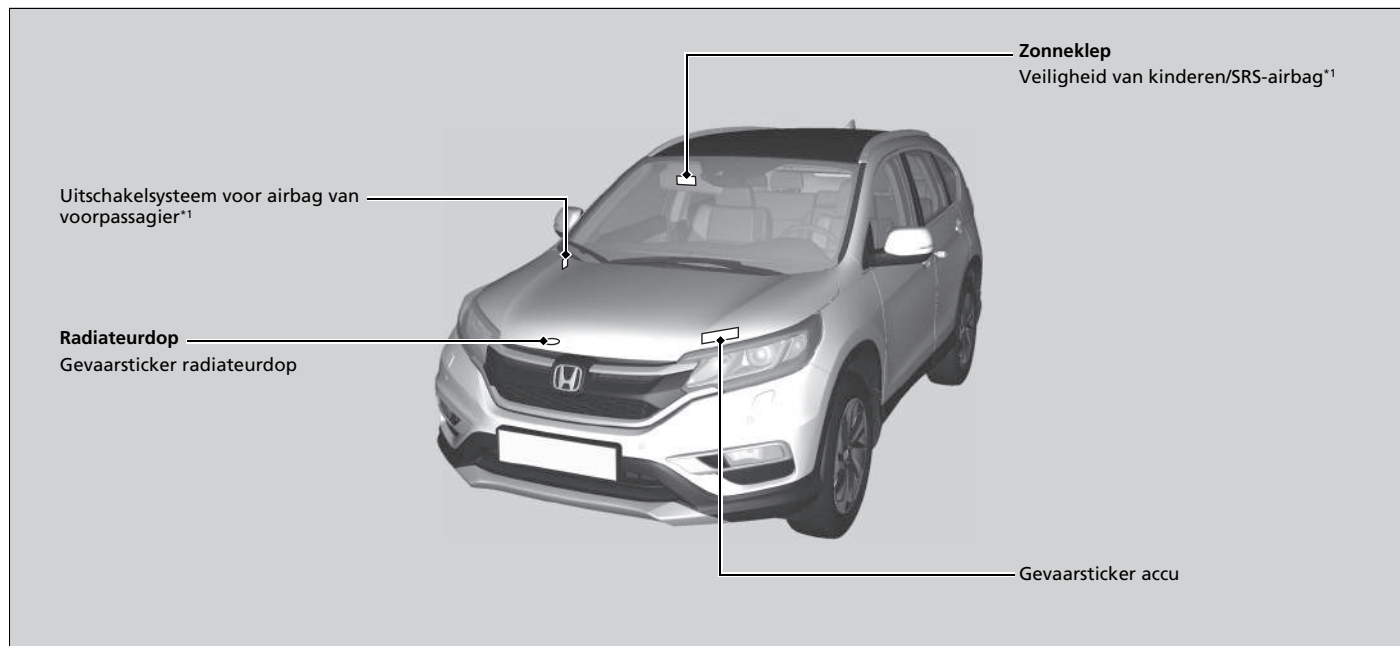

*1: Modellen met het stuur links afgebeeld. Voor de modellen met het stuur rechts bevinden deze stickers zich op de symmetrisch tegengestelde positie van het model met het stuur links.

Instrumentenpaneel

Dit hoofdstuk beschrijft de bedieningsknoppen, controlelampjes en meters die tijdens het rijden worden gebruikt.



Controlelampjes	84
Waarschuings- en informatiemeldingen op het display	108
Meters en displays	
Meters.....	128
Multi-informatiedisplay	129
i-multi-informatiedisplay	143

Controlelampje	Naam	Aan/Knipperend	Uitleg	Melding
 (Rood)	Controlelampje parkeerrem en remsysteem (Rood)	<ul style="list-style-type: none"> Gaat enkele seconden branden wanneer u de contactschakelaar in de stand AAN *¹ zet en gaat uit als de parkeerrem is vrijgezet. Gaat branden als de parkeerrem wordt ingeschakeld en gaat uit als deze wordt uitgeschakeld. Gaat branden wanneer het remvloeistofniveau te laag is. Gaat branden wanneer er een probleem met het remsysteem is. De zoemer klinkt en het controlelampje gaat branden als u rijdt terwijl de parkeerrem niet volledig uitgeschakeld is. 	<ul style="list-style-type: none"> Gaat branden tijdens het rijden - Controleer of de parkeerrem is losgezet. Controleer het remvloeistofniveau. <ul style="list-style-type: none"> ➤ Wat te doen wanneer het controlelampje gaat branden tijdens het rijden BLZ. 634 Gaat branden samen met het ABS-controlerlampje - Laat uw voertuig door een dealer controleren. <ul style="list-style-type: none"> ➤ Controlelampje remsysteem (rood) brandt BLZ. 634 	 
 (Oranje)	Controlelampje remsysteem (oranje)	<ul style="list-style-type: none"> Gaat enkele seconden branden wanneer u de contactschakelaar in de stand AAN *¹ zet en dooft vervolgens. Gaat branden wanneer er een remgerelateerd probleem is, maar niet met het conventionele remsysteem. Gaat branden wanneer er een probleem is met het stad-noodremassistentiesysteem*. 	<ul style="list-style-type: none"> Blijft constant branden - Laat uw voertuig door een dealer controleren. Gaat branden samen met het CTBA-controlerlampje - Het stad-noodremassistentiesysteem wordt niet actief. Laat het voertuig door een dealer controleren. <ul style="list-style-type: none"> ➤ Stad-noodremassistentiesysteem* BLZ. 502 	 

*1: Modellen met het sleutellose toegangssysteem hebben een knop **ENGINE START/STOP** in plaats van een contactschakelaar.

* Niet beschikbaar op alle modellen

Controle-lampje	Naam	Aan/Knipperend	Uitleg	Melding
	Controlelampje lage oliedruk	<ul style="list-style-type: none"> • Gaat branden wanneer u de contactschakelaar in de stand AAN ^{*1} zet en gaat uit wanneer de motor start. • Gaat aan wanneer de motoroliedruk te laag is. 	<ul style="list-style-type: none"> • Gaat branden tijdens het rijden - Stop onmiddellijk op een veilige plek. <ul style="list-style-type: none"> ▣ Controlelampje lage oliedruk brandt BLZ. 633 <p>Dieselmodellen</p> <ul style="list-style-type: none"> ▣ De motor starten BLZ. 397, 400 	
	Storingsindicatielamp	<ul style="list-style-type: none"> • Gaat branden wanneer u de contactschakelaar in de stand AAN ^{*1} zet en gaat uit wanneer de motor start, of na enkele seconden als de motor niet wordt gestart. • Gaat branden als er een probleem met de emissieregelsystemen is. • Knippert wanneer overslaan in de cilinders wordt gedetecteerd. 	<ul style="list-style-type: none"> • Gaat branden tijdens het rijden - Laat uw voertuig door een dealer controleren. • Toont de zelftestfunctie van het diagnosesysteem van het emissieregelsysteem. • Knippert tijdens het rijden - Stop op een veilige plek waar zich geen brandbare voorwerpen bevinden. Stop de motor gedurende ten minste 10 minuten en wacht totdat de motor is afgekoeld. Breng uw voertuig vervolgens naar een dealer. <ul style="list-style-type: none"> ▣ Storingsindicatielamp brandt of knippert BLZ. 634 	

* 1: Modellen met het sleutellose toegangssysteem hebben een knop **ENGINE START/STOP** in plaats van een contactschakelaar.

Controlelampje	Naam	Aan/Knipperend	Uitleg	Melding
	Controlelampje laadsysteem	<ul style="list-style-type: none"> Gaat branden wanneer u de contactschakelaar in de stand AAN *1 zet en gaat uit wanneer de motor start. Gaat branden wanneer de accu niet wordt opgeladen. 	<ul style="list-style-type: none"> Gaat branden tijdens het rijden - Schakel het klimaatregelsysteem en de achterrautiverwarming uit om het elektriciteitsverbruik te verminderen. <ul style="list-style-type: none"> ➤ Controlelampje laadsysteem brandt BLZ. 633 	
	Standindicator van de schakelhendel*2	<ul style="list-style-type: none"> Geeft de huidige schakelhendelstand weer. 	<ul style="list-style-type: none"> ➤ Schakelen BLZ. 406 	
	Controlelampje schakelstand*3	<ul style="list-style-type: none"> Geeft de huidige versnellingskeuze aan. 	<ul style="list-style-type: none"> ➤ Schakelen BLZ. 411 	
	Controlelampje voor transmissie*2	<ul style="list-style-type: none"> Gaat enkele seconden branden wanneer u de contactschakelaar in de stand AAN *1 zet en dooft vervolgens. Knippert indien er een probleem met het transmissiesysteem is. 	<ul style="list-style-type: none"> Knippert tijdens het rijden - Vermijd plotseling weggrijden en accelereren en laat uw voertuig onmiddellijk door een dealer controleren. 	

*1: Modellen met het sleutellose toegangssysteem hebben een knop **ENGINE START/STOP** in plaats van een contactschakelaar.

*2: Modellen met automatische transmissie met 5 versnellingen

*3: Modellen met automatische transmissie met 9 versnellingen

Controlelampje	Naam	Aan/Knipperend	Uitleg	Bericht
	Controlelampje voor transmissie*1	<ul style="list-style-type: none"> De aangegeven huidige versnellingsselectie knippert als er een probleem is met het transmissiesysteem. 	<ul style="list-style-type: none"> Voorkom plotseling starten en accelereren, en stop onmiddellijk op een veilige plek. Laat het voertuig door een dealer controleren. 	
		<ul style="list-style-type: none"> De aangegeven huidige versnellingsselectie of alle versnellingsstanden gaan knipperen als er een probleem is met het transmissiesysteem en het voertuig niet meer rijdt. 	<ul style="list-style-type: none"> Stop onmiddellijk op een veilige plek. <ul style="list-style-type: none"> ☒ Slepen in noodsituaties BLZ. 647 Laat het voertuig door een dealer controleren. 	
		<ul style="list-style-type: none"> De aangegeven huidige versnellingsselectie of alle versnellingsstanden gaan knipperen als u P niet kunt kiezen als gevolg van de storing van het transmissiesysteem. 	<ul style="list-style-type: none"> De motor kan worden ingeschakeld als een tijdelijke maatregel. <ul style="list-style-type: none"> ☒ Als de transmissie-controlelampje knippert, naast het waarschuwingsbericht BLZ. 638 Schakel de parkeerrem in wanneer u het voertuig parkeert. Laat uw voertuig onmiddellijk door een dealer controleren. 	

*1: Modellen met automatische transmissie met 9 versnellingen

Controle-lampje	Naam	Aan/Knipperend	Uitleg	Melding
	Controlelampje M (sequentiële schakelmodus)/ Controlelampje schakelstand*	<ul style="list-style-type: none"> • Gaat branden wanneer de handmatige sequentiële schakelmodus wordt ingeschakeld. 	<p>➤ Sequentiële schakelmodus BLZ. 408</p>	—
	Waarschuwing-lampje veiligheids-gordel	<ul style="list-style-type: none"> • Gaat branden als u de veiligheidsgordel niet draagt wanneer u de contactschakelaar in de stand AAN *1 zet. • Draagt de voorpassagier de veiligheidsgordel niet, dan gaat het controlelampje een paar seconden later branden. • Knippert tijdens het rijden als u of de voorpassagier de veiligheidsgordel niet draagt. Er klinkt een zoemer en het controlelampje knippert met regelmatige intervallen. 	<ul style="list-style-type: none"> • De zoemer stopt en het controlelampje gaat uit wanneer u en de voorpassagier de veiligheidsgordels vastgespen. • Blijft branden nadat u of de voorpassagier de veiligheidsgordel vastgespt - Er kan zich een detectiefout in de sensor hebben voorgedaan. Laat het voertuig door een dealer controleren. <ul style="list-style-type: none"> ➤ Waarschuwing-lampje veiligheidsgordel BLZ. 41 	

*1: Modellen met het sleutellose toegangssysteem hebben een knop **ENGINE START/STOP** in plaats van een contactschakelaar.

*2: Modellen met automatische transmissie met 5 versnellingen

*3: Modellen met automatische transmissie met 9 versnellingen

Controlelampje	Naam	Aan/Knipperend	Uitleg	Melding
	Controlelampje laag brandstofpeil	<ul style="list-style-type: none"> • Gaat branden wanneer het brandstofreservevolume wordt bereikt (nog ongeveer 8,6 liter over). • Knippert als er een probleem is met de brandstofmeter. 	<ul style="list-style-type: none"> • Gaat branden - Vul zo snel mogelijk de brandstoftank van uw voertuig. • Knippert - Laat uw voertuig door een dealer controleren. 	
		<p>Dieselmodellen</p> <ul style="list-style-type: none"> • Verschijnt wanneer het bereik op het multi-informatiedisplay 0 heeft bereikt. 	<ul style="list-style-type: none"> • De maximale snelheid is beperkt. • Vul zo snel mogelijk de brandstoftank van uw voertuig. De snelheidslimiet van het voertuig zal worden vrijgegeven bij het tanken van 10 liter of meer.  Bijtanken BLZ. 522 	
		<p>Dieselmodellen</p> <ul style="list-style-type: none"> • Verschijnt wanneer de brandstoftank bijna leeg is. 	<ul style="list-style-type: none"> • De auto stopt snel. • U kunt de motor niet opnieuw starten. Vul onmiddellijk de brandstoftank van uw voertuig.  Bijtanken BLZ. 522 	
	<p>Dieselmodellen</p> Controlelampje gloeibougies	<ul style="list-style-type: none"> • Gaat enkele seconden branden wanneer u de contactschakelaar in de stand AAN *1 zet en dooft vervolgens. • Gaat enige tijd branden wanneer u de contactschakelaar in de stand AAN *1 zet bij extreem lage motorkoelvoelstoftemperatuur en gaat vervolgens uit. 	<ul style="list-style-type: none"> • Blijft branden - De motor is koud. Start de motor niet totdat het controlelampje uit is.  De motor starten BLZ. 397 • Als u nog steeds problemen hebt om de motor te starten, laat uw voertuig dan controleren door een dealer. 	



*1: Modellen met het sleutellose toegangssysteem hebben een knop **ENGINE START/STOP** in plaats van een contactschakelaar.

Controle-lampje	Naam	Aan/Knipperend	Uitleg	Melding
	Controlelampje antiblokkeerrem-systeem (ABS)	<ul style="list-style-type: none"> • Gaat enkele seconden branden wanneer u de contactschakelaar in de stand AAN *1 zet en dooft vervolgens. • Als het lampje op enig ander moment gaat branden, is er een probleem met het ABS. 	<ul style="list-style-type: none"> • Blijft constant branden - Laat uw voertuig door een dealer controleren. Blijft dit controlelampje branden, dan beschikt uw voertuig nog steeds over het normale remvermogen, echter zonder antiblokkeerfunctie.  ABS (antiblokkeerrem-systeem) BLZ. 490 	
	Waarschuwing-lampje aanvullend veiligheidssysteem	<ul style="list-style-type: none"> • Gaat enkele seconden branden wanneer u de contactschakelaar in de stand AAN *1 zet en dooft vervolgens. • Gaat branden zodra een probleem met één van de volgende systemen wordt ontdekt: <ul style="list-style-type: none"> - Aanvullend veiligheidssysteem - Zijairbagsysteem - Zijgordijnairbagsysteem - Veiligheidsgordelspanners 	<ul style="list-style-type: none"> • Blijft constant branden of gaat helemaal niet branden - Laat uw voertuig door een dealer controleren. 	

*1: Modellen met het sleutellose toegangssysteem hebben een knop **ENGINE START/STOP** in plaats van een contactschakelaar.

Controlelampje	Naam	Aan/Knipperend	Uitleg	Bericht
 ON  OFF	Controlelampje Aan/Uit airbag voorpassagier	<ul style="list-style-type: none"> Beide lampjes gaan enkele seconden branden wanneer u de contactschakelaar in de stand AAN *1 zet, en gaan vervolgens uit nadat de systeemcontrole is voltooid. Wanneer de airbag van de voorpassagier actief is: Het controlelampje Aan gaat weer aan en blijft ongeveer 60 seconden branden. Wanneer de airbag van de voorpassagier niet actief is: Het controlelampje Uit gaat weer aan en blijft branden. Dit is een waarschuwing dat de airbag van de voorpassagier is gedeactiveerd. 	 Uitschakelingssysteem van airbag van voorpassagier BLZ. 54	—





*1: Modellen met het sleutellose toegangssysteem hebben een knop **ENGINE START/STOP** in plaats van een contactschakelaar.

Controle-lampje	Naam	Aan/Knipperend	Uitleg	Melding
	Controlelampje assistentiesysteem voertuigstabiliteit (VSA)	<ul style="list-style-type: none"> • Gaat enkele seconden branden wanneer u de contactschakelaar in de stand AAN ^{*1} zet en dooft vervolgens. • Knippert wanneer het VSA-systeem of het Trailer Stability Assist-systeem is ingeschakeld. • Gaat branden als er een probleem is met het VSA-systeem, het Hill Start Assist-systeem, het Trailer Stability Assist-systeem of het remlichtsysteem. 	<ul style="list-style-type: none"> • Blijft constant branden - Laat uw voertuig door een dealer controleren. <ul style="list-style-type: none"> ➤ Voertuigstabiliteitsassistentiesysteem (VSA) BLZ. 478 ➤ Trailer Stability Assist-systeem BLZ. 391 	
	Controlelampje VSA OFF	<ul style="list-style-type: none"> • Gaat enkele seconden branden wanneer u de contactschakelaar in de stand AAN ^{*1} zet en dooft vervolgens. • Gaat branden wanneer het VSA-systeem wordt gedeactiveerd. 	<ul style="list-style-type: none"> ➤ VSA Aan en Uit BLZ. 479 	—
	Controlelampje Hill Descent Control-systeem*	<ul style="list-style-type: none"> • Gaat enkele seconden branden wanneer u de contactschakelaar in de stand AAN ^{*1} zet en dooft vervolgens. • Gaat branden wanneer het Hill Descent Control-systeem ingeschakeld en gebruiksklaar is • Knippert wanneer het Hill Descent Control-systeem in bedrijf is. 	<ul style="list-style-type: none"> ➤ Hill Descent Control-systeem* BLZ. 489 	—

*1: Modellen met het sleutellose toegangssysteem hebben een knop **ENGINE START/STOP** in plaats van een contactschakelaar.

Controlelampje	Naam	Aan/Knipperend	Uitleg	Melding
	Controlelampje elektrisch stuurbevestigingssysteem (EPS)	<ul style="list-style-type: none"> • Gaat branden wanneer u de contactschakelaar in de stand AAN *1 zet en gaat uit wanneer de motor start. • Gaat branden als er een probleem is met het EPS-systeem. 	<ul style="list-style-type: none"> • Blijft constant branden of gaat helemaal niet branden - Laat uw voertuig door een dealer controleren. <ul style="list-style-type: none"> ▶ Als het systeemlampje van het elektrisch stuurbevestigingssysteem (EPS) gaat branden BLZ. 635 	
	Lage bandenspanning/ Waarschuwing-lampje bandenspanning	<ul style="list-style-type: none"> • Gaat enkele seconden branden wanneer u de contactschakelaar in de stand AAN *1 zet en dooft vervolgens. • Kan kort branden als de contactschakelaar in de stand AAN *1 is gezet en het voertuig niet binnen 45 seconden gaat rijden, om aan te geven dat de kalibratie is nog niet voltooid. • Gaat aan en blijft aan wanneer: <ul style="list-style-type: none"> - De bandenspanning van één of meer banden zeer laag is. - Het systeem niet is gekalibreerd. 	<ul style="list-style-type: none"> • Gaat branden tijdens het rijden - Stop op een veilige plek, controleer de bandenspanning en pomp de band(en) op indien nodig. • Blijft branden tot de banden de aanbevolen bandenspanning hebben - Het systeem moet worden gekalibreerd. <ul style="list-style-type: none"> ▶ Kalibratie van het waarschuwingssysteem voor bandenspanning BLZ. 484 	
		<ul style="list-style-type: none"> • Knippert ongeveer één minuut en blijft branden als er een probleem is met het waarschuwingssysteem voor bandenspanning, of wanneer een thuiswerker* tijdelijk wordt gemonteerd. 	<ul style="list-style-type: none"> • Knippert en blijft branden - Laat uw voertuig door een dealer controleren. Als het voertuig is uitgerust met een thuiswerker dient u uw normale band zo snel mogelijk te laten repareren of vervangen en weer op uw voertuig te monteren. 	

*1: Modellen met het sleutellose toegangssysteem hebben een knop **ENGINE START/STOP** in plaats van een contactschakelaar.

Controle-lampje	Naam	Aan/Knipperend	Uitleg	Melding
	Waarschuwing-lampje portier en achterklep open	<ul style="list-style-type: none"> • Gaat enkele seconden branden wanneer u de contactschakelaar in de stand AAN *¹ zet en dooft vervolgens. • Gaat branden wanneer een van de portieren of de achterklep niet volledig gesloten is. • Er klinkt een zoemer en het controlelampje gaat branden wanneer een van de portieren of de achterklep open is tijdens het rijden. 	<ul style="list-style-type: none"> • Gaat uit wanneer alle portieren en de achterklep zijn gesloten. 	
AWD	Controlelampje vierwielaandrijving (AWD)*	<ul style="list-style-type: none"> • Gaat enkele seconden branden wanneer u de contactschakelaar in de stand AAN *¹ zet en dooft vervolgens. • Gaat branden wanneer er een probleem met het AWD-systeem is. • Knippert wanneer het AWD-systeem oververhit is. Het systeem is inactief. 	<ul style="list-style-type: none"> • Blijft constant branden - in deze situatie drijft de motor uitsluitend de voorwielen aan. Laat het voertuig door een dealer controleren. • Knippert tijdens het rijden - in deze situatie drijft de motor uitsluitend de voorwielen aan. Stop op een veilige plaats, zet de schakelhendel in P en laat de motor stationair draaien tot het controlelampje uit gaat. Als het controlelampje niet stopt met knipperen, brengt u het voertuig naar een dealer. <p>➤ REAL TIME AWD met intelligent regelsysteem* BLZ. 486</p>	















*1: Modellen met het sleutellose toegangssysteem hebben een knop **ENGINE START/STOP** in plaats van een contactschakelaar.

Controle-lampje	Naam	Aan/Knipperend	Uitleg	Melding
	Waarschuwing-lampje systeemmelding	<ul style="list-style-type: none"> Gaat enkele seconden branden wanneer u de contactschakelaar in de stand AAN *1 zet en dooft vervolgens. Wordt samen met een zoemer ingeschakeld wanneer een probleem wordt geconstateerd. Tegelijkertijd wordt een systeemmelding op het multi-informatiedisplay weergegeven. 	<ul style="list-style-type: none"> Terwijl het controlelampje brandt, drukt u op de knop  (informatie) om de melding opnieuw te bekijken. Raadpleeg de informatie over controlelampjes in dit hoofdstuk wanneer er een systeemmelding op het multi-informatiedisplay verschijnt. Onderneem de vereiste actie voor de weergegeven melding. Het multi-informatiedisplay keert niet naar het normale scherm terug, tenzij de waarschuwing geannuleerd wordt of de -knop wordt ingedrukt. 	—
	Controlelampjes richtingaanwijzers en alarmknipperlichten	<ul style="list-style-type: none"> Knippert wanneer u de richtingaanwijzerschakelaar bedient. Knippert samen met alle richtingaanwijzers wanneer u de alarmknipperlichtschakelaar indrukt. Als u het rempedaal intrapt terwijl met hoge snelheid wordt gereden, knipperen beide controlelampjes en alle richtingaanwijzers achtereenvolgens. 	<ul style="list-style-type: none"> Knippert niet of knippert snel - Er is een lamp van een richtingaanwijzer doorgebrand. Vervang het lampje van de richtingaanwijzer onmiddellijk.  Lampen vervangen BLZ. 566, 567, 569 	—
	Controlelampje grootlicht	<ul style="list-style-type: none"> Gaat branden wanneer grootlicht wordt ingeschakeld. 	—	—

*1: Modellen met het sleutellose toegangssysteem hebben een knop **ENGINE START/STOP** in plaats van een contactschakelaar.

Controlelampje	Naam	Aan/Knipperend	Uitleg	Melding
	Controlelampje lichten aan	<ul style="list-style-type: none"> Gaat branden wanneer de verlichtingsschakelaar is ingeschakeld of in de stand AUTO* staat, wanneer de buitenverlichting is ingeschakeld. 	<ul style="list-style-type: none"> Als u de sleutel uit de contactschakelaar*¹ verwijdert terwijl de lampen zijn ingeschakeld, dan klinkt er een alarm zodra het bestuurdersportier wordt geopend. 	—
	Controlelampje mistlamp voor*	<ul style="list-style-type: none"> Gaat branden wanneer de voorste mistlampen worden ingeschakeld. 	—	—
	Controlelampje mistlamp achter	<ul style="list-style-type: none"> Gaat branden wanneer de achterste mistlamp wordt ingeschakeld. 	—	—
	Controlelampje startblokkering	<ul style="list-style-type: none"> Gaat even branden als u de contactschakelaar in de stand AAN ^{*1} zet, en gaat daarna uit. Gaat branden wanneer het startblokkeringssysteem de sleutel informatie niet herkent. 	<ul style="list-style-type: none"> Knippert - U kunt de motor niet starten. Zet de contactschakelaar in de stand STUURSLOT ^{*1} en trek de sleutel uit de contactschakelaar; steek vervolgens de sleutel weer in de contactschakelaar en zet de contactschakelaar weer in de stand AAN ^{*1}. Knippert herhaaldelijk - Het systeem kan een storing hebben. Laat het voertuig door een dealer controleren. Probeer het systeem niet te wijzigen of er andere voorzieningen aan toe te voegen. Er kunnen elektrische problemen optreden. 	—

*1: Modellen met het sleutellose toegangssysteem hebben een knop **ENGINE START/STOP** in plaats van een contactschakelaar.







Controlelampje	Naam	Aan/Knipperend	Uitleg	Melding
 Controlelampje	Controlelampje beveiligings-systeemalarm*	<ul style="list-style-type: none"> Knippert wanneer het beveiligingssysteemalarm is ingeschakeld. 	<ul style="list-style-type: none">  Beveiligingssysteemalarm* BLZ. 176 	—
	Controlelampje sleutelloos toegangssysteem*	<ul style="list-style-type: none"> Brandt enkele seconden wanneer u de voedingsmodus in de stand AAN zet en gaat daarna uit. Gaat branden wanneer er een probleem wordt ontdekt in het sleutelloze toegangssysteem of sleutelloze startsysteem. 	<ul style="list-style-type: none"> Laat het voertuig door een dealer controleren. 	
	Controlelampje ECON-modus	<ul style="list-style-type: none"> Gaat enkele seconden branden wanneer u de contactschakelaar in de stand AAN ^{*1} zet en dooft vervolgens. Gaat branden wanneer de ECON-modus is ingeschakeld. 	<ul style="list-style-type: none">  Knop ECON BLZ. 430 	
	Controlelampje voor opschakelen	<ul style="list-style-type: none"> Gaat even branden als u de contactschakelaar in de stand AAN ^{*1} zet, en gaat daarna uit. Gaat branden wanneer u moet opschakelen. 	<ul style="list-style-type: none">  Controlelampjes op-/terugschakelen BLZ. 410, 419, 421 	—
	Controlelampje voor terugschakelen*	<ul style="list-style-type: none"> Gaat even branden als u de contactschakelaar in de stand AAN ^{*1} zet, en gaat daarna uit. Gaat branden wanneer u moet terugschakelen. 	<ul style="list-style-type: none">  Controlelampjes op-/terugschakelen BLZ. 410, 419, 421 	—

*1: Modellen met het sleutelloze toegangssysteem hebben een knop **ENGINE START/STOP** in plaats van een contactschakelaar.

* Niet beschikbaar op alle modellen

Controlelampje	Naam	Aan/Knipperend	Uitleg	Melding
ACC	Controlelampje adaptive cruise control (ACC)*	<ul style="list-style-type: none"> • Gaat enkele seconden branden wanneer u de contactschakelaar in de stand AAN *¹ zet en dooft vervolgens. • Gaat branden in geval van een storing in de ACC. 	<ul style="list-style-type: none"> • Gaat branden - Laat uw voertuig door een dealer controleren. 	
		<ul style="list-style-type: none"> • Wordt weergegeven wanneer er iets voor de radarsensorafdekking zit, waardoor de sensor geen voertuigen aan de voorkant kan detecteren. • Kan verschijnen wanneer u in slecht weer (regen, sneeuw, mist, etc.) rijdt • ACC is automatisch geannuleerd. 	<ul style="list-style-type: none"> • Wanneer de radarsensor vuil wordt, stopt u op een veilige plek en veegt u het vuil met een zachte doek weg. • Laat uw voertuig door een dealer controleren als de melding ook niet verdwijnt nadat u de sensorafdekking hebt gereinigd. <p>➤ Adaptive cruise control (ACC)* BLZ. 441</p>	
	Controlelampje voor botsingsbeperkingsysteem (CMBS)*	<ul style="list-style-type: none"> • Gaat enkele seconden branden wanneer u de contactschakelaar in de stand AAN *¹ zet en dooft vervolgens. • Gaat branden wanneer het CMBS wordt uitgeschakeld. Er wordt gedurende 5 seconden een melding op het multi-informatiedisplay weergegeven. • Gaat branden in geval van een storing in het CMBS. 	<ul style="list-style-type: none"> • Blijft constant branden zonder dat het CMBS is uitgeschakeld - Laat uw voertuig door een dealer controleren. <p>➤ Botsingsbeperkingsstelsel (CMBS)* BLZ. 493</p>	 

*1: Modellen met het sleutellose toegangssysteem hebben een knop **ENGINE START/STOP** in plaats van een contactschakelaar.

Controlelampje	Naam	Aan/Knipperend	Uitleg	Bericht
	Controlelampje voor botsingsbeperkingssysteem (CMBS)*	<ul style="list-style-type: none"> Gaat branden wanneer het CMBS-systeem zichzelf uitschakelt. 	<ul style="list-style-type: none"> Blijft branden - Het gebied rondom de camera is bedekt met vuil, modder, enz. Stop op een veilige plek en veeg de onderdelen schoon met een zachte doek. <ul style="list-style-type: none">  Camera van voorste sensor* BLZ. 439 	
			<ul style="list-style-type: none"> Wanneer de radarsensor vuil wordt, stopt u op een veilige plek en veegt u het vuil met een zachte doek weg. Laat uw voertuig door een dealer controleren als de melding ook niet verdwijnt nadat u de sensorafdekking hebt gereinigd. <ul style="list-style-type: none">  Botsingsbeperkingssysteem (CMBS)* BLZ. 493 	
			<ul style="list-style-type: none"> Blijft branden - De temperatuur in de camera is te hoog. Gebruik het klimaatregelsysteem om de camera af te koelen. Het systeem wordt ingeschakeld wanneer de temperatuur in de camera is gedaald. <ul style="list-style-type: none">  Camera van voorste sensor* BLZ. 439 	

* Niet beschikbaar op alle modellen

Controlelampje	Naam	Aan/Knipperend	Uitleg	Bericht
	Controlelampje waarschuwings-systeem frontale botsing*	<ul style="list-style-type: none"> • Gaat enkele seconden branden wanneer u de contactschakelaar in de stand AAN *1 zet en dooft vervolgens. • Gaat branden wanneer u het waarschuwings-systeem frontale botsing hebt ingesteld om uit te schakelen. • Gaat branden als er een probleem met het systeem is. 	<ul style="list-style-type: none"> • Blijft constant branden zonder dat het systeem is uitgeschakeld - Laat uw voertuig door een dealer controleren. 	 
		<ul style="list-style-type: none"> • Gaat branden als het systeem zichzelf uitschakelt. 	<ul style="list-style-type: none"> • Blijft branden - De temperatuur in de camera is te hoog. Het systeem wordt ingeschakeld wanneer de temperatuur in het systeem is gedaald.  Automatische uitschakeling BLZ. 457 	
			<ul style="list-style-type: none"> • Blijft branden - Het gebied rondom de camera is bedekt met vuil, modder, enz. Stop op een veilige plek en veeg de onderdelen schoon met een zachte doek. • Laat het voertuig door een dealer controleren als het controlelampje en het bericht weer verschijnen nadat u het gebied rondom de camera hebt gereinigd.  Automatische uitschakeling BLZ. 457 	

*1: Modellen met het sleutellose toegangssysteem hebben een knop **ENGINE START/STOP** in plaats van een contactschakelaar.

Controlelampje	Naam	Aan/Knipperend	Uitleg	Bericht
	Controlelampje waarschuwings-systeem frontale botsing*	<ul style="list-style-type: none"> • Wordt weergegeven wanneer er iets voor de radarsensorafdekking zit, waardoor de sensor geen voertuigen aan de voorkant kan detecteren. • Kan verschijnen wanneer u in slecht weer (regen, sneeuw, mist, etc.) rijdt 	<ul style="list-style-type: none"> • Wanneer de radarsensor vuil wordt, stopt u op een veilige plek en veegt u het vuil met een zachte doek weg. • Laat uw voertuig door een dealer controleren als de melding ook niet verdwijnt nadat u de sensorafdekking hebt gereinigd. 	
	Controlelampje rijbaanassistentie*	<ul style="list-style-type: none"> • Gaat enkele seconden branden wanneer u de contactschakelaar in de stand AAN *1 zet en dooft vervolgens. • Gaat branden als er een probleem is met het rijbaanassistentiesysteem. 	<ul style="list-style-type: none"> • Blijft constant branden - Laat uw voertuig door een dealer controleren. 	

*1: Modellen met het sleutellose toegangssysteem hebben een knop **ENGINE START/STOP** in plaats van een contactschakelaar.

Controle-lampje	Naam	Aan/Knipperend	Uitleg	Bericht
	Controlelampje rijbaanassistentie*	<ul style="list-style-type: none"> Gaat branden als het systeem zichzelf uitschakelt. 	<ul style="list-style-type: none"> Blijft branden - De temperatuur in de camera is te hoog. Gebruik het klimaatregelsysteem om de camera af te koelen. Het systeem wordt ingeschakeld wanneer de temperatuur in de camera is gedaald. ➤ Rijbaanassistentie* BLZ. 459 	
			<ul style="list-style-type: none"> Blijft branden - Het gebied rondom de camera is bedekt met vuil, modder, enz. Stop op een veilige plek en veeg de onderdelen schoon met een zachte doek. Laat het voertuig door een dealer controleren als het controlelampje en het bericht weer verschijnen nadat u het gebied rondom de camera hebt gereinigd. ➤ Rijbaanassistentie* BLZ. 459 	
		<ul style="list-style-type: none"> Wordt weergegeven wanneer er iets voor de radarsensorafdekking zit, waardoor de sensor geen voertuigen aan de voorkant kan detecteren. Kan verschijnen wanneer u in slecht weer (regen, sneeuw, mist, etc.) rijdt 	<ul style="list-style-type: none"> Wanneer de radarsensor vuil wordt, stopt u op een veilige plek en veegt u het vuil met een zachte doek weg. Laat uw voertuig door een dealer controleren als de melding ook niet verdwijnt nadat u de sensorafdekking hebt gereinigd. 	

Controlelampje	Naam	Aan/Knipperend	Uitleg	Melding
	Controlelampje Lane Keeping Assist-systeem (LKAS)*	<ul style="list-style-type: none"> Gaat enkele seconden branden wanneer u de contactschakelaar in de stand AAN *1 zet en dooft vervolgens. Gaat branden in geval van een storing in het LKAS. 	<ul style="list-style-type: none"> Gaat branden - Laat uw voertuig door een dealer controleren. 	
	Controlelampje grootlichtondersteuningssysteem*	<ul style="list-style-type: none"> Gaat enkele seconden branden wanneer u de contactschakelaar in de stand AAN *1 zet en dooft vervolgens. Gaat branden wanneer er aan alle bedrijfsomstandigheden van het grootlichtondersteuningssysteem is voldaan. 	 Grootlichtondersteuningssysteem* BLZ. 194	

*1: Modellen met het sleutellose toegangssysteem hebben een knop **ENGINE START/STOP** in plaats van een contactschakelaar.

Controlelampje	Naam	Aan/Knipperend	Uitleg	Bericht
	Controlelampje dode hoek-informatie*	<ul style="list-style-type: none"> Gaat enkele seconden branden wanneer u de contactschakelaar in de stand AAN *1 zet en dooft vervolgens. Blijft branden zolang het dode hoek-informatiesysteem is uitgeschakeld. 	—	
		<ul style="list-style-type: none"> Gaat branden wanneer modder, sneeuw of ijs zich ophoopt in de buurt van de sensor. 	<ul style="list-style-type: none"> Gaat branden tijdens het rijden - Verwijder het obstakel in de buurt van de sensor.  Dode hoek-informatiesysteem* BLZ. 481 	
		<ul style="list-style-type: none"> Gaat branden als er een probleem met het systeem is. 	<ul style="list-style-type: none"> Gaat branden tijdens het rijden - Laat uw voertuig door een dealer controleren. 	

*1: Modellen met het sleutellose toegangssysteem hebben een knop **ENGINE START/STOP** in plaats van een contactschakelaar.

Controlelampje	Naam	Aan/Knipperend	Uitleg	Bericht
CTBA	Controlelampje stadnoodrem-assistentiesysteem (CTBA)*	<ul style="list-style-type: none"> • Gaat enkele seconden branden wanneer u de contactschakelaar in de stand AAN *1 zet en dooft vervolgens. 	—	—
		<ul style="list-style-type: none"> • Gaat uit wanneer u het stadnoodremassistentiesysteem hebt ingesteld om in te schakelen. • Gaat branden wanneer u het stadnoodremassistentiesysteem hebt ingesteld om uit te schakelen. 	<ul style="list-style-type: none"> ☒ Stadnoodremassistentiesysteem* BLZ. 502 ☒ Aangepaste functies BLZ. 133 	—
		<ul style="list-style-type: none"> • Gaat branden wanneer het gebied rond de lasersensor, die zich in de bovenkant van de voorruit bevindt, bedekt is met bijvoorbeeld vuil, sneeuw en ijs. • Kan gaan branden tijdens het rijden onder slechte weersomstandigheden (regen, mist, sneeuw). 	<ul style="list-style-type: none"> • Verwijder vuil of eventuele obstakels met de ruitensproeiers en wissers. • Stop het voertuig op een veilige plek en veeg vuil of eventuele obstakels die het gebied rond de lasersensor op de voorruit bedekken weg. ☒ Stadnoodremassistentiesysteem* BLZ. 502 • Het systeem werkt weer als de obstakels zijn verwijderd. 	
		<ul style="list-style-type: none"> • Gaat branden wanneer sneeuw zich heeft opgehoopt op de motorkap. 	<ul style="list-style-type: none"> • Stop uw voertuig op een veilige plek en verwijder sneeuw van de motorkap. 	

* Niet beschikbaar op alle modellen



Controle-lampje	Naam	Aan/Knipperend	Uitleg	Bericht
CTBA	Controlelampje stadnoodrem-assistentiesysteem (CTBA)*	<ul style="list-style-type: none"> Kan gaan branden wanneer de temperatuur van het gebied rond de lasersensor hoog is. 	<ul style="list-style-type: none"> Gebruik het klimaatregelsysteem om het gebied rondom de lasersensor af te koelen. Het systeem wordt weer actief als de temperatuur van het gebied rond de lasersensor daalt. 	
		<ul style="list-style-type: none"> Gaat branden samen met het controlelampje remsysteem (oranje) als er een probleem is met het systeem. 	<ul style="list-style-type: none"> Het systeem wordt niet actief. Laat het voertuig door een dealer controleren. 	





Controlelampje	Naam	Aan/Knipperend	Uitleg	Melding
	Controlelampje start-/stopsysteem (groen)*	<ul style="list-style-type: none"> • Gaat branden wanneer de start-/stopfunctie is ingeschakeld. De motor wordt automatisch uitgeschakeld. 	<ul style="list-style-type: none"> ► Start-/stopsysteem BLZ. 427 	
		<p>Modellen met handgeschakelde transmissie</p> <ul style="list-style-type: none"> • Knippert wanneer de ramen beslaan door de omgevingsomstandigheden. • Knippert wanneer de omgevingsomstandigheden verschillen van de airconditioningsinstellingen die u heeft geselecteerd. 	<ul style="list-style-type: none"> • Trap het koppelingspedaal in. De motor wordt automatisch opnieuw gestart. ► Start-/stopsysteem BLZ. 427 	
	Controlelampje start-/stopsysteem (oranje)*	<ul style="list-style-type: none"> • Gaat enkele seconden branden wanneer u de contactschakelaar in de stand AAN *1 zet en dooft vervolgens. • Gaat branden wanneer er een probleem is met het start-/stopsysteem. • Gaat branden wanneer de start-/stopfunctie niet kan worden ingeschakeld vanwege een probleem met de accu of het laadsysteem. 	<ul style="list-style-type: none"> • Blijft constant branden of gaat helemaal niet branden - Laat uw voertuig door een dealer controleren. 	

* 1: Modellen met het sleutellose toegangssysteem hebben een knop **ENGINE START/STOP** in plaats van een contactschakelaar.





Waarschuwings- en informatiemeldingen op het display







De volgende meldingen worden alleen op het multi-informatiedisplay of het i-multi-informatiedisplay weergegeven. Druk op de knop /▼ (informatie) om de melding nogmaals te bekijken met het waarschuwingslampje systeemmelding ingeschakeld.

Melding	Conditie	Uitleg
	<ul style="list-style-type: none"> Verschijnt wanneer de contactschakelaar in de stand ACCESSOIRE  wordt gezet vanuit de stand AAN . (Het bestuurdersportier is gesloten.) 	—
	<ul style="list-style-type: none"> Verschijnt wanneer u het bestuurdersportier opent terwijl de contactschakelaar in de stand ACCESSOIRES  staat. 	<ul style="list-style-type: none"> Zet de contactschakelaar in de stand STUURSLOT  en verwijder de sleutel.
	<ul style="list-style-type: none"> Verschijnt wanneer u het bestuurdersportier opent terwijl de contactschakelaar in de stand STUURSLOT  staat. 	<ul style="list-style-type: none"> Haal de sleutel uit de contactschakelaar.

Melding	Conditie	Uitleg
 <p>Modellen met achteruitkijkcamerasysteem Modellen zonder navigatiesysteem</p> 	<ul style="list-style-type: none"> Verschijnt wanneer er een probleem is met het parkeersensorsysteem*. 	<ul style="list-style-type: none"> Controleer of het gebied rondom de sensor(en) bedekt is met modder, ijs, sneeuw, enzovoort. Als het/de controlelampje(s) blijft/blijven branden, zelfs nadat u het gebied hebt schoongemaakt, moet u het systeem laten controleren door een dealer.
 <p>Modellen met achteruitkijkcamerasysteem Modellen zonder navigatiesysteem</p> 	<ul style="list-style-type: none"> Als er een probleem is met een of meer sensoren, gaat het/gaan de controlelampje(s) van de betreffende sensor(en) branden en blijft/blijven deze branden binnen dit waarschuwingssymbool. 	



* Niet beschikbaar op alle modellen

Melding	Conditie	Uitleg
	<ul style="list-style-type: none"> • Wordt weergegeven wanneer het motoroliepeil laag is bij een draaiende motor. 	<ul style="list-style-type: none"> • Wordt tijdens het rijden weergegeven - Stop onmiddellijk op een veilige plek. <ul style="list-style-type: none"> ➤ Controlelampje laag oliepeil brandt BLZ. 637
	<ul style="list-style-type: none"> • Wordt weergegeven als de motor draait en er een systeemstoring in de motoroliepeilsensor is. 	<ul style="list-style-type: none"> • Laat het voertuig door een dealer controleren.
	<ul style="list-style-type: none"> • Wordt weergegeven wanneer de voertuigsnelheid de ingestelde snelheid bereikt. U kunt twee verschillende snelheden voor het alarm instellen. 	<ul style="list-style-type: none"> ➤ Lijst met aanpasbare opties BLZ. 148
	<ul style="list-style-type: none"> • Verschijnt wanneer er een probleem is met het automatische verlichtingsregelsysteem*. 	<ul style="list-style-type: none"> • Wordt tijdens het rijden weergegeven - Schakel de verlichting handmatig in en laat het voertuig door een dealer controleren.

Melding	Conditie	Uitleg
	<ul style="list-style-type: none"> • Wordt eenmalig weergegeven wanneer de buitentemperatuur lager is dan 3 °C, terwijl de contactschakelaar in de stand AAN *1 staat. 	<ul style="list-style-type: none"> • De kans bestaat dat het wegdek bevroren en glad is.
	<ul style="list-style-type: none"> • Verschijnt wanneer een of meerdere veiligheidsgordels achterin wordt vergrendeld of ontgrendeld, of wanneer een achterportier wordt geopend en gesloten. 	<p>➤ Waarschuwinglampje veiligheidsgordel BLZ. 41</p>
	<ul style="list-style-type: none"> • Verschijnt wanneer de motorkoelvloeistoftemperatuur abnormaal hoog is. 	<p>➤ Oververhitting BLZ. 631</p>
	<ul style="list-style-type: none"> • Verschijnt wanneer de cameralens van het grootlichtondersteuningssysteem* vuil wordt. 	<ul style="list-style-type: none"> • Rijdt u met grootlicht wanneer dit gebeurt, dan worden de koplampen omgeschakeld naar dimlicht. • Bedien de koplampschakelaar handmatig.
	<p>Modellen zonder waarschuwingssysteem frontale botsing</p> <ul style="list-style-type: none"> • Verschijnt wanneer er een probleem is met het grootlichtondersteuningssysteem*. 	<ul style="list-style-type: none"> • Stop op een veilige plek en reinig de cameralens met een zachte doek. • Als de melding na het reinigen van de lens niet verdwijnt, laat u uw voertuig door een dealer controleren.

*1: Modellen met het sleutelloze toegangssysteem hebben een knop **ENGINE START/STOP** in plaats van een contactschakelaar.

* Niet beschikbaar op alle modellen

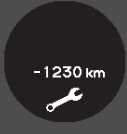
Melding	Conditie	Uitleg
	<ul style="list-style-type: none"> Verschijnt wanneer er onderhoud vereist is binnen 30 dagen of binnen een totale geschatte rijafstand die overeenkomt met ongeveer 30 dagen. 	<ul style="list-style-type: none"> De resterende afstand wordt per 10 kilometer afgeteld. De resterende dagen worden per dag afgeteld. ► Onderhoudsherinneringssysteem BLZ. 531
	<ul style="list-style-type: none"> Verschijnt wanneer er onderhoud vereist is binnen 10 dagen of binnen een totale geschatte rijafstand die overeenkomt met ongeveer 10 dagen. 	<ul style="list-style-type: none"> Zorg dat het aangegeven onderhoud zo snel mogelijk wordt uitgevoerd. ► Onderhoudsherinneringssysteem BLZ. 531
 	<ul style="list-style-type: none"> Verschijnt wanneer de aangegeven onderhoudswerkzaamheden nog steeds niet zijn uitgevoerd nadat de resterende tijd of afstand 0 heeft bereikt. 	<ul style="list-style-type: none"> Uw voertuig heeft achterstallig onderhoud. Zorg dat het onderhoud onmiddellijk plaatsvindt en zorg dat de onderhoudsherinnering gereset wordt. ► Onderhoudsherinneringssysteem BLZ. 531

Melding	Conditie	Uitleg
	<ul style="list-style-type: none"> Verschijnt wanneer er een probleem is met het systeem voor de elektrisch bediende achterklep*. 	<ul style="list-style-type: none"> Open of sluit de elektrisch bediende achterklep handmatig. Laat het voertuig door een dealer controleren.
	<ul style="list-style-type: none"> Verschijnt wanneer er een probleem is met het Hill Descent Control-systeem*. 	<ul style="list-style-type: none"> Uw voertuig beschikt nog wel over de normale remcapaciteit. Laat het voertuig door een dealer controleren.

Modellen met AWD-systeem

Melding	Conditie	Uitleg
	<ul style="list-style-type: none"> Verschijnt wanneer de temperatuur van het differentieel te hoog is. 	<ul style="list-style-type: none"> Stop op een veilige plaats, zet de schakelhendel in P en laat de motor stationair draaien tot de melding verdwijnt. Breng uw auto naar een dealer als de melding niet verdwijnt.

* Niet beschikbaar op alle modellen





Modellen met sensor voor sproeierpeil

Melding	Conditie	Uitleg
	<ul style="list-style-type: none"> Verschijnt wanneer het peil van de ruitensproeiervloeistof laag is. 	<ul style="list-style-type: none"> Vul ruitensproeiervloeistof bij. ► Ruitensproeiervloeistof bijvullen BLZ. 561

Modellen met ACC





Bericht	Conditie	Uitleg
	<ul style="list-style-type: none"> Wordt weergegeven wanneer er een probleem is met het elektronische veiligheidsgordelspannersysteem*. 	<ul style="list-style-type: none"> Laat het voertuig door een dealer controleren.

Modellen met LKAS

Melding	Conditie	Uitleg
	<ul style="list-style-type: none"> Verschijnt wanneer u het voertuig niet goed stuurt. 	<ul style="list-style-type: none"> Draai aan het stuurwiel om LKAS te hervatten.
	<ul style="list-style-type: none"> Verschijnt wanneer het voertuig een gedetecteerde lijn heeft overschreden. Tegelijkertijd klinkt de zoemer. 	<ul style="list-style-type: none"> Houd het voertuig binnen de rijstrook waarop u rijdt.
	<ul style="list-style-type: none"> Verschijnt wanneer het LKAS is ingeschakeld of de LKAS-knop is ingedrukt, maar de temperatuur in de camera van de voorsensor te hoog is. Het LKAS wordt automatisch geannuleerd. Tegelijkertijd klinkt de zoemer. 	<ul style="list-style-type: none"> Gebruik het klimaatregelsysteem om de camera af te koelen. Gaat uit - De camera is afgekoeld. Door op de LKAS-knop te drukken, zet u het systeem weer in werking. <ul style="list-style-type: none"> ► Camera van voorste sensor* BLZ. 439
	<ul style="list-style-type: none"> Verschijnt wanneer het gebied rondom de camera is bedekt met vuil, modder, enz. Stop op een veilige plek en veeg de onderdelen schoon met een zachte doek. Kan verschijnen wanneer u in slecht weer (regen, sneeuw, mist, etc.) rijdt 	<ul style="list-style-type: none"> Laat het voertuig door een dealer controleren als het controlelampje en het bericht weer verschijnen nadat u het gebied rondom de camera hebt gereinigd.
	<ul style="list-style-type: none"> Verschijnt wanneer de LKAS-knop wordt ingedrukt of wanneer LKAS automatisch wordt geannuleerd. Tegelijkertijd klinkt de zoemer. 	<ul style="list-style-type: none"> Neem passende maatregelen als ook andere systeemplampjes gaan branden, zoals die van het VSA-, ABS- en remsysteem. <ul style="list-style-type: none"> ► Controlelampjes BLZ. 84

* Niet beschikbaar op alle modellen

Modellen met sleutelloos toegangssysteem

Melding	Conditie	Uitleg
	<ul style="list-style-type: none"> Verschijnt wanneer u het portier sluit met de voedingsmodus in de stand AAN zonder de afstandsbediening in het voertuig. 	<ul style="list-style-type: none"> Verdwijnt wanneer u de afstandsbediening weer in het voertuig brengt en het portier sluit. ► Herinnering afstandsbediening BLZ. 187
	<ul style="list-style-type: none"> Wordt weergegeven wanneer de batterij van de afstandsbediening bijna leeg is. 	<ul style="list-style-type: none"> Vervang de batterij zo snel mogelijk. ► Afstandsbediening* BLZ. 590
 	<ul style="list-style-type: none"> Wordt weergegeven wanneer het bestuurdersportier wordt ontgrendeld en geopend*. Verschijnt zodra u de voedingsmodus op ACCESSOIRE of AAN zet. 	<ul style="list-style-type: none"> ► De motor starten BLZ. 400
	<ul style="list-style-type: none"> Wordt weergegeven wanneer het stuurwiel is vergrendeld. 	<ul style="list-style-type: none"> Beweeg het stuurwiel naar links en rechts nadat u de knop ENGINE START/STOP hebt ingedrukt.

Melding	Conditie	Uitleg
	<ul style="list-style-type: none"> Verschijnt als u de knop ENGINE START/STOP indrukt om de motor uit te schakelen, zonder de schakelhendel in de stand P. 	<ul style="list-style-type: none"> Druk tweemaal op de knop ENGINE START/STOP nadat u de schakelhendel in de stand P hebt gezet.
	<ul style="list-style-type: none"> Verschijnt wanneer de voedingsmodus in de stand ACCESSOIRE staat. Verschijnt nadat het bestuurdersportier is geopend met de voedingsmodus in de stand ACCESSOIRE. 	<ul style="list-style-type: none"> Druk tweemaal op de knop ENGINE START/STOP met uw voet los van het rempedaal (automatische transmissie) of het koppelingspedaal (handmatige transmissie) om de voedingsmodus te wijzigen in VOERTUIG UIT (STUURSLOT).
	<ul style="list-style-type: none"> Verschijnt als de batterij van de afstandsbediening te zwak is om de motor te starten of als de sleutel niet binnen het werkingsbereik is om de motor te starten. De zoemer klinkt nu zesmaal. 	<ul style="list-style-type: none"> Houdt de afstandsbediening voor de knop ENGINE START/STOP waarmee contact moet worden gemaakt. <ul style="list-style-type: none"> ☒ Bij een zwakke batterij van de sleutellose afstandsbediening BLZ. 623
	<ul style="list-style-type: none"> Verschijnt wanneer er een probleem is met het startstelsel. 	<ul style="list-style-type: none"> Druk als tijdelijke oplossing de knop ENGINE START/STOP 15 seconden lang in, terwijl u het rempedaal in trapt en start de motor handmatig. Laat het voertuig door een dealer controleren.

*1: Modellen met automatische transmissie met 5 versnellingen

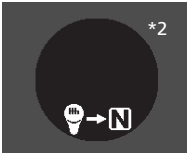
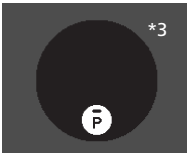
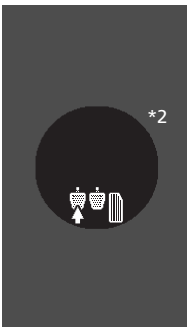

Modellen met start-/stopsysteem



Melding	Conditie	Uitleg
 <p>*2</p>	<ul style="list-style-type: none"> Verschijnt wanneer u de versnellingshendel van N in een andere stand zet zonder het koppelingspedaal in te trappen terwijl de start-/stopfunctie in werking is. 	<ul style="list-style-type: none"> De motor start niet, zelfs als de accu leeg raakt. Schakel naar N om te voorkomen dat de accu leeg raakt. ► Start-/stopsysteem BLZ. 423, 427
 <p>*3</p>	<ul style="list-style-type: none"> Verschijnt wanneer de motor stopt terwijl de transmissie niet in P staat, en niet automatisch opnieuw wordt gestart. Verschijnt als u de motorkap opent terwijl de stop-/startfunctie wordt ingeschakeld. 	<ul style="list-style-type: none"> Als u de contactschakelaar in de stand STUURSLOT 0*1, wilt zetten, zet u eerst de transmissie in de stand P. Als u de motor wilt starten, volgt u de normale procedure. ► De motor starten BLZ. 397, 400
 <p>*2</p>	<ul style="list-style-type: none"> Wordt wit weergegeven wanneer u de contactschakelaar in de stand START III*1 zet voordat u de koppeling volledig intrapt. Wordt wit weergegeven wanneer de ramen beslaan door de buitencondities of wanneer deze gaan afwijken van de instellingen van de klimaatregeling die u hebt geselecteerd, terwijl de start-/stopfunctie is ingeschakeld. Wordt oranje weergegeven wanneer er aan de volgende omstandigheden wordt voldaan, terwijl de start-/stopfunctie is ingeschakeld: <ul style="list-style-type: none"> - U draagt geen veiligheidsgordel. - De schakelhendel staat in een andere stand dan N. 	<ul style="list-style-type: none"> Trap het koppelingspedaal in. Trap het koppelingspedaal in. Doe onmiddellijk de veiligheidsgordel om en houd de schakelhendel in de stand N de volgende keer dat de start-/stopfunctie wordt ingeschakeld.

*1: Modellen met het sleutellose toegangssysteem hebben een knop **ENGINE START/STOP** in plaats van een contactschakelaar.

*2: Modellen met handgeschakelde transmissie

*3: Modellen met automatische transmissie met 9 versnellingen

Bericht	Conditie	Uitleg
	<ul style="list-style-type: none"> Verschijnt wanneer het stop-/startstelsel niet wordt geactiveerd, omdat de druk op het rempedaal te laag of te hoog is. 	<ul style="list-style-type: none"> Trap het rempedaal stevig in.
	<ul style="list-style-type: none"> Verschijnt wanneer de start-/stopfunctie om welke reden dan ook niet wordt geactiveerd. Verschijnt wanneer de motor automatisch opnieuw wordt gestart. 	<p>❗ Het start-/stopstelsel wordt geactiveerd in de volgende gevallen: BLZ. 428</p>
	<ul style="list-style-type: none"> Verschijnt wanneer de start-/stopfunctie niet wordt geactiveerd, omdat de motorkoelvloeistoftemperatuur te laag of te hoog is. 	<p>❗ Het start-/stopstelsel wordt niet ingeschakeld in de volgende gevallen: BLZ. 428</p>

Melding	Conditie	Uitleg
	<ul style="list-style-type: none"> Verschijnt wanneer de start-/stopfunctie niet wordt geactiveerd, omdat het klimaatregelsysteem in gebruik is en het verschil tussen de ingestelde temperatuur en feitelijke binnentemperatuur significant wordt. <p>Modellen met automatische transmissie met 9 versnellingen</p> <ul style="list-style-type: none"> Verschijnt wanneer in de volgende omstandigheden de stop-/startfunctie wordt ingeschakeld: <ul style="list-style-type: none"> - Het klimaatregelsysteem is in gebruik en het verschil tussen de ingestelde temperatuur en feitelijke binnentemperatuur wordt te groot. - De luchtvochtigheid binnen is hoog. 	<p>➤ Het start-/stopsysteem wordt geactiveerd in de volgende gevallen: BLZ. 428</p>
	<ul style="list-style-type: none"> Wordt wit weergegeven wanneer de start-/stopfunctie niet wordt geactiveerd, omdat de accu bijna leeg is. Wordt wit weergegeven wanneer de motor automatisch opnieuw wordt gestart, omdat de start-/stopfunctie in bedrijf is en de accu bijna leeg. 	<p>➤ Start-/stopsysteem BLZ. 427</p> <ul style="list-style-type: none"> Verschijnt ondanks dat de accu nog vol is - Het systeem kan de inhoud van de accu verkeerd aflezen nadat de accu is geladen met de kabels aangesloten op de accu. Ontkoppel de minkabel (-) en sluit deze weer aan op de accu. Ga een paar minuten rijden.
	<ul style="list-style-type: none"> Wordt weergegeven wanneer de motorkap is geopend. 	<ul style="list-style-type: none"> Sluit de motorkap.

Dieselmodellen

Melding	Conditie	Uitleg
	<ul style="list-style-type: none"> Verschijnt wanneer het roetfilter (DPF) moet worden geregenereerd. Dit is geen roetfilterstoring. 	<p>➤ Roetfilter (DPF) regenereren * BLZ. 562</p>
	<ul style="list-style-type: none"> Verschijnt wanneer u  negeert. Roetdeeltjes verstoppen het roetfiltersysteem. Dit vormt een probleem. 	<ul style="list-style-type: none"> Laat het voertuig door een dealer controleren.
	<ul style="list-style-type: none"> Verschijnt wanneer er zich water in het brandstofsysteem bevindt. Verschijnt wanneer u het voertuig voor een langere periode geparkeerd heeft. 	<ul style="list-style-type: none"> Laat een dealer zo snel mogelijk het systeem watervrij maken. Opgehoopt water kan het brandstofsysteem beschadigen.
	<p>Modellen met sleutelloos toegangssysteem</p> <ul style="list-style-type: none"> Verschijnt wanneer de motor koud is als u op de knop ENGINE START/STOP drukt. 	<ul style="list-style-type: none"> De motor start automatisch wanneer het symbool verdwijnt. Als het rempedaal (automatische transmissie) of het koppelpedaal (handgeschakelde transmissie) niet is ingetrapt, kan de motor niet worden gestart. <p>➤ De motor starten BLZ. 400</p>

* Niet beschikbaar op alle modellen

Bericht	Conditie	Uitleg
	<ul style="list-style-type: none"> • Verschijnt tijdens het rijden als er een probleem optreedt met het motorregelsysteem. 	<ul style="list-style-type: none"> ➤ Het PGM-FI-symbool verschijnt BLZ. 637
	<ul style="list-style-type: none"> • Verschijnt wanneer u de motor niet opnieuw kunt starten als de brandstoftank leeg is. Er kan lucht het brandstofsysteem zijn binnengedrongen. 	<ul style="list-style-type: none"> • Laat het voertuig door een dealer controleren.
	<ul style="list-style-type: none"> • Verschijnt als u niet de juiste brandstof gebruikt voor het klimaat of de plaatselijke omstandigheden. 	<ul style="list-style-type: none"> • Als u een verkeerde brandstof gebruikt, kan het motorvermogen afnemen. ➤ Aanbevolen brandstof BLZ. 523

Modellen met ACC, CMBS, waarschuwingssysteem frontale botsing

Bericht	Conditie	Uitleg
	<ul style="list-style-type: none"> • Knippert als het systeem detecteert dat er een kans is op een botsing met het voertuig voor u. Klink de zoemer. 	<ul style="list-style-type: none"> • Neem de juiste maatregelen om een botsing te voorkomen (remmen, van rijstrook veranderen, enz.) <ul style="list-style-type: none"> ➤ Adaptive cruise control (ACC)* BLZ. 441 ➤ Waarschuwingssysteem frontale botsing* BLZ. 455 ➤ Botsingsbeperkingsysteem (CMBS)* BLZ. 493

Modellen met rijbaanassistentie

Bericht	Conditie	Uitleg
	<ul style="list-style-type: none"> • Verschijnt wanneer uw voertuig zich te dicht bij de rijstrookmarkeringen bevindt. Klink de zoemer. 	<ul style="list-style-type: none"> • Neem passende maatregelen om uw voertuig binnen de rijstrookmarkeringen te houden. <ul style="list-style-type: none"> ➤ Rijbaanassistentie* BLZ. 459

* Niet beschikbaar op alle modellen





Modellen met ACC





Bericht	Conditie	Uitleg
	<ul style="list-style-type: none"> Verschijnt wanneer het systeem voorspelt dat de auto rechtsvoor gaat invoegen en verlaagt uw rijsnelheid overeenkomstig de invoegende auto. 	<ul style="list-style-type: none"> Het systeem houdt automatisch een veilige afstand aan ten opzichte van de invoegende auto wanneer het systeem het invoegen voorspelt. <ul style="list-style-type: none"> ➤ Hoe het systeem wordt geactiveerd BLZ. 454
	<ul style="list-style-type: none"> Verschijnt wanneer het systeem voorspelt dat de auto linksvoor gaat invoegen en verlaagt uw rijsnelheid overeenkomstig de invoegende auto. 	<ul style="list-style-type: none"> Het systeem houdt automatisch een veilige afstand aan ten opzichte van de invoegende auto wanneer het systeem het invoegen voorspelt. <ul style="list-style-type: none"> ➤ Hoe het systeem wordt geactiveerd BLZ. 454



Modellen met stad-noodremassistentiesysteem

Bericht	Conditie	Uitleg
	<ul style="list-style-type: none"> Knippert als het systeem detecteert dat er een kans is op een botsing met het voertuig voor u. Klink de zoemer. 	<ul style="list-style-type: none"> Trap het rempedaal in en handhaaf een passende afstand tot het voertuig voor u. De waarschuwing verdwijnt. Het systeem activeert automatisch de rem wanneer een mogelijke botsing vermoedelijk onvermijdelijk wordt. <ul style="list-style-type: none"> ➤ Stad-noodremassistentiesysteem* BLZ. 502
	<ul style="list-style-type: none"> Wijzig het display wanneer uw voertuig is gestopt door het systeem. De zoemer stopt. 	

Modellen met automatische transmissie met 9 versnellingen

Bericht	Conditie	Uitleg
	<ul style="list-style-type: none"> Verschijnt wanneer de temperatuur van het transmissiesysteem te hoog is. Het voertuig werkt niet naar behoren. 	<ul style="list-style-type: none"> U kunt problemen ondervinden bij het accelereren of bij het starten van het voertuig op een helling. Stop op een veilige plek en zet de transmissie in de stand P. Laat de motor stationair draaien tot de melding verdwijnt.
	<ul style="list-style-type: none"> Verschijnt wanneer u probeert te schakelen zonder het rempedaal in te trappen. 	<ul style="list-style-type: none"> Trap het rempedaal in en schakel dan. Bij vorst kan de elektronische versnellingsselectie langzaam reageren. Houd altijd het rempedaal ingetrapt alvorens de transmissie in de stand P te zetten en controleer of P wordt weergegeven op het controlelampje schakelstand voordat u het rempedaal loslaat.
	<ul style="list-style-type: none"> Verschijnt wanneer de transmissie in de stand P wordt gezet zonder het rempedaal in te trappen. 	<ul style="list-style-type: none"> Trap het rempedaal in en zet de transmissie dan in de stand P.
	<ul style="list-style-type: none"> Verschijnt wanneer u probeert te schakelen zonder uw voet van het gaspedaal te halen. 	<ul style="list-style-type: none"> Haal uw voet van het gaspedaal en schakel dan.

Bericht	Conditie	Uitleg
	<ul style="list-style-type: none"> Verschijnt wanneer de knop P wordt ingedrukt terwijl het voertuig rijdt. Verschijnt als u schakelt naar R terwijl het voertuig vooruit rijdt, of naar D terwijl het voertuig achteruit rijdt. 	<ul style="list-style-type: none"> Wacht tot het voertuig volledig stilstaat voordat u de schakelhendel bedient.
	<ul style="list-style-type: none"> Verschijnt wanneer u probeert naar een andere versnelling te schakelen met de transmissie in stand P en de motor UITgeschakeld. 	<ul style="list-style-type: none"> Om in stand P naar een andere versnelling te schakelen, moet de motor INgeschakeld zijn.
	<ul style="list-style-type: none"> Verschijnt wanneer u probeert te schakelen nadat automatisch de stand P is geselecteerd, omdat het bestuurdersportier is geopend en de veiligheidsgordel van de bestuurder is losgesespt. 	<ul style="list-style-type: none"> Druk de parkeerknop in als u het voertuig verlaat.
	<ul style="list-style-type: none"> Verschijnt wanneer het voertuig tot stilstand wordt gebracht met de veiligheidsgordel van de bestuurder losgesespt en het risico bestaat dat het voertuig onbedoeld kan weggrollen. Modellen met sleutelloos toegangssysteem Verschijnt wanneer u schakelt naar N en binnen vijf seconden op de knop ENGINE START/STOP drukt. Modellen zonder sleutelloos toegangssysteem Verschijnt wanneer u schakelt naar N en het contact binnen vijf seconden in de stand ACCESSORY (ACCESSOIRE) I zet. 	<ul style="list-style-type: none"> De schakelstand blijft gedurende 15 minuten N en schakelt vervolgens automatisch naar P. <ul style="list-style-type: none"> ► Als u de transmissie in de stand N wilt laten staan [wasstraatmodus] BLZ. 415 Druk op de knop P voordat u uw voet van het rempedaal haalt bij stationair draaien, parkeren of uitstappen. <ul style="list-style-type: none"> ► Bediening van de schakelhendel BLZ. 413

Bericht	Conditie	Uitleg
	<ul style="list-style-type: none"> Verschijnt wanneer u probeert te schakelen naar S terwijl de transmissie niet in D staat. 	<ul style="list-style-type: none"> Om te schakelen naar S moet het voertuig in D staan.
	<ul style="list-style-type: none"> Verschijnt wanneer u de voedingsmodus in de stand AAN zet en de veiligheidsgordel van de bestuurder niet is vastgegespt. Verschijnt wanneer u schakelt nadat P automatisch is geselecteerd omdat het bestuurdersportier open is, de veiligheidsgordel van de bestuurder is losgegespt en vervolgens de voet van het rempedaal is gehaald. 	<ul style="list-style-type: none"> Maak de veiligheidsgordel goed vast voordat u gaat rijden. <ul style="list-style-type: none"> ☒ Schakelen BLZ. 411

Meters

De meters omvatten de snelheidsmeter, de toerenteller, de brandstofmeter en de bijbehorende controlelampjes. Ze worden ingeschakeld wanneer de contactschakelaar in de stand AAN ^{*1} staat.

Snelheidsmeter

Geeft uw rijnsnelheid weer in km/h of mph.

Brandstofmeter

Geeft de hoeveelheid brandstof in de brandstoftank weer.

Toerenteller

Geeft het aantal motoromwentelingen per minuut weer.

Temperatuurmeter

Geeft de temperatuur van de motorkoelvloeistof weer.

Brandstofmeter

ATTENTIE

U moet tanken wanneer de naald in de buurt van  komt. Wanneer u de brandstoftank leegrijdt, kan dat tot overslaan van de motor leiden waardoor de katalysator beschadigd raakt.

De werkelijk resterende hoeveelheid brandstof kan verschillen van de waarde van de brandstofmeter.

Temperatuurmeter

Doorrijden wanneer de naald van de temperatuurmeter in de bovenste zone staat, kan tot ernstige motorschade leiden. Zet het voertuig op een veilige plek langs de weg en laat de motortemperatuur terugkeren naar normale waarden.

 **Oververhitting** BLZ. 631

*1: Modellen met het sleutellose toegangssysteem hebben een knop **ENGINE START/STOP** in plaats van een contactslot.

Multi-informatiedisplay

Het multi-informatiedisplay toont de kilometerteller, de dagteller, de buitentemperatuurindicator en andere gegevens. Het display geeft ook belangrijke meldingen weer, zoals waarschuwingen en andere nuttige informatie.

Het display wijzigen

Belangrijkste schermen

Druk op de knop / (informatie) om een ander scherm te kiezen.

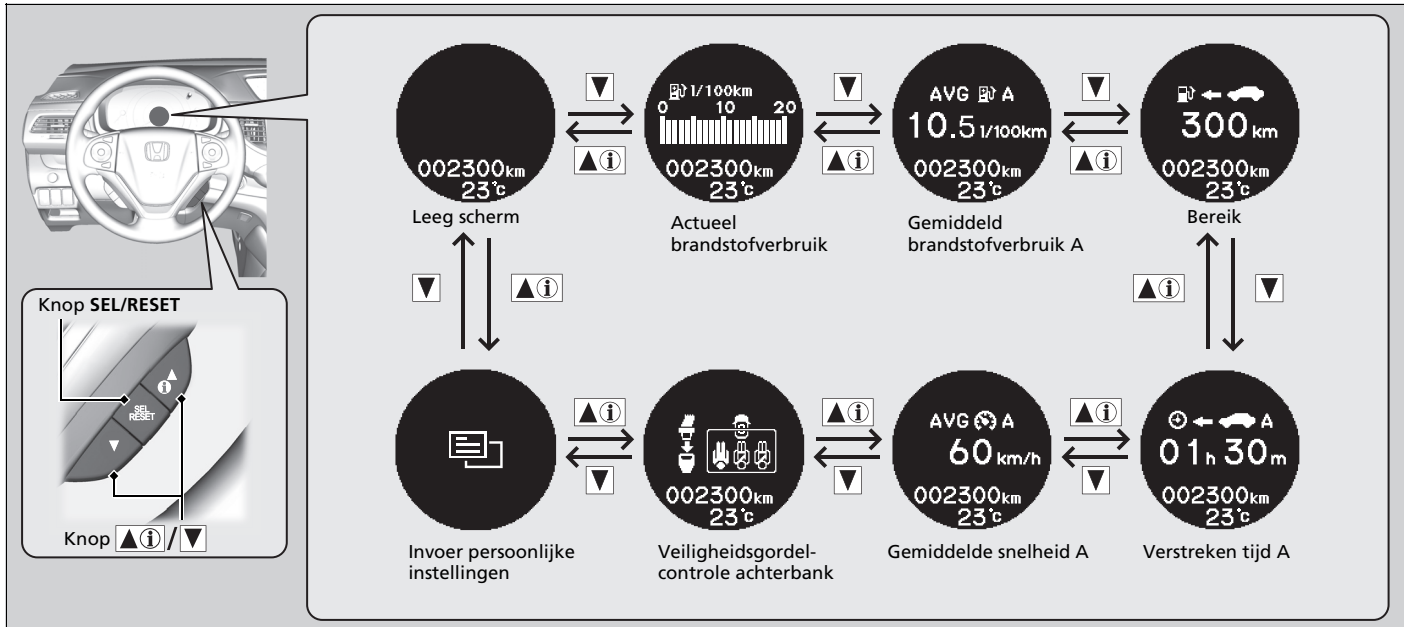

■ Onderste schermen

Druk op de knop **SEL/RESET** om een ander scherm te kiezen.

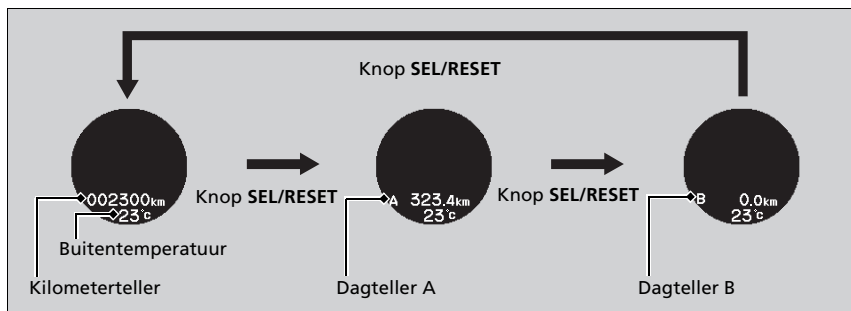

■ Kilometerteller

Geeft het totaal aantal kilometers of mijlen weer dat met het voertuig is gereden.

■ Dagteller

Geeft het totaal aantal kilometers of mijlen weer dat met het voertuig is gereden sinds de dagteller voor het laatst op nul is gezet. Tellers A en B kunnen worden gebruikt om twee afzonderlijke ritten te meten.

■ Een dagteller op nul zetten

Voor het op nul zetten van een dagteller laat u deze weergeven en drukt u vervolgens op de knop **SEL/RESET**. De dagteller wordt teruggezet op **0.0**.

►► Dagteller

Schakel tussen dagteller A en dagteller B door op de knop **SEL/RESET** te drukken.

Buitemtemperatuur

Geeft de buitemtemperatuur weer in graden Celsius.

Als de buitemtemperatuur lager dan $3\text{ }^{\circ}\text{C}$ is geweest op het moment dat u de contactschakelaar in de stand AAN *1 zet, knippert de buitemtemperatuurindicator gedurende 10 seconden.

Weergave van de buitemtemperatuur aanpassen

U kunt de temperatuurwaarde tot $\pm 3\text{ }^{\circ}\text{C}$ bijstellen wanneer de temperatuurwaarde onjuist lijkt te zijn.

Meter voor het actuele brandstofverbruik

Geeft het actuele brandstofverbruik weer in een staafdiagram in l/100 km of mpg.

Gemiddeld brandstofverbruik

Geeft het geschatte gemiddelde brandstofverbruik van elke dagteller weer in l/100 km of mpg. Het display wordt met vaste intervallen bijgewerkt. Als een dagteller op 0 wordt gezet, wordt het gemiddelde brandstofverbruik ook op 0 gezet.

*1: Modellen met het sleutellose toegangssysteem hebben een knop **ENGINE START/STOP** in plaats van een contactslot.

Buitemtemperatuur

De temperatuursensor bevindt zich in de voorbumper. Warmte van het wegdek en uitlaatgassen van andere voertuigen kunnen bij snelheden lager dan 30 km/h de temperatuurwaarde beïnvloeden.

Het kan enkele minuten duren voordat het display is bijgewerkt nadat de temperatuurwaarde is gestabiliseerd.

Gebruik de aan uw wensen aangepaste functies van het multi-informatiedisplay om de temperatuur te corrigeren.

➤ **Aangepaste functies** BLZ. 133

Gemiddeld brandstofverbruik

U kunt bepalen wanneer het gemiddelde brandstofverbruik opnieuw wordt ingesteld.

➤ **Aangepaste functies** BLZ. 133

■ Bereik

Geeft de geschatte afstand weer, die u met de resterende brandstof kunt afleggen. Deze afstand wordt geschat op basis van het brandstofverbruik van uw vorige ritten.

■ Verstreken tijd

Geeft de verstreken tijd weer sinds de dagteller A of B op nul is gezet.

■ Gemiddelde snelheid

Geeft de gemiddelde snelheid weer in km/h of mph sinds de dagteller A of B op 0 is gezet.

■ Controle van gebruik veiligheidsgordels achter

Geeft het gebruik van de veiligheidsgordels achter weer.

➤ **Waarschuwinglampje veiligheidsgordel** BLZ. 41

➤ Verstreken tijd

U kunt instellen wanneer de verstreken tijd wordt gereset.

➤ **Aangepaste functies** BLZ. 133

➤ Gemiddelde snelheid

U kunt bepalen wanneer de gemiddelde snelheid wordt gereset.

➤ **Aangepaste functies** BLZ. 133

Aangepaste functies

Gebruik het multi-informatiedisplay voor het aanpassen van bepaalde functies.

Functies aanpassen

Selecteer het scherm  door op de knop  te drukken, terwijl de contactschakelaar in de stand AAN *1 staat en het voertuig volledig stilstaat. Selecteer **VERANDER INSTELLINGEN** en druk vervolgens op de knop **SEL/RESET**.

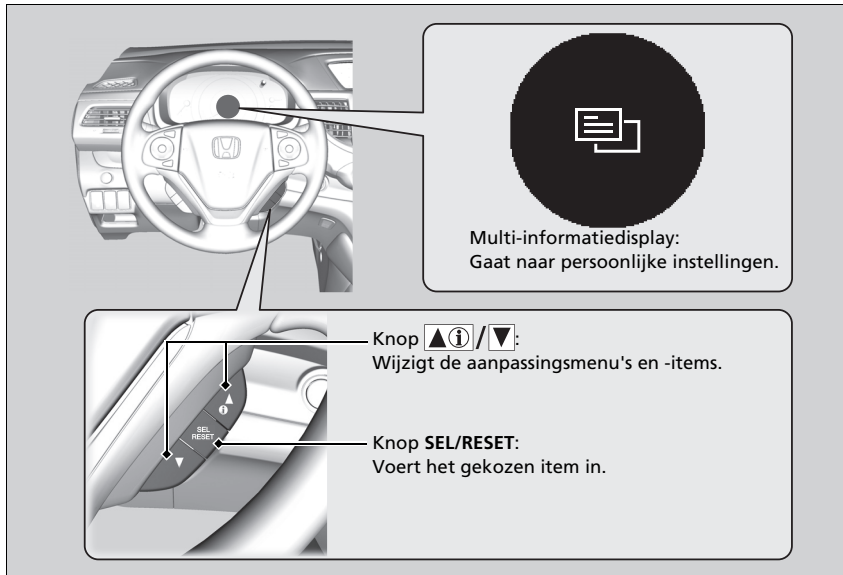

* 1: Modellen met het sleutellose toegangssysteem hebben een knop **ENGINE START/STOP** in plaats van een contactslot.

Aangepaste functies

Voor het aanpassen van andere functies drukt u op de knop



 **Lijst met aanpasbare opties** BLZ. 136

 **Voorbeeld van aanpassingsinstellingen**
BLZ. 141

Wanneer u instellingen aanpast:



Modellen met automatische transmissie

Schakel naar **P**.

Modellen met handgeschakelde transmissie

Trek de parkeerrem aan.

■ **Flowschema voor aanpassingen**

Selecteer het scherm  door op de knop /▼ te drukken



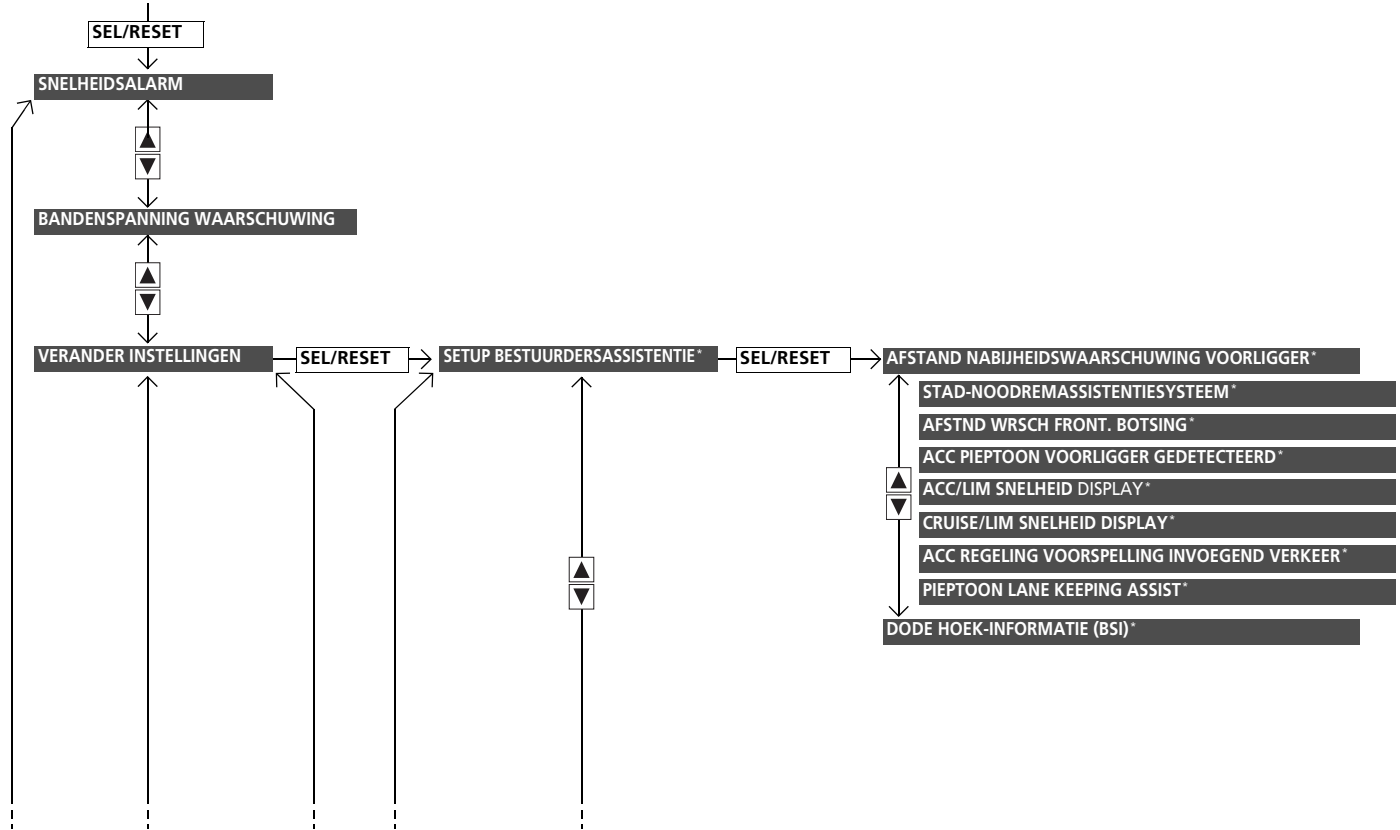

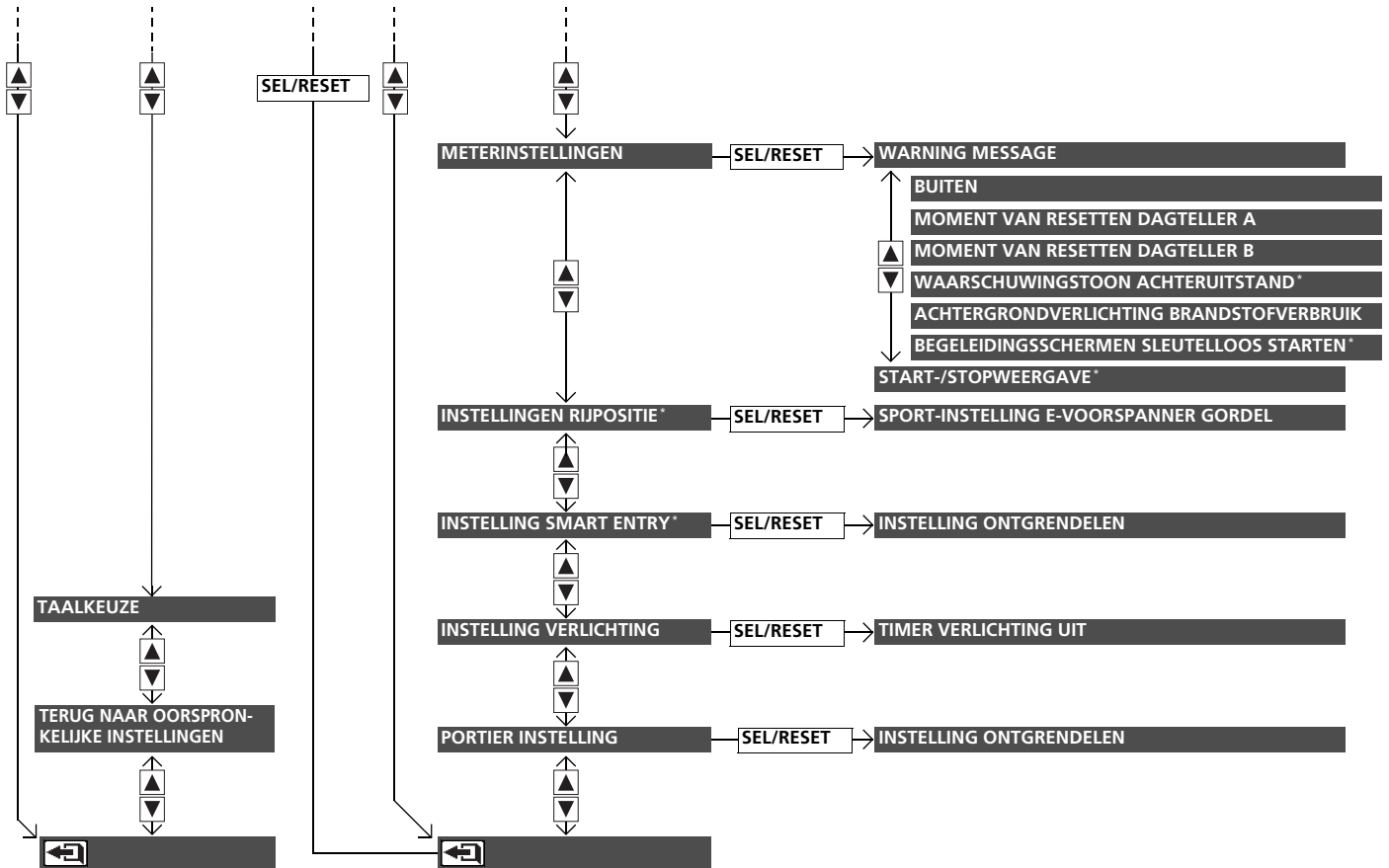
Instrumentenpaneel





* Niet beschikbaar op alle modellen

■ Lijst met aanpasbare opties

Instellingengroep	Aanpasbare functies	Beschrijving	Selecteerbare instellingen
SNELHEIDSSALARM		<ul style="list-style-type: none"> • Schakelt twee afzonderlijke niveaus van het snelheidsalarm in, snelheidsalarm 1 en 2. • Wijzigt de snelheid waarbij het alarm wordt geactiveerd in stappen van 5 km/h. 	<div style="border-bottom: 1px solid black; padding-bottom: 5px;">  (Snelheidsalarm 1 AAN)  (Snelheidsalarm 1 UIT*1) </div> <div style="border-bottom: 1px solid black; padding: 5px 0 5px 20px;"> Snelheidsinstelling snelheidsalarm 1 [50 km/h (30 mph)*1] </div> <div style="border-bottom: 1px solid black; padding: 5px 0 5px 20px;">  (Snelheidsalarm 2 AAN)  (Snelheidsalarm 2 UIT*1) </div> <div style="padding: 5px 0 5px 20px;"> Snelheidsinstelling snelheidsalarm 2 [80 km/h (50 mph)*1] </div>
BANDENSPANNING WAARSCHUWING		Schakelt het bandenspanningswaarschuwingssysteem in.	ANNULEREN/ INITIALISEREN

*1: Standaardinstelling

Instellingen-groep	Instelbare functies	Beschrijving	Selecteerbare instellingen	
INSTELLINGEN WIJZIGEN	INSTELLINGEN HULPSYSTEEM BESTUURDER*	AFSTAND NABIJHEIDSWAARSCHUWING VOORLIGGER*	Wijzigt de afstand voor het activeren van de botsingswaarschuwing wanneer een voorligger te dichtbij komt.	VER/NORMAAL*¹/DICHTBIJ
		STAD- NOODREMASSISTENTIESYSTEEM*	Schakelt het stad-noodremassistentiesysteem in en uit.	AAN*¹/UIT
		AFSTND WRSCH FRONT. BOTSING*	Hiermee wijzigt u bij welke afstand het Waarschuwingssysteem frontale botsing of het Botsingsbeperkingsysteem waarschuwt, of schakelt u het Waarschuwingssysteem frontale botsing in en uit.	VER/NORMAAL*¹/DICHTBIJ/ UIT
		ACC PIEPTOON VOORLIGGER GEDETECTEERD*	Zorgt ervoor dat uw voertuig een piepsignaal geeft als een voorligger te dichtbij komt.	AAN/UIT*¹
		ACC/LIM DISPLAY SNELHEIDSUNIT*	Wijzigt de weergegeven meting van de ingestelde voertuigsnelheid op het multi-informatiedisplay.	mph/km/h
		CRUISE/LIM DISPLAY SNELHEIDSUNIT*	Wijzigt de weergegeven meting van de ingestelde voertuigsnelheid op het multi-informatiedisplay.	mph/km/h

*1: Standaardinstelling

* Niet beschikbaar op alle modellen

Instellingen-groep	Instelbare functies	Beschrijving	Selecteerbare instellingen
INSTELLINGEN WIJZIGEN	ACC REGELING VOORSPELLING INVOEGEND VERKEER* (ACC regeling voorspelling invoegend verkeer)	Schakelt de regelfunctie van de ACC voor het voorspellen van invoegend verkeer in of uit.	AAN*1/UIT
	PIEPTOON LANE KEEPING ASSIST*	Hiermee geeft het systeem een pieptoon wanneer het LKAS wordt uitgeschakeld.	AAN/UIT*1
	DODE HOEK- INFORMATIE (BSI)*	Wijzigt de instelling voor de dode hoek- informatie.	HOOR-/ZICHTBARE WRSCH.*1/ZICHTBARE WAARSCHUWING/UIT

*1: Standaardinstelling

Instellingen-groep	Aanpasbare functies	Beschrijving	Selecteerbare instellingen	
VERANDER INSTELLINGEN	INSTELLINGEN DASHBOARD	WAARSCHUWING	Bepaalt of waarschuwingsberichten wel of niet worden weergegeven.	AAN/UIT*1
	BUITEN	Past de temperatuurwaarde met een paar graden aan.	-3°C ~ ±0°C*1 ~ +3°C	
	MOMENT VAN RESETTEN DAGTELLER A	Wijzigt de instelling voor het resetten van dagteller A, gemiddeld brandstofverbruik A, gemiddelde snelheid A en verstreken tijd A.	NA HET TANKEN/ HANDMATIGE RESET*1/ALS HET CONTACT IS UITGEZET	
	MOMENT VAN RESETTEN DAGTELLER B	Wijzigt de instelling voor het resetten van dagteller B, gemiddeld brandstofverbruik B, gemiddelde snelheid B en verstreken tijd B.	NA HET TANKEN/ HANDMATIGE RESET*1/ALS HET CONTACT IS UITGEZET	
	WAARSCHUWINGSTOON ACHTERUITSTAND* (waarschuwingstoon achteruitstand)	Zorgt dat de zoemer eenmaal klinkt wanneer wordt geschakeld naar R .	AAN*1/UIT	
	BRANDSTOFVERBRUIKAC HTERGRONDKLEUR	Schakelt de zuinigheidsmeter in en uit.	AAN*1/UIT	
	BEGELEIDINGSSCHERMEN SLEUTELLOOS STARTEN*	Geeft de begeleiding bij starten zonder sleutel weer, als de omstandigheden juist zijn om de voedingsmodus om te schakelen.	AAN*1/UIT	
	AUTO MOTORSTOP WEERGAVE*	Selecteert of het display voor de start-/stopfunctie wel of niet wordt ingeschakeld.	AAN*1/UIT	

*1: Standaardinstelling

* Niet beschikbaar op alle modellen

Instellingen-groep	Aanpasbare functies		Beschrijving	Selecteerbare instellingen
VERANDER INSTELLINGEN	INSTELLINGEN RIJPOSITIE*	SPORT-INSTELLING E-VOORSpanNER GORDEL	Schakelt de sportinstelling van de e-voorspanner van de veiligheidsgordel in en uit.	AAN*1/UIT
	INSTELLINGEN SMART ENTRY*	INSTELLING ONTGRENDELEN	Wijzigt welke portieren worden ontgrendeld wanneer u de handgreep van het bestuurdersportier en de handgreep van de achterklep vastpakt. Wanneer u op de ontgrendelknop van de achterklep drukt wanneer ALLEEN BESTUURDERSPORTIER is geselecteerd, wordt alleen de achterklep ontgrendeld. Als ALLE PORTIEREN is geselecteerd en de achterklep wordt ontgrendeld, dan worden alle portieren ontgrendeld.	ALLEEN BEST. PORTIER*1/ ALLE PORTIEREN
	INSTELLING VERLICHTING	TIMER VERLICHTING UIT	Wijzigt hoe lang de buitenverlichting aan blijft nadat u het bestuurdersportier hebt gesloten.	60sec/30sec/15sec*1/0sec
	PORTIER INSTELLING	INSTELLING ONTGRENDELEN	Stelt het bestuurdersportier of alle portieren in om met de eerste druk op de afstandsbediening of met de contactsleutel te worden ontgrendeld.	ALLEEN BEST. PORTIER*1/ ALLE PORTIEREN
TAALKEUZE			Wijzigt de weergavetaal.	Engels*1/Duits/Italiaans/ Frans/Spaans/Pool/ Portugees/Nederlands/ Deens/Zweeds/Noors/Fins/ Russisch/Turks*
TERUG NAAR OORSPRON- KELIJKE INSTELLINGEN			Annuleert/reset alle aangepaste instellingen naar de standaardwaarde.	ANNULEREN/OK

*1: Standaardinstelling

* Niet beschikbaar op alle modellen

■ Voorbeeld van aanpassingsinstellingen

Hierna volgen de stappen voor het wijzigen van de instelling **MOMENT VAN RESETTEN DAGTELLER A** in **NA HET TANKEN**. De standaardinstelling voor **MOMENT VAN RESETTEN DAGTELLER A** is **HANDMATIGE RESET**.

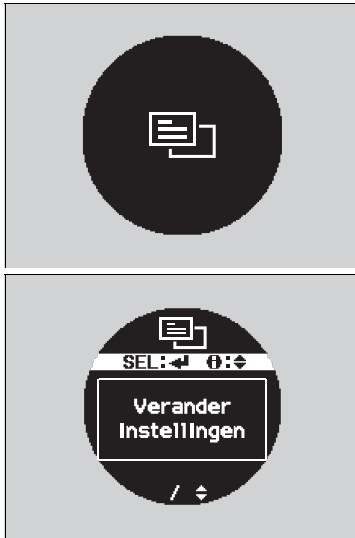

1. Druk op de knop /▼ tot op het display wordt weergegeven en druk vervolgens op de knop **SEL/RESET**.
2. Druk op de knop /▼ tot **VERANDER INSTELLINGEN** op het display wordt weergegeven en druk vervolgens op de knop **SEL/RESET**.
3. Druk op de knop /▼ tot **INSTELLINGEN DASHBOARD** op het display wordt weergegeven en druk vervolgens op de knop **SEL/RESET**.



4. Druk op de knop /▼ tot **MOMENT VAN RESETTEN DAGTELLER A** op het display wordt weergegeven en druk vervolgens op de knop **SEL/RESET**.

► Het display schakelt over naar het scherm Instellingen aanpassingen waarin u **NA HET TANKEN, HANDMATIGE RESET, ALS HET CONTACT IS UITGEZET** of  kunt selecteren.

5. Druk op de knop /▼ en selecteer **NA HET TANKEN**, en druk vervolgens op de knop **SEL/RESET**.

► Het instellingsscherm **NA HET TANKEN** wordt weergegeven, waarna het display terugkeert naar het scherm Instellingen aanpassingen.

6. Druk op de knop /▼ tot  op het display verschijnt en druk vervolgens op de knop **SEL/RESET**.

7. Herhaal stap 6 tot u terugkeert naar het normale scherm.

i-multi-informatiedisplay

Het i-multi-informatiedisplay toont het brandstofverbruik, de audiostatus en de klok.

Het display wijzigen

Druck op de knop  (Display) om het display te wijzigen.

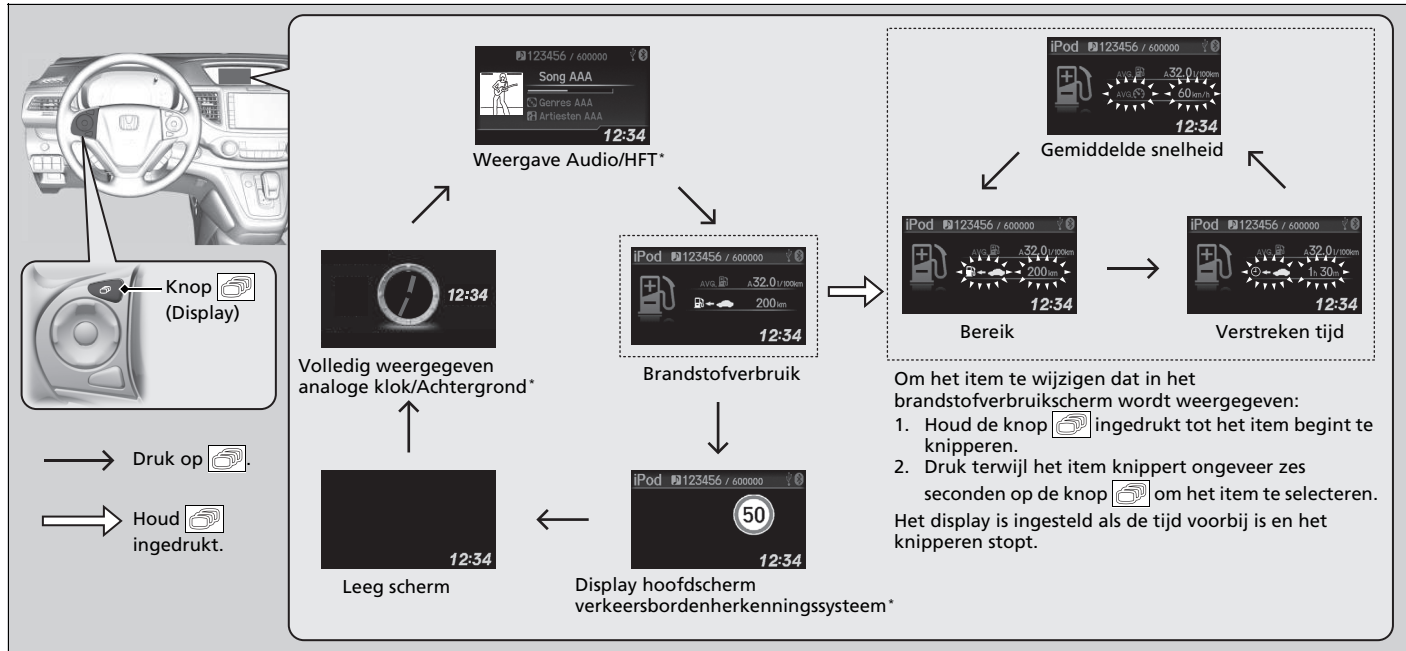

Instrumentenpaneel

* Niet beschikbaar op alle modellen

■ Gemiddeld brandstofverbruik

Geeft het geschatte gemiddelde brandstofverbruik van elke dagteller weer in l/100 km of mpg. Het display wordt met vaste intervallen bijgewerkt. Als een dagteller op 0 wordt gezet, wordt het gemiddelde brandstofverbruik ook op 0 gezet.

■ Bereik

Geeft de geschatte afstand weer, die u met de resterende brandstof kunt afleggen. Deze afstand wordt geschat op basis van het brandstofverbruik van uw vorige ritten.

■ Verstreken tijd

Geeft de verstreken tijd weer sinds de dagteller A of B op nul is gezet.

■ Gemiddelde snelheid

Geeft de gemiddelde snelheid weer in km/h of mph sinds de dagteller A of B op 0 is gezet.

■ Turn-by-turn-aanwijzingen *

Geeft u stapsgewijze navigatieaanwijzingen naar de bestemming die is gekoppeld aan het navigatiesysteem.

➤ **Zie de handleiding van het navigatiesysteem**

⌘ Het display wijzigen

U kunt een item selecteren dat wordt weergegeven in het brandstofverbruikscherm. U kunt bereik, verstreken tijd of gemiddelde snelheid selecteren.

➤ **Aangepaste functies** BLZ. 145

➤ **Het display wijzigen** BLZ. 143

⌘ Gemiddeld brandstofverbruik

U kunt bepalen wanneer het gemiddelde brandstofverbruik opnieuw wordt ingesteld.

⌘ Bereik

U kunt een item uitkiezen dat wordt weergegeven in het brandstofverbruikscherm. U kunt bereik, verstreken tijd of gemiddelde snelheid selecteren.

➤ **Aangepaste functies** BLZ. 145

⌘ Verstreken tijd

U kunt instellen wanneer de verstreken tijd wordt gereset.

➤ **Aangepaste functies** BLZ. 145

⌘ Gemiddelde snelheid

U kunt bepalen wanneer de gemiddelde snelheid wordt gereset.

➤ **Aangepaste functies** BLZ. 145

⌘ Turn-by-turn-aanwijzingen *

U kunt selecteren of de turn-by-turn-display wordt ingeschakeld gedurende een routebegeleiding.

➤ **Aangepaste functies** BLZ. 145

■ Aangepaste functies

Gebruik de i-multi-informatiedisplay voor het aanpassen van bepaalde functies.

■ Functies aanpassen

Selecteer het scherm **Voertuigmenu** door op de knop **MENU** te drukken, terwijl de contactschakelaar in de stand AAN **II***¹ staat en het voertuig volledig stil staat. Selecteer **Persoonlijke instellingen** en druk vervolgens op de knop **SOURCE**.

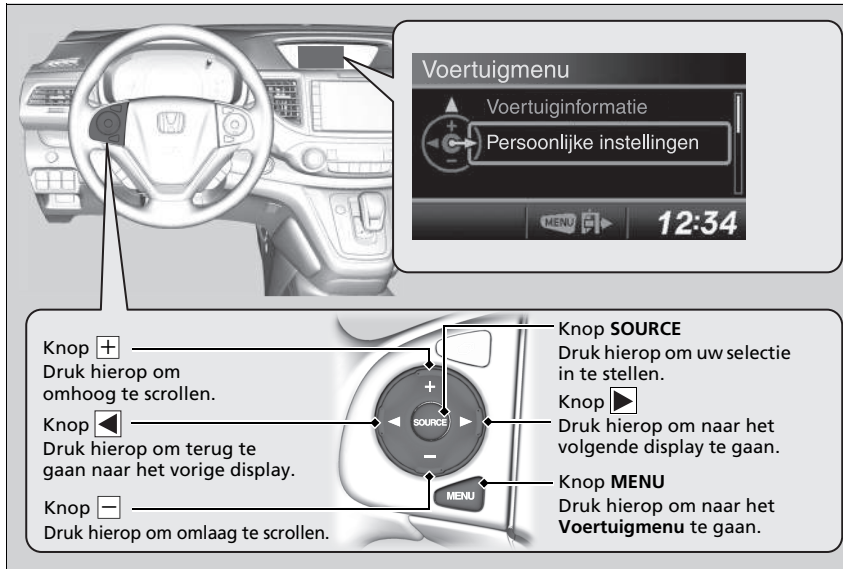

* 1: Modellen met het sleutellose toegangssysteem hebben een knop **ENGINE START/STOP** in plaats van een contactschakelaar.

► Aangepaste functies

Voor het aanpassen van andere functies drukt u op de knop



► **Lijst met aanpasbare opties** BLZ. 148

► **Voorbeeld van persoonlijke instellingen achtergronden*** BLZ. 150

* Niet beschikbaar op alle modellen

■ Flowschema voor aanpassingen

Druk op de knop **MENU**.

Voertuigmenu

Selecteer boordcomputer

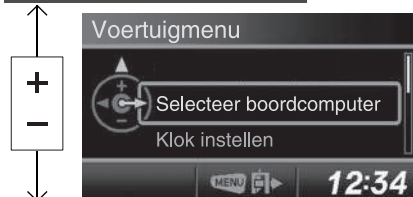

Klok instellen*



Voertuiginformatie



►► Aangepaste functies

U kunt het aanpass scherm op ieder moment verlaten door op de knop **MENU** te drukken.



Onderhoudsinformatie

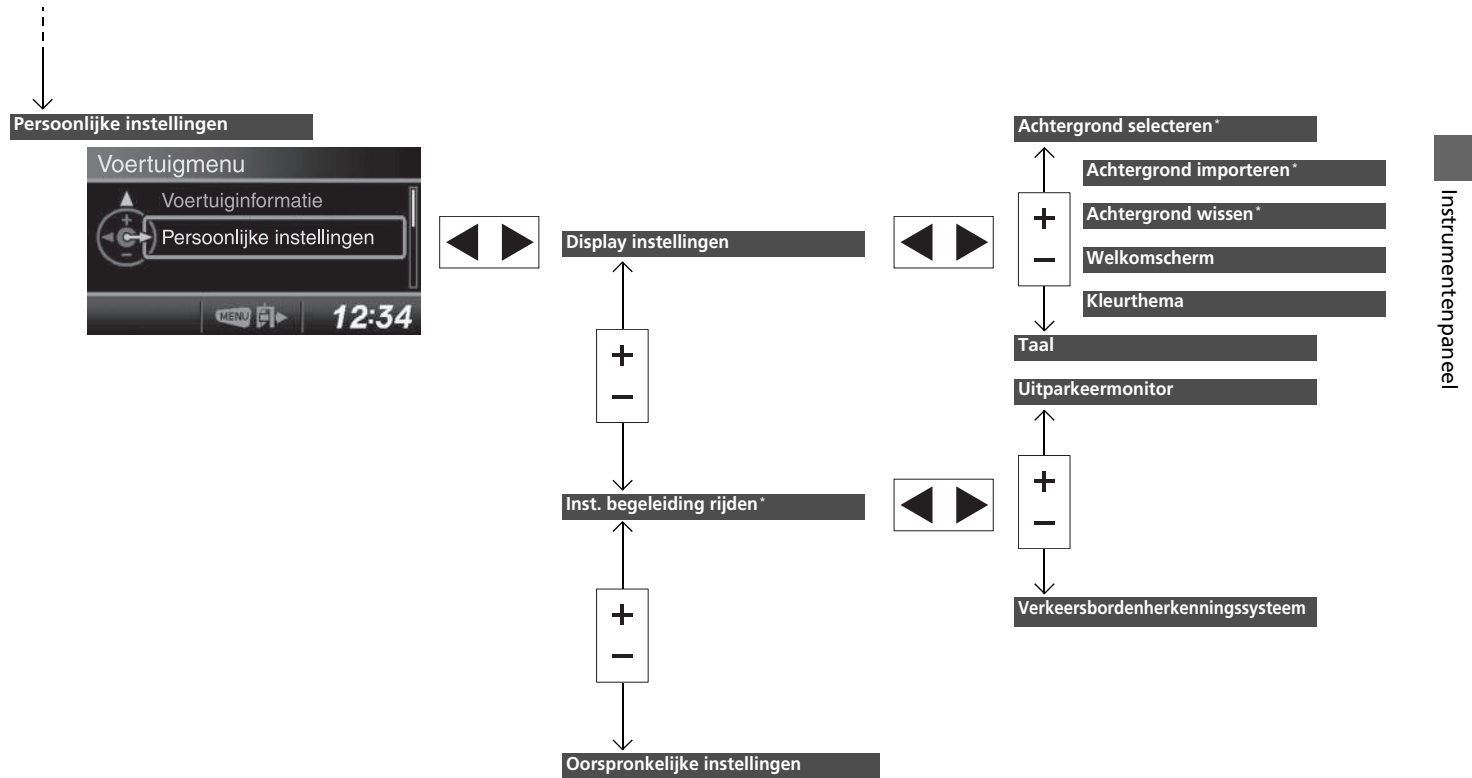

* Niet beschikbaar op alle modellen

■ Lijst met aanpasbare opties

Instellingen-groep	Aanpasbare functies	Beschrijving	Selecteerbare instellingen
Selecteer boordcomputer		Selecteert een item dat samen met het actuele brandstofverbruik wordt weergegeven.	Bereik*¹/Verstreken tijd/ Gemiddelde snelheid
Klok instellen*		Stelt tijdsweergave in op 12 of 24 uur en past de tijd aan.	12h*¹/24h
Voertuiginformatie	Onderhoudsinformatie	De onderhoudswaarschuwing resetten.	Nee/Ja
	Achtergrond selecteren*	Selecteert de volledig weergegeven analoge klok of de achtergrond.	Klok*¹/Afbeelding 1/ Afbeelding 2/Afbeelding 3
Persoonlijke instellingen	Displayinstellingen	Achtergrond importeren* Importeert een afbeeldingsbestand voor een nieuwe achtergrond.	Er kunnen drie afbeeldingen worden opgeslagen. ☑ Achtergronden importeren vanaf USB* BLZ. 150
	Achtergrond wissen*	Verwijdert een afbeeldingsbestand voor een achtergrond.	Afbeelding 1/Afbeelding 2/ Afbeelding 3
	Welkomsscherm	Selecteert of het welkomsscherm wel of niet moet worden geactiveerd wanneer u de contactschakelaar in de stand AAN  * ² zet.	Aan*¹/Uit

*1: Standaardinstelling

*2: Modellen met het sleutellose toegangssysteem hebben een knop **ENGINE START/STOP** in plaats van een contactschakelaar.

Instellingen-groep	Aanpasbare functies	Beschrijving	Selecteerbare instellingen
Persoonlijke instellingen	Kleurthema	Wijzigt de kleur van het scherm.	Blauw*¹/Rood/Amber/Grijs
	Displayinstellingen		Engels*¹/Duitsland/Italiaans/Frans/Spaans/Pool/Portugees/Nederlands/Deens/Zweeds/Noors/Fins/Russisch/Turks/Tsjechisch/Hongaars/Sloveens/Ests/Lets/Litouws
	Taal	Wijzigt de weergavetaal.	
	Inst. begeleiding rijden*		
	Uitparkeermonitor	Schakelt de uitparkeermonitor in en uit.	Aan*¹/Uit
	Verkeersbordenherkenningssysteem	Hiermee selecteert u of de kleine verkeersbordenpictogrammen gaan branden.	Kleine pictogrammen aan*¹/ Kleine pictogrammen uit
	Oorspronkelijke instellingen	Annuleert/reset alle aangepaste instellingen naar de standaardwaarde.	Annuleren Terug naar fabrieksinstellingen

* 1: Standaardinstelling

■ Voorbeeld van persoonlijke instellingen achtergronden*

U kunt de weergave van klok omschakelen naar achtergrond.

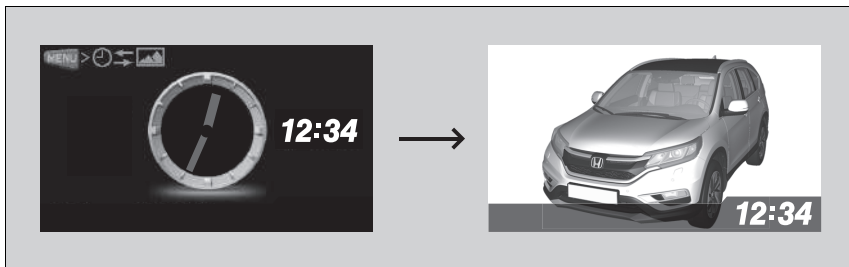

■ Achtergronden importeren vanaf USB*

U kunt achtereenvolgens maximaal drie afbeeldingen importeren als achtergrond vanaf een USB-stick.

Selecteer **Achtergrond importeren** in **Persoonlijke instellingen** en sluit een USB-stick correct aan om een afbeelding op te slaan.

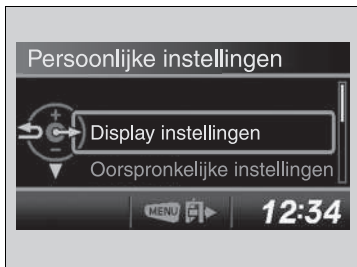

1. Sluit de USB-stick aan op de adapterkabel.
➤ **USB-adapterkabel*** BLZ. 241
2. Druk op de knop **MENU**.
3. Selecteer **Persoonlijke instellingen** met de knop $\left[\begin{smallmatrix} + \\ - \end{smallmatrix} \right]$ / $\left[\begin{smallmatrix} - \\ + \end{smallmatrix} \right]$, en druk vervolgens op de knop **SOURCE**.
4. Selecteer **Display instellingen** met de knop $\left[\begin{smallmatrix} + \\ - \end{smallmatrix} \right]$ / $\left[\begin{smallmatrix} - \\ + \end{smallmatrix} \right]$, en druk vervolgens op de knop **SOURCE**.

➤ Aangepaste functies

- Wanneer u achtergrondbestanden importeert, moet de afbeelding zich in de rootdirectory van de USB-stick bevinden. Afbeeldingen in een map kunnen niet worden geïmporteerd.
- Het bestandsformaat van de afbeelding die kan worden geïmporteerd, is BMP (bmp) of JPEG (jpg).
- Elk afbeeldingsbestand kan tot 2 MB groot zijn.
- De maximale afbeeldingsgrootte bedraagt 1.920 x 936 pixels. Als de afbeeldingsgrootte minder dan 480 x 234 pixels bedraagt, wordt de afbeelding in het midden van het scherm weergegeven met een zwarte lijst.
- Het aantal bestanden dat geselecteerd kan worden is 255.
- Er kunnen tot 64 tekens in de bestandsnaam worden gebruikt.



5. Selecteer **Achtergrond importeren** met de knop **+** / **-**, en druk vervolgens op de knop **SOURCE**.

► De bestandsnamen worden op het scherm weergegeven.



6. Druk op de knop **-** tot de bestandsnaam die u wilt opslaan, wordt weergegeven in het midden van het display en druk vervolgens op de knop **SOURCE**.

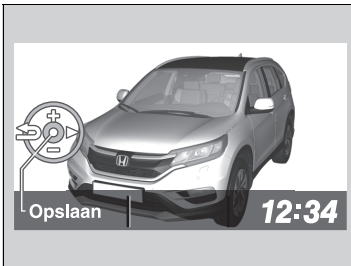

7. Het voorbeeld van de geïmporteerde gegevens wordt weergegeven. Druk op de knop **SOURCE** als het OK is.

8. Druk op de knop **SOURCE** om het afbeeldingsbestand op te slaan.



9. Selecteer de locatie waar u het afbeeldingsbestand wilt opslaan met de knop **+** / **-** en druk vervolgens op de knop **SOURCE**.

10. Druk op de knop **MENU** om het aanpass scherm te verlaten.

■ Een achtergrond selecteren



1. Druk op de knop **MENU**.
2. Selecteer **Persoonlijke instellingen** met de knop $\boxed{+}$ / $\boxed{-}$, en druk vervolgens op de knop **SOURCE**.
3. Selecteer **Display instellingen** met de knop $\boxed{+}$ / $\boxed{-}$, en druk vervolgens op de knop **SOURCE**.
4. Selecteer **Achtergrond selecteren** met de knop $\boxed{+}$ / $\boxed{-}$ en druk vervolgens op de knop **SOURCE**.
5. Selecteer de afbeelding die u wilt gebruiken met de knop $\boxed{+}$ / $\boxed{-}$ en druk vervolgens op de knop **SOURCE**.
 - Wanneer het scrollen stopt, wordt de miniatuurweergave weergegeven.
6. Druk op de knop **MENU** om het aanpasscherm te verlaten.

Bedieningselementen

In dit hoofdstuk wordt de werking uitgelegd van de verschillende bedieningselementen voor het rijden.

Klok	156
De portieren vergrendelen en ontgrendelen	
Sleuteltypen en -functies	158
De portieren van buitenaf vergrendelen/ ontgrendelen	161
De portieren van binnenuit vergrendelen/ ontgrendelen	167
Kinderslot	168
De achterklep openen en sluiten	169
Beveiligingssysteem	
Startblokkeringsstelsysteem	176
Beveiligingssysteemalarm*	176
Ultrasone sensoren*	178
Supervergrendeling*	179
De ruiten openen en sluiten	180
Het zonnescherm openen en sluiten*	183

De schakelaars rondom het stuurwiel bedienen	
Contactschakelaar*	184
Knop ENGINE START/STOP*	185
Contactschakelaar en vergelijking voedingsmodus	188
Richtingaanwijzers	189
Lichtschakelaars	189
Actieve bochtverlichting*	191
Mistlampen	192
Koplampverstelling*	193
Grootlichtondersteuningssysteem*	194
Voertuigverlichting overdag	196
Ruitenwissers en ruitensproeiers	197
Helderheidsregeling	201
Knop achterrautverwarming/Verwarmde buitenspiegel	202
Rijpositiegeheugensysteem*	203

Het stuurwiel verstellen	205
De spiegels verstellen	
Achteruitkijkspiegel binnen	206
Elektrisch bediende portierspiegels	208
De stoelen verstellen	
De zitplaatsen verstellen	210
Interieurverlichting/	
 Comfortvoorzieningen interieur	
Interieurverlichting	220
Comfortvoorzieningen interieur	222
Klimaatregelsysteem	
Automatische klimaatregeling gebruiken	234
Sensoren automatische klimaatregeling	238



* Niet beschikbaar op alle modellen

De klok instellen

U kunt de tijd in het klokdisplay aanpassen met de contactschakelaar in de stand AAN *1.

Modellen zonder audiosysteem





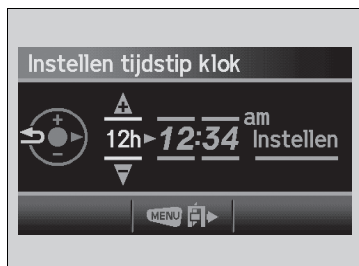



Met de knop MENU

1. Druk op de knop **MENU**.
2. Selecteer **Instellen tijdstip klok** met de knop  /  en druk vervolgens op de knop **SOURCE**.



Audiosysteem met één display

Met de knop SETUP

1. Druk op de knop **SETUP**.
2. Draai aan  om **Instellen tijdstip klok** te selecteren en druk op .
3. Draai aan  om het aan te passen item te selecteren (12/24-uursmodus, uren, minuten). Druk vervolgens op .
4. Draai aan  om de wijziging door te voeren.
5. Druk op  om uw keuze te bevestigen. Het display keert terug naar **Instellen tijdstip klok**. Herhaal stap 4 t/m 6 om andere items aan te passen.
6. Draai voor het bevestigen van de keuze aan , selecteer **Instellen** en druk op .
7. Druk op de knop **SETUP** om terug te keren naar het normale display.

*1: Modellen met het sleutellose toegangssysteem hebben een knop **ENGINE START/STOP** in plaats van een contactslot.

De klok instellen

Modellen met navigatiesysteem

De klok wordt automatisch bijgewerkt via het navigatiesysteem, zodat de tijd niet hoeft te worden aangepast.

Audiosysteem met één display

Deze indicaties worden gebruikt om te tonen hoe de selectieknop moet worden bediend.

Draai aan  om te selecteren.

Druk op  om te bevestigen.

Audiosysteem met twee displays

■ Het menu Instellingen op het audio-/informatiescherm gebruiken



1. Druk op de knop .
2. Selecteer **Instellingen**.
3. Selecteer **Info**.
4. Selecteer de tab **Klok**.
5. Selecteer **Klokinstelling**.
6. Selecteer  of om  het uur te wijzigen.
7. Selecteer  of  om de minuut te wijzigen en selecteer vervolgens **OK**.

⌘ Het menu Instellingen op het audio-/informatiescherm gebruiken

U kunt het klokdisplay instellen op een 12-uurweergave of 24-uurweergave.

➤ **Aanpasbare functies*** BLZ. 323

Het klokdisplay is standaard uitgeschakeld. U kunt het klokdisplay in- en uitschakelen.

➤ **Aanpasbare functies*** BLZ. 323

* Niet beschikbaar op alle modellen

Sleuteltypen en -functies

Het voertuig wordt geleverd met de volgende sleutels:

Sleutels

Inklapbare sleutel*



Afstandsbediening*



Gebruik de sleutels om de motor te starten en te stoppen, en om alle portieren en de achterklep te vergrendelen en te ontgrendelen. U kunt ook de portieren en de achterklep vergrendelen en ontgrendelen met de knoppen op de afstandsbediening.

» Sleuteltypen en -functies

Alle sleutels beschikken over een startblokkeringsysteem. Het startblokkeringsysteem helpt om diefstal van het voertuig tegen te gaan.

» Startblokkeringsysteem BLZ. 176

De sleutels bevatten precisie-elektronica.

Volg het onderstaande advies op om beschadiging van de elektronica te voorkomen:

- Stel de sleutels niet bloot aan direct zonlicht, hoge temperaturen of hoge vochtigheid.
- Laat de sleutels niet vallen en zet er ook geen zware voorwerpen op.
- Houd de sleutels uit de buurt van vloeistoffen.
- Haal de sleutels niet uit elkaar behalve om de batterij te vervangen.

Als de circuits in de sleutels beschadigd zijn, start de motor wellicht niet en functioneert de afstandsbediening niet.

Als de sleutels niet correct werken, laat deze dan controleren door een dealer.

■ Afstandsbediening*

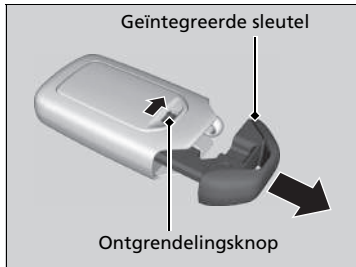

De geïntegreerde sleutel kan gebruikt worden om de portieren te vergrendelen wanneer de batterij van de afstandsbediening zwak geworden is en de werking van de elektrische portiervergrendeling/ontgrendeling uitgeschakeld is. Om de geïntegreerde sleutel te verwijderen, trekt u deze naar buiten terwijl u de ontgrendelingsknop verschuift. Om de geïntegreerde sleutel terug te plaatsen, duwt u de geïntegreerde sleutel terug in de afstandsbediening tot deze vastklikt.

■ Inklapbare sleutel*

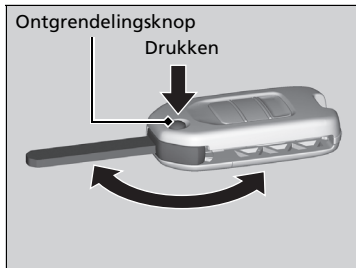

De sleutel wordt in de afstandsbediening geschoven.

1. Druk op de ontgrendelingsknop om de sleutel uit de afstandsbediening te schuiven.
 - Zorg dat de sleutel volledig is uitgeschoven.
2. Om de sleutel in te schuiven, moet op de ontgrendelingsknop worden gedrukt en tegelijkertijd de sleutel in de afstandsbediening worden geduwd totdat een klik hoorbaar is.

▣ Afstandsbediening*

De stoel gaat automatisch naar de vooraf ingestelde stand wanneer u het portier ontgrendelt met de afstandsbediening of het sleutellose toegangssysteem.

▣ Rijpositiegeheugensysteem* BLZ. 203

Houd altijd de geïntegreerde sleutel in de afstandsbediening geplaatst.

▣ Inklapbare sleutel*

Als de sleutel niet volledig wordt uitgedraaid, werkt het startblokkeringsstelsel wellicht niet correct en kan de motor wellicht niet worden gestart. Voorkom contact met de sleutel wanneer deze wordt in- of uitgeschoven.

* Niet beschikbaar op alle modellen

■ Sleutelnummerplaatje

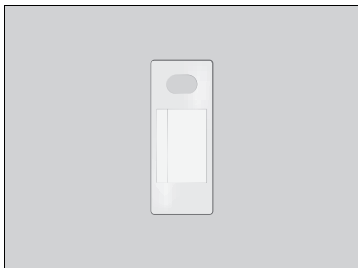

Bevat een nummer dat nodig is om een vervangende sleutel aan te schaffen.

▣ Sleutelnummerplaatje

Bewaar het sleutelnummerplaatje apart van de sleutel op een veilige plek buiten het voertuig.

Neem contact op met een dealer wanneer een extra sleutel moet worden aangeschaft.

Als u uw sleutel verloren bent en u de motor niet kunt starten, neem dan contact op met een dealer.

De portieren van buitenaf vergrendelen/ontgrendelen

Het sleutelloze toegangssysteem gebruiken *

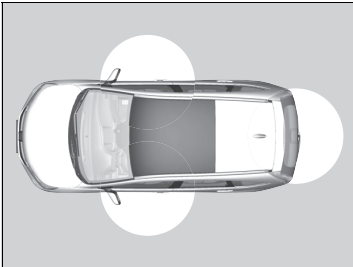

Wanneer u de afstandsbediening bij u draagt, kunt u de portieren vergrendelen/ontgrendelen en de achterklep openen.

U kunt de portieren vergrendelen/ontgrendelen binnen een straal van 80 cm rondom de buitenste portierhandgreep. U kunt de achterklep openen binnen een straal van 80 cm rondom de ontgrendelingsknop van de achterklep.

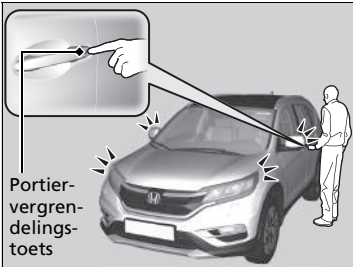

De portieren en achterklep vergrendelen

Druk op de portiervergrendelingstoets op het voorportier of de achterklep.

- ▶ Sommige lampen en controlelampjes knipperen driemaal; alle portieren en de achterklep worden vergrendeld en het beveiligingssysteem wordt ingeschakeld.

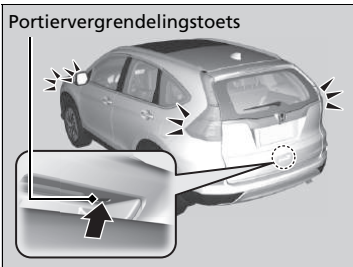

De portieren van buitenaf vergrendelen/ontgrendelen

Modellen met sleutelloos toegangssysteem

Type met het stuur rechts

U kunt de portieren niet van buitenaf vergrendelen wanneer de afstandsbediening zich in het voertuig bevindt en de zoemer klinkt. Als u een portier wilt vergrendelen als de afstandsbediening zich nog in het voertuig bevindt, voert u een van onderstaande handelingen vier keer uit:

- Druk op de vergrendelingstoets op de afstandsbediening.
- Draai de sleutel in het sleutelgat en sluit af.
- Druk op de portiervergrendeltoets op de portierhandgreep of de achterklep.

Modellen met sleutelloos toegangssysteem

U kunt portieren met de afstandsbediening of het sleutelloze toegangssysteem alleen vergrendelen of ontgrendelen in de voedingsmodus VEHICLE OFF.

Het sleutelloze toegangssysteem gebruiken *

- Laat de afstandsbediening niet in het voertuig achter wanneer u het voertuig verlaat. Neem de afstandsbediening mee.
- Zelfs als u niet de afstandsbediening hebt, dan kunt u toch de portieren vergrendelen/ontgrendelen, terwijl iemand anders met de afstandsbediening binnen bereik is.
- Indien u de voorportierhandgreep beetpakt terwijl u handschoenen draagt, dan kan de portiersensor wellicht traag reageren of niet reageren door de portieren te ontgrendelen.
- Het portier kan ontgrendeld worden indien de portierhandgreep door water of hevige regen bedekt wordt wanneer de afstandsbediening binnen bereik is.

* Niet beschikbaar op alle modellen

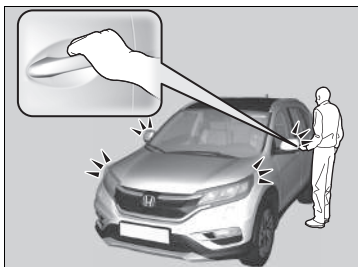

■ De portieren en achterklep ontgrendelen

Grijp de portierhandgreep van de bestuurder:

- Het bestuurdersportier wordt ontgrendeld.
- Sommige exterieurlichten knipperen eenmaal.

Deurgreep van het passagiersportier vastpakken:

- Alle portieren en de achterklep worden ontgrendeld.
- Sommige exterieurlichten knipperen eenmaal.

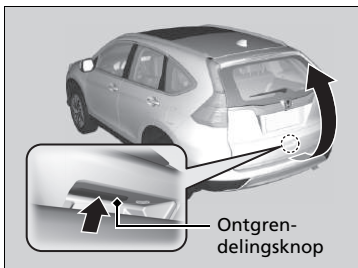

Ontgrendelknop achterklep indrukken:

- De achterklep wordt ontgrendeld.
- Sommige exterieurlichten knipperen eenmaal.

☒ Het sleutellose toegangssysteem gebruiken *

- U kunt het portier niet ontgrendelen door de handgreep beet te pakken binnen twee seconden nadat het vergrendeld werd.
- Het portier gaat mogelijk niet open wanneer u er onmiddellijk aan trekt nadat u de portierhandgreep hebt beetgepakt. Pak de handgreep opnieuw vast en controleer of het portier ontgrendeld is alvorens aan de handgreep te trekken.
- Zelfs binnen de straal van 80 cm zou het kunnen dat u de portieren niet kunt vergrendelen/ontgrendelen met de afstandsbediening, wanneer deze zich boven of onder de buitenhandgreep bevindt.
- De afstandsbediening werkt mogelijk niet als deze zich te dicht bij het portier of de portierruit bevindt.

Als u niet binnen 30 seconden na ontgrendeling van het voertuig de achterklep of een portier opent, worden de portieren automatisch opnieuw vergrendeld.

U kunt de instelling voor de portierontgrendeling aanpassen.

☒ **Aangepaste functies** BLZ. 133

Afstandsbediening gebruiken

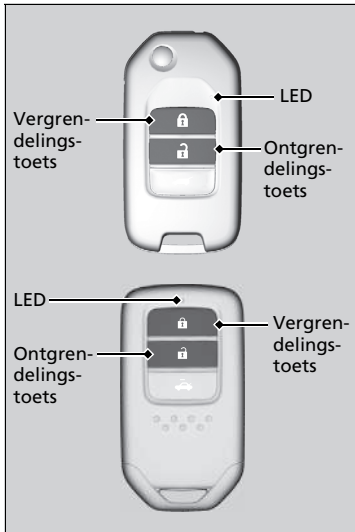

■ Portieren vergrendelen

Druk op de vergrendelingstoets.

- Sommige exterieurlichten knipperen driemaal, alle portieren en de achterklep worden vergrendeld en het beveiligingssysteem wordt ingeschakeld.

▣ Afstandsbediening gebruiken

Als niet binnen 30 seconden nadat u het voertuig met de afstandsbediening hebt ontgrendeld een deur of de achterklep open is, worden de portieren automatisch opnieuw vergrendeld.

Als de schakelaar voor interieurverlichting in de stand voor portieractivering staat, gaat de interieurverlichting branden als op de ontgrendelingstoets wordt gedrukt.

Geen portieren geopend: De lichten doven langzaam na 30 seconden.

Portieren opnieuw vergrendeld met afstandsbediening: De lichten gaan onmiddellijk uit.

▣ **Interieurverlichting** BLZ. 220

■ Portieren ontgrendelen

Druk op de ontgrendelingstoets.

Enmaal:

- Sommige exterieurlichten knipperen eenmaal en het bestuurdersportier wordt ontgrendeld.

Tweemaal:

- De overige portieren en de achterklep worden ontgrendeld.

▣ Afstandsbediening gebruiken

De afstandsbediening maakt gebruik van lage-spanningssignalen, waardoor het werkingsbereik kan variëren afhankelijk van de omgeving.

De afstandsbediening werkt niet wanneer de sleutel in de contactschakelaar steekt. Het voertuig kan niet worden vergrendeld met de afstandsbediening wanneer een portier of de achterklep is geopend.

Als de werkingsafstand van de afstandsbediening varieert, is de batterij bijna leeg.

Als de LED niet gaat branden wanneer een knop wordt ingedrukt, is de batterij leeg.

▣ **Knoopcel vervangen** BLZ. 589, 590

U kunt de instelling voor de portierontgrendeling aanpassen.

▣ **Aangepaste functies** BLZ. 133

De portieren vergrendelen/ontgrendelen met een sleutel

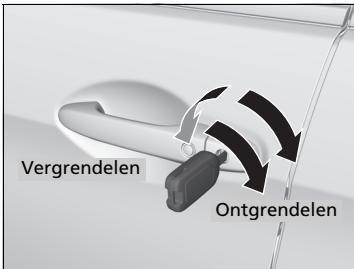

Plaats de sleutel volledig en draai deze.

Portier vergrendelen zonder sleutel

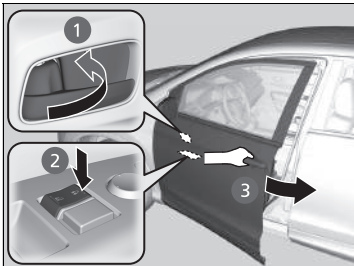

Bestuurdersportier vergrendelen

Duw de vergrendelknop naar voren ❶ of duw de hoofdschakelaar van de portiervergrendeling in de vergrendelde stand ❷, en trek vervolgens de portierhandgreep ❸ naar buiten en houd de handgreep vast. Sluit het portier en laat de handgreep los.

Passagiersportieren vergrendelen

Trek de vergrendelknop naar voren en sluit het portier.

Insluitpreventiesysteem

De portieren en de achterklep kunnen niet worden vergrendeld wanneer de sleutel in de contactschakelaar is geplaatst^{*1}, of wanneer de afstandsbediening in het voertuig ligt.

*1: Modellen met het sleutellose toegangssysteem hebben een knop **ENGINE START/STOP** in plaats van een contactschakelaar.

De portieren vergrendelen/ontgrendelen met een sleutel

Als het bestuurdersportier wordt vergrendeld met behulp van de sleutel, dan worden alle overige portieren en de achterklep tegelijkertijd vergrendeld. U kunt de instelling voor de portierontgrendeling aanpassen.

► **Aangepaste functies** BLZ. 133

Modellen zonder beveiligingssysteem

Het bestuurdersportier wordt het eerst ontgrendeld. Draai de sleutel een tweede keer binnen enkele seconden om de overige portieren en de achterklep te ontgrendelen.

Modellen met beveiligingssysteem

Wanneer de portieren worden ontgrendeld met de sleutel zal het beveiligingssysteem afgaan. Ontgrendel de portieren en de achterklep steeds met de afstandsbediening.

Portier vergrendelen zonder sleutel

Als het bestuurdersportier wordt vergrendeld, dan worden alle overige portieren en de achterklep tegelijkertijd vergrendeld.

Zorg dat u de sleutel in de hand hebt alvorens het portier te vergrendelen om te voorkomen dat de sleutel in het voertuig achterblijft.

Lage signaalsterkte afstandsbediening *

Het voertuig zendt radiogolven uit om de afstandsbediening te lokaliseren voor het vergrendelen/ontgrendelen van de portieren, het openen van de achterklep of het starten van de motor.

In de volgende gevallen zou het kunnen dat de vergrendeling/ontgrendeling van de portieren of het openen van de achterklep of het starten van de motor verhinderd wordt of de werking instabiel is:

- Er worden sterke radiogolven uitgezonden door nabije apparatuur.
- U draagt de afstandsbediening samen met telecommunicatie-uitrusting, draagbare computers, mobiele telefoons of draadloze machines.
- De afstandsbediening maakt contact met een metalen voorwerp of wordt hierdoor afgedekt.

⌘ Lage signaalsterkte afstandsbediening *

De communicatie tussen de afstandsbediening en het voertuig verbruikt de batterij van de afstandsbediening. De levensduur van de batterij is ongeveer twee jaar, maar dit varieert afhankelijk van het gebruik. De batterij verbruikt stroom telkens wanneer de afstandsbediening sterke radiogolven ontvangt. Plaats haar niet in de buurt van elektrische toestellen zoals televisietoestellen en computers.

De portieren van binnenuit vergrendelen/ontgrendelen

■ Vergrendelknop gebruiken

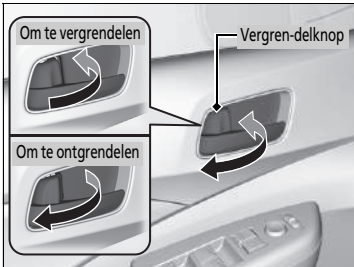

■ Portier vergrendelen

Druk de vergrendelknop naar voren.

■ Portier ontgrendelen

Trek de vergrendelknop naar achteren.

■ Ontgrendelen met behulp van de binnenhendel van het voorportier

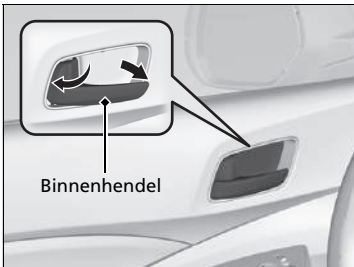

Trek aan de binnenhendel van het voorportier.

- De deur wordt ontgrendeld en geopend in een beweging.

⊗ Vergrendelknop gebruiken

Als het bestuurdersportier wordt vergrendeld met behulp van de vergrendelknop op het bestuurdersportier, dan worden alle overige portieren en de achterklep tegelijkertijd vergrendeld.

Als het portier wordt ontgrendeld met behulp van de vergrendelknop op het bestuurdersportier, dan wordt alleen het bestuurdersportier ontgrendeld.

⊗ Ontgrendelen met behulp van de binnenhendel van het voorportier

De binnenste portierhandgrepen zijn ontworpen om de inzittenden van de voorstoelen in staat te stellen het portier in een beweging te openen. Deze functie vereist echter dat de inzittenden van de voorstoelen nooit aan de binnenste portierhandgrepen mogen trekken terwijl het voertuig beweegt.

Kinderen zouden steeds op de achterbank moeten zitten waar kindersloten aanwezig zijn.

► **Kinderslot** BLZ. 168

■ Hoofdschakelaar portiervergrendeling gebruiken

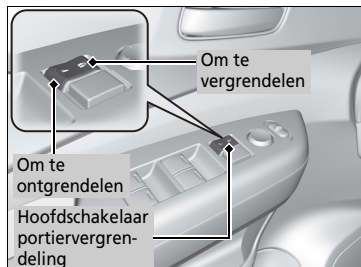

Druk de hoofdschakelaar voor de portiervergrendeling in zoals afgebeeld om alle portieren en de achterklep te vergrendelen/ontgrendelen.

Kinderslot

Het kinderslot voorkomt dat de achterportieren vanaf de binnenzijde worden geopend ongeacht de stand van de vergrendelknop.

■ Het kinderslot afstellen

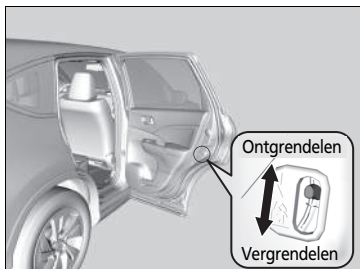

Schuif de hendel in het achterportier naar de vergrendelstand en sluit het portier.

■ Tijdens openen van portier

Open het portier met behulp van de buitenste portierhandgreep.

☒ Hoofdschakelaar portiervergrendeling gebruiken

Als het bestuurdersportier wordt vergrendeld/ontgrendeld met behulp van de hoofdschakelaar voor de portiervergrendeling, dan worden alle overige portieren en de achterklep tegelijkertijd vergrendeld/ontgrendeld.

☒ Kinderslot

Om het portier van binnenuit te openen bij een ingeschakeld kinderslot moet de vergrendelknop in de ontgrendelde stand worden gezet, uw hand naar buiten worden gestoken en aan de buitenste portierhandgreep worden getrokken.

Voorzorgsmaatregelen voor openen/sluiten van de achterklep

Zorg er steeds voor dat individuen en voorwerpen vrij zijn van de achterklep alvorens deze te openen of te sluiten.

■ Achterklep openen

- Open de achterklep volledig.
 - ▶ Indien de achterklep niet volledig geopend is, zou deze onder zijn eigen gewicht kunnen dichtvallen.
- Wees voorzichtig bij harde wind. De wind zou de achterklep kunnen doen sluiten.

■ Achterklep sluiten

Houd de achterklep gesloten terwijl u rijdt om:

- ▶ Mogelijke beschadiging te voorkomen.
 - ▶ Te voorkomen dat uitlaatgassen het voertuig instromen.
- 🚫 **Koolmonoxidegas** BLZ. 81

⚠ Voorzorgsmaatregelen voor openen/sluiten van de achterklep

Pas op dat u uw hoofd niet tegen de achterklep stoot of uw handen tussen de achterklep en de bagageruimte plaatst wanneer u de achterklep sluit.

Wanneer u bagage in de bagageruimte plaatst of eruit haalt terwijl de motor draait, mag u niet voor de uitlaat gaan staan. U zou brandwonden kunnen oplopen.

U mag geen passagiers in de bagageruimte vervoeren. Hard remmen, een plotselinge acceleratie of een botsing zou hen letsel kunnen toebrengen.

Ontgrendelknop achterklep gebruiken

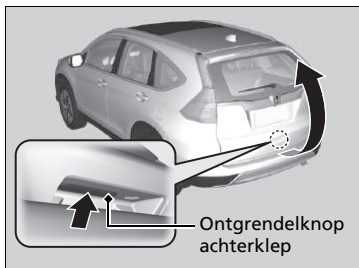

De achterklep wordt ontgrendeld wanneer alle deuren ontgrendeld zijn of wanneer u de ontgrendelknop voor de achterklep op de afstandsbediening indrukt.

Modellen zonder elektrisch bediende achterklep

Druk op de ontgrendelknop van de achterklep en til de achterklep op.

Modellen met elektrisch bediende achterklep

Druk langer dan één seconde op de ontgrendelknop van de achterklep en wacht tot u twee pieptonen hoort voordat u de achterklep optilt.

- Wanneer u de ontgrendelknop binnen één seconde en één pieptoon loslaat, wordt de werking van de elektrisch bediende achterklep ingeschakeld.

► De elektrisch bediende achterklep openen/sluiten* BLZ. 172

Modellen met sleutelloos toegangssysteem

Als u de afstandsbediening hebt, hoeft u de achterklep niet te ontgrendelen voordat u deze opent.

►► Ontgrendelknop achterklep gebruiken

Modellen met sleutelloos toegangssysteem

- Laat de afstandsbediening niet in het voertuig achter wanneer u het voertuig verlaat. Neem de afstandsbediening mee.
- Zelfs als u de afstandsbediening niet hebt, kunt u toch de achterklep ontgrendelen, terwijl iemand anders met de afstandsbediening binnen bereik is.

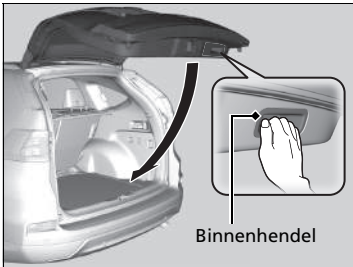

Om de achterklep te sluiten grijpt u de binnenhendel, trekt u de achterklep naar beneden en duwt u deze van buitenaf dicht.

Als u de achterklep sluit wanneer alle portieren vergrendeld zijn, wordt de achterklep automatisch vergrendeld.

► Sommige exterieurlichten knipperen driemaal.

Modellen zonder elektrisch bediende achterklep

Afstandsbediening gebruiken

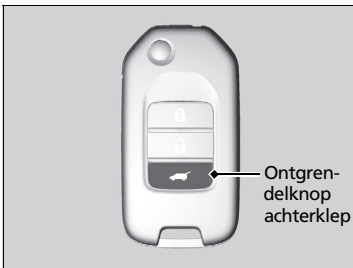

Druk op de ontgrendelknop voor de achterklep om de achterklep te ontgrendelen.

► Afstandsbediening gebruiken

Als u de achterklep met de afstandsbediening hebt ontgrendeld en geopend, wordt de achterklep automatisch vergrendeld wanneer u hem sluit.

De elektrisch bediende achterklep openen/sluiten *

De elektrisch bediende achterklep kan worden bediend via de knop voor de elektrisch bediende achterklep op de afstandsbediening, de knop voor de elektrisch bediende achterklep op het instrumentenpaneel of de knop op de achterklep zelf.

■ De elektrisch bediende achterklep kan worden geopend wanneer:

- De achterklep volledig gesloten is.
- De transmissie staat in **P** (automatische transmissie).
- De parkeerrem is ingeschakeld (handgeschakelde transmissie).

■ De elektrisch bediende achterklep kan worden gesloten wanneer:

- De achterklep volledig geopend is.
- De transmissie staat in **P** (automatische transmissie).
- De parkeerrem is ingeschakeld (handgeschakelde transmissie).

⚠ De elektrisch bediende achterklep openen/sluiten *

⚠ WAARSCHUWING

Het openen of sluiten van een elektrisch bediende achterklep kan, wanneer een passagier zich in het bewegingspad van de achterklep bevindt, ernstig letsel veroorzaken.

Zorg ervoor dat alle passagiers en voorwerpen vrij zijn van de achterklep alvorens deze te openen of te sluiten.

ATTENTIE

Duw of trek niet aan de elektrisch bediende achterklep wanneer deze automatisch wordt geopend of gesloten. Het geforceerd openen of sluiten van de elektrisch bediende achterklep terwijl hij in werking is, kan leiden tot vervorming van het frame van de achterklep.

Controleer of er voldoende ruimte rond het voertuig is voordat u de elektrische achterklep bedient. Mensen die zich in de buurt van de achterklep bevinden kunnen ernstig letsel oplopen wanneer de achterklep hun hoofd raakt tijdens het sluiten. Wees vooral voorzichtig als er kinderen in de buurt zijn.

De elektrisch bediende achterklep kan mogelijk niet worden geopend of gesloten onder de volgende omstandigheden:

- U start de motor, terwijl de achterklep automatisch wordt geopend of gesloten.
- Het voertuig is op een steile heuvel geparkeerd.
- Het voertuig slingert in sterke wind.
- De achterklep of het dak is bedekt met sneeuw of ijs.

Als u de elektrisch bediende achterklep sluit wanneer alle portieren vergrendeld zijn, wordt de achterklep automatisch vergrendeld.

Afstandsbediening



Ga als volgt te werk om de elektrisch bediende achterklep te openen of sluiten:

Druk langer dan een seconde op de knop voor de elektrische bediening van de achterklep.

- Sommige exterieurlichten knipperen.

Als u de richting wilt omkeren terwijl de elektrische bediening in werking is, drukt u nogmaals op de knop.

De elektrisch bediende achterklep openen/sluiten *

Als u de achterklep sluit wanneer alle portieren vergrendeld zijn, wordt de achterklep automatisch vergrendeld en knipperen sommige exterieurlichten driemaal.

Als u de accu of de zekering van de elektrisch bediende achterklep vervangt terwijl de achterklep geopend is, kan de elektrische bediening van de achterklep worden uitgeschakeld. De elektrische bediening van de achterklep wordt hersteld, zodra u de achterklep handmatig sluit.

Wanneer u niet de originele Honda-accessoires gebruikt voor de elektrische bediening van de achterklep, is het mogelijk dat de achterklep niet volledig opent of sluit.

Zorg dat de elektrisch bediende achterklep volledig is geopend voordat u uw bagage in de bagageruimte plaatst of eruit haalt.

Zorg dat de elektrisch bediende achterklep volledig is gesloten voordat u het voertuig start.

Wanneer u begint te rijden terwijl de elektrisch bediende achterklep nog geopend is of nog gesloten wordt, klinkt de zoemer.

Knop voor elektrische bediening van achterklep

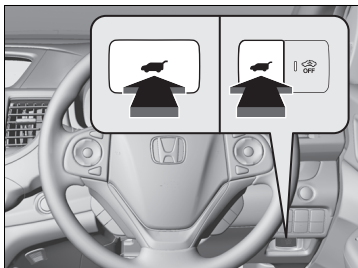

Openen: Druk op de knop voor de achterklep op het bedieningspaneel aan bestuurderszijde en houd deze knop ongeveer een seconde ingedrukt.

- Sommige exterieurlichten knipperen.

Sluiten: Druk op de knop voor de achterklep op het bedieningspaneel aan bestuurderszijde en houd deze knop ongeveer een seconde ingedrukt.

- Sommige exterieurlichten knipperen.

Als u de richting wilt omkeren terwijl de elektrische bediening in werking is, drukt u nogmaals op de knop.

Sluitknop voor elektrische bediening van achterklep

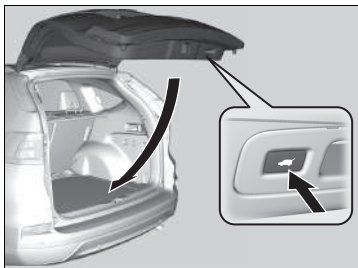

Druk op de knop op de achterklep om de elektrisch bediende achterklep te sluiten.

Als u nogmaals op de knop drukt terwijl de elektrisch bediende achterklep wordt gesloten, wordt het sluiten stopgezet en wordt de achterklep geopend.

De elektrisch bediende achterklep openen/sluiten*

Als de elektrisch bediende achterklep weerstand ondervindt bij het openen of sluiten, keert de automatische omkeerfunctie de richting om. De zoemer klinkt nu driemaal.

De automatische omkeerfunctie detecteert geen obstakels wanneer de achterklep bijna is gesloten, om te zorgen dat deze volledig sluit.

Raak de sensoren aan beide zijden van de achterklep niet aan. De elektrisch bediende achterklep sluit niet wanneer u een van de sensoren aanraakt, terwijl u probeert de achterklep te sluiten.

Zorg dat u de sensoren niet krast met scherpe voorwerpen. Wanneer de sensoren krassen oplopen, kunnen ze beschadigd raken en werkt de elektrische sluitfunctie van de achterklep niet meer.

Sluitknop voor elektrische bediening van achterklep

Als u op de ontgrendelknop van de achterklep in de handgreep drukt terwijl de achterklep elektrisch wordt geopend of gesloten, wordt de betreffende actie van de elektrisch bediende achterklep stopgezet. Wees voorzichtig als de werking van de elektrisch bediende achterklep halverwege wordt afgebroken. De klep kan plotseling omhoog of omlaag zwaaien.

Automatisch sluiten

Als u de elektrisch bediende achterklep handmatig sluit, vergrendelt deze automatisch.

Automatisch sluiten

De automatische sluitfunctie wordt niet geactiveerd als u op de knop voor het openen van de achterklep drukt, terwijl de elektrisch bediende achterklep wordt gesloten.

Forceer de achterklep niet wanneer de elektrisch bediende achterklep wordt vergrendeld.

Houd uw handen uit de buurt van de achterklep wanneer u deze handmatig sluit en laat de achterklep automatisch vergrendelen. Het is gevaarlijk om uw handen bij de rand van de achterklep te houden wanneer deze begint te vergrendelen.

Valdetectie elektrische achterklep

Als u de elektrisch bediende achterklep direct nadat deze volledig is geopend handmatig probeert te sluiten, kan de valdetectie van de elektrisch bediende achterklep worden geactiveerd.

Wanneer de valdetectie van de elektrisch bediende achterklep eenmaal is geactiveerd, moet u wachten tot de elektrisch bediende achterklep volledig is gesloten. Zorg dat u een veilige afstand aanhoudt van de elektrisch bediende achterklep wanneer deze in beweging is.

Raadpleeg een dealer als de valdetectie van de elektrisch bediende achterklep telkens wordt geactiveerd.

Valdetectie elektrische achterklep

Sluit de elektrische achterklep automatisch wanneer de volledig geopende achterklep het risico loopt dicht te vallen door het eigen gewicht (bijvoorbeeld door sneeuw op de achterklep). De zoemer klinkt zo lang de elektrische achterklep omlaag komt.

Startblokkeringsysteem

Het startblokkeringsysteem zorgt ervoor dat de motor niet kan worden gestart met een sleutel die niet vooraf is geregistreerd. Iedere sleutel bevat elektronische zenders, die gebruik maken van elektronische signalen om de sleutel te controleren.

Let op het volgende wanneer de sleutel in de contactschakelaar wordt gestoken of op de knop **ENGINE START/STOP*** wordt gedrukt:

- Zorg dat voorwerpen die sterke radiogolven uitzenden, niet in de buurt van de contactschakelaar*¹ komen.
- Zorg dat de sleutel niet is afgedekt door of in contact komt met een metalen voorwerp.
- Breng een sleutel van een startblokkeringsysteem van een andere auto niet in de buurt van de contactschakelaar of de afstandsbediening.

Beveiligingssysteemalarm *

Het beveiligingssysteemalarm wordt geactiveerd wanneer de achterklep, de motorkap of de portieren worden geopend zonder de afstandsbediening of de afstandsbediening. Het alarm wordt tevens geactiveerd als u het portier met de sleutel ontgrendelt.

■ Als het beveiligingssysteemalarm wordt geactiveerd

De claxon klinkt met tussenpozen en sommige exterieurlichten gaan knipperen.

■ Beveiligingssysteemalarm deactiveren

Ontgrendel het voertuig met de afstandsbediening, het sleutellose toegangssysteem of de contactschakelaar die in de stand AAN **II***¹ wordt gezet. Het systeem wordt, samen met de claxon en knipperlichten, gedeactiveerd.

*1: Modellen met het sleutellose toegangssysteem hebben een knop **ENGINE START/STOP** in plaats van een contactslot.

* Niet beschikbaar op alle modellen

» Startblokkeringsysteem

ATTENTIE

Als de contactsleutel in het voertuig wordt achtergelaten, kan dit leiden tot diefstal of per ongeluk bewegen van het voertuig. Neem altijd de contactsleutel mee wanneer het voertuig onbeheerd wordt achtergelaten.

Indien het systeem herhaaldelijk de codering van uw sleutel niet herkent, kunt u het best contact opnemen met uw dealer. Als u uw sleutel bent verloren en de motor niet kunt starten, neem dan contact op met een dealer.

Probeer het systeem niet te wijzigen of er andere voorzieningen aan toe te voegen.

Gebeurt dit wel, dan kan het systeem beschadigd raken en het voertuig niet meer werken.

» Beveiligingssysteemalarm *

Het beveiligingsalarm klinkt gedurende 30 seconden en stelt dan het systeem opnieuw in. Indien de oorzaak van het alarm blijft bestaan, zal het afgaan van het alarm zich meerdere malen herhalen, met tussenpozen van ongeveer 5 seconden.

■ Het beveiligingssysteemalarm instellen

Het beveiligingssysteemalarm wordt automatisch ingesteld wanneer aan de volgende voorwaarden is voldaan:

- Het contactslot staat in de stand STUURSLOT (0)*¹) en de sleutel is uit de contactschakelaar gehaald.
- De motorkap is gesloten.
- Alle portieren en de achterklep worden vergrendeld met behulp van de sleutel, de afstandsbediening of het sleutellose toegangssysteem.

■ Als het beveiligingssysteemalarm ingesteld wordt

Het controlelampje van het beveiligingssysteemalarm in het instrumentenpaneel knippert. Als het knipperinterval na ongeveer 15 seconden verandert, dan is het beveiligingssysteemalarm ingesteld.

■ Beveiligingssysteemalarm annuleren

Het beveiligingssysteemalarm wordt geannuleerd wanneer het voertuig wordt ontgrendeld met de afstandsbediening of het sleutellose toegangssysteem, of wanneer de contactschakelaar in de stand AAN (II)*¹) wordt gezet. Op dat moment gaat ook het controlelampje van het beveiligingssysteemalarm uit.

*1: Modellen met het sleutellose toegangssysteem hebben een knop **ENGINE START/STOP** in plaats van een contactschakelaar.

* Niet beschikbaar op alle modellen

⌘ Beveiligingssysteemalarm *

Stel het beveiligingssysteemalarm niet in wanneer er iemand in het voertuig zit of er een ruit is geopend. Het systeem kan per ongeluk worden geactiveerd door het ontgrendelen van het portier met de vergrendelknop.

Als de accu leeg is na het instellen van het beveiligingssysteemalarm, dan kan het beveiligingsalarm worden geactiveerd nadat de accu is opgeladen of vervangen.

Deactiveer in een dergelijk geval het beveiligingssysteemalarm door een portier te ontgrendelen met behulp van de afstandsbediening of het sleutellose toegangssysteem.

Probeer dit systeem niet te wijzigen of er een andere voorziening aan toe te voegen.

Ontgrendel het portier niet met behulp van de sleutel. Het beveiligingssysteemalarm zal afgaan.

Ultrasonische sensoren*

De ultrasonische sensoren worden enkel geactiveerd wanneer het beveiligingssysteemalarm ingesteld wordt. De sensoren detecteren wanneer iemand het passagierscompartiment binnendringt via een raam of zich in het compartiment verplaatst en het alarm activeert.

■ Het beveiligingssysteemalarm instellen zonder de ultrasonische sensoren te activeren

U kunt het beveiligingssysteemalarm instellen zonder de ultrasonische sensor te activeren.

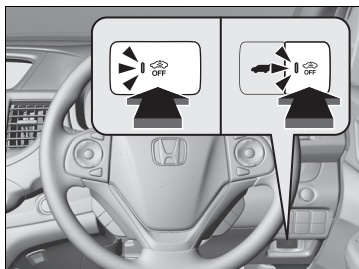

Om het ultrasonische sensorsysteem uit te schakelen, drukt u op de knop ultrasonische sensor OFF, nadat u de sleutel uit de contactschakelaar hebt verwijderd of als de sleutel in de stand ACCESSOIRE **I** of STUURSLOT **0***1 staat.

► Ultrasonische sensoren*

Stel het beveiligingssysteemalarm niet in wanneer er iemand in het voertuig zit of er een ruit is geopend. Het systeem kan per ongeluk worden geactiveerd wanneer de ultrasonische sensor trillingen of harde geluiden detecteert.

Ontgrendel het portier niet met behulp van de sleutel. Het beveiligingssysteemalarm zal afgaan.

*1: Modellen met het sleutelloze toegangssysteem hebben een knop **ENGINE START/STOP** in plaats van een contactschakelaar.

* Niet beschikbaar op alle modellen

Supervergrendeling*

De supervergrendelingsfunctie schakelt de vergrendelknoppen uit op alle portieren.

■ De supervergrendelingsfunctie activeren

- Draai de sleutel in het bestuurdersportier binnen vijf seconden tweemaal naar de voorkant van het voertuig.
- Druk tweemaal binnen vijf seconden op de vergrendelknop op de afstandsbediening.

Modellen met sleutelloos toegangssysteem

- Druk tweemaal binnen vijf seconden op de portiervergrendelknop op de portierhandgreep of de achterklep.

■ De supervergrendelingsfunctie annuleren

- Ontgrendel het bestuurdersportier met de afstandsbediening of zet de contactschakelaar op AAN ^{*1}.

*1: Modellen met het sleutelloze toegangssysteem hebben een knop **ENGINE START/STOP** in plaats van een contactschakelaar.

* Niet beschikbaar op alle modellen

» Supervergrendeling*

⚠ WAARSCHUWING

Niemand mag zich in het voertuig bevinden bij het instellen van de supervergrendeling. Personen die opgesloten worden in het voertuig lopen de kans ernstig ziek te worden of te sterven van de warmte die gegenereerd wordt in het voertuig, wanneer deze in de zon staat.

Zorg ervoor dat er niemand in het voertuig aanwezig is wanneer u de supervergrendeling instelt.

Ontgrendel het portier niet met behulp van de sleutel. Het beveiligingssysteemalarm zal afgaan.

De supervergrendeling blijft zelfs werken wanneer u de achterklep ontgrendeld, geopend en weer gesloten hebt.

De elektrisch bediende ruiten openen/sluiten

De elektrisch bediende ruiten kunnen met behulp van de portierschakelaars worden geopend en gesloten, wanneer de contactschakelaar in de stand AAN **II***1 staat. De schakelaars aan de bestuurderszijde kunnen worden gebruikt om alle ruiten te openen en te sluiten.

De vergrendelingsknop voor de elektrisch bediende ruiten aan de bestuurderszijde moet zijn uitgeschakeld (niet ingedrukt, controlelampje uit) om de ruiten op een andere plaats dan de bestuurdersstoel te kunnen openen en te sluiten.

Wanneer de vergrendelingsknop voor de elektrisch bediende ruiten is ingeschakeld (ingedrukt, controlelampje aan), kunt u enkel de bestuurdersruit bedienen. Schakel de vergrendelingsknop voor de elektrisch bediende ruiten in wanneer er een kind meerjdt.

Ruiten openen/sluiten met de functie voor automatisch openen/sluiten

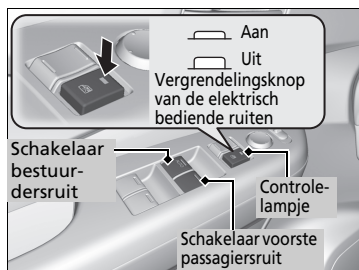

■ Automatische bediening

Openen: Druk de schakelaar stevig naar beneden.

Sluiten: Trek de schakelaar stevig omhoog.

De ruit wordt volledig geopend of gesloten. Druk de schakelaar even in of trek even aan de schakelaar om de beweging op ieder willekeurig moment te stoppen.

■ Handmatige bediening

Openen: Duw de schakelaar rustig naar beneden en houd deze vast tot de gewenste stand is bereikt.

Sluiten: Trek de schakelaar rustig terug en houd deze vast tot de gewenste stand is bereikt.

*1: Modellen met het sleutelloze toegangssysteem hebben een knop **ENGINE START/STOP** in plaats van een contactschakelaar.

De elektrisch bediende ruiten openen/sluiten

⚠ WAARSCHUWING

Wanneer een elektrisch bediende ruit wordt gesloten terwijl iemands handen of vingers ertussen zitten, kan dat ernstig letsel veroorzaken.

Zorg dat de passagiers uit de buurt van de ruiten zijn alvorens deze te sluiten.

WAARSCHUWING: Neem altijd de contactsleutel mee wanneer het voertuig alleen wordt achtergelaten (met andere inzittenden).

De elektrisch bediende ruiten kunnen maximaal 10 minuten worden bediend nadat de contactschakelaar is uitgezet*1.

Functie voor het automatisch openen/sluiten bij ruiten van voorportieren

Door het openen van een voorportier wordt deze functie geannuleerd.

Functie voor het automatisch openen/sluiten bij alle ruiten

Door het bestuurdersportier te sluiten wordt deze functie geannuleerd.

Automatisch omkeren

Als een elektrisch bediende ruit tijdens het automatisch sluiten op een obstakel stuit, stopt de beweging en beweegt de ruit in tegenovergestelde richting.

De automatische omkeerfunctie van de bestuurdersruit wordt gedeactiveerd, wanneer de schakelaar omhoog getrokken wordt gehouden.

De automatische omkeerfunctie kan geen obstakels waarnemen wanneer de ruit bijna is gesloten om te zorgen dat deze volledig sluit.

Ruiten openen/sluiten zonder de functie voor automatisch openen/sluiten *

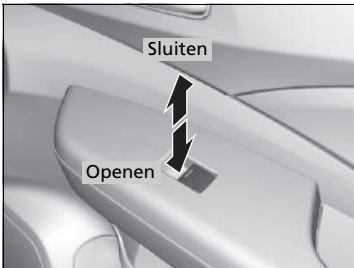

Openen: Druk de schakelaar naar beneden.

Sluiten: Trek de schakelaar omhoog.

Laat de schakelaar los wanneer de ruit de gewenste stand heeft bereikt.

Ruiten openen/sluiten met de afstandsbediening *

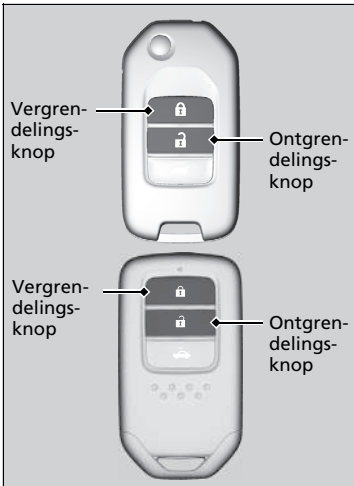

Openen: Druk tweemaal binnen 10 seconden op de ontgrendelingsknop en houd deze bij de tweede maal ingedrukt.

Sluiten: Druk tweemaal binnen 10 seconden op de vergrendelingsknop en houd deze bij de tweede maal ingedrukt.

Als de ruit halverwege stopt, herhaalt u de procedure.

* Niet beschikbaar op alle modellen

■ De ruiten sluiten met behulp van de sleutel*

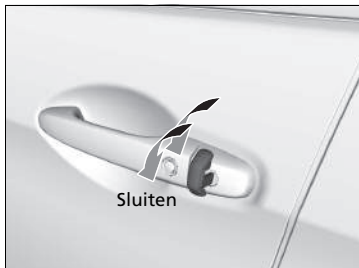

Sluiten: Vergrendel het bestuurdersportier met de sleutel. Houd binnen 10 seconden nadat de sleutel in de middenstand is gezet de sleutel in de vergrendelde stand.

Als de ruit halverwege stopt, herhaalt u de procedure.

▣ De ruiten sluiten met behulp van de sleutel*

Ontgrendel het portier niet met behulp van de sleutel. Het beveiligingssysteemalarm zal afgaan.

Het zonnescherm openen/sluiten

Het zonnescherm kan alleen worden bediend wanneer de voedingsmodus op AAN staat. Gebruik de schakelaar aan de voorzijde van het plafond om het zonnescherm te openen en te sluiten.



■ Automatische bediening

Openen: Duw de schakelaar krachtig naar voren.

Sluiten: Trek de schakelaar krachtig terug.

Het zonnescherm wordt automatisch volledig geopend of gesloten. Raak de schakelaar even aan om het zonnescherm halverwege te stoppen.

■ Handmatige bediening

Openen: Duw de schakelaar iets naar voren en houd deze vast tot de gewenste stand is bereikt.

Sluiten: Trek de schakelaar rustig terug en houd deze vast tot de gewenste stand is bereikt.

☒ Het zonnescherm openen/sluiten

⚠ WAARSCHUWING

Wanneer het zonnescherm wordt gesloten terwijl iemands handen of vingers ertussen zitten, kan dat ernstig letsel veroorzaken.

Zorg dat de handen en de vingers vrij zijn van het zonnescherm alvorens dit te openen of te sluiten.

WAARSCHUWING: Neem altijd de contactsleutel mee wanneer het voertuig alleen wordt achtergelaten (met andere inzittenden).

Het elektrisch bediende zonnescherm kan tot 10 minuten nadat u de voedingsmodus op VOERTUIG UIT hebt gezet, worden bediend.

Door het bestuurdersportier te sluiten wordt deze functie geannuleerd.

Wanneer een obstakel is geregistreerd, zorgt de automatische omkeerfunctie dat het zonnescherm van richting verandert en dan stopt. De automatische omkeerfunctie kan geen obstakels waarnemen wanneer het zonnescherm bijna is gesloten, om te zorgen dat deze volledig sluit.

* Niet beschikbaar op alle modellen

Contactschakelaar*

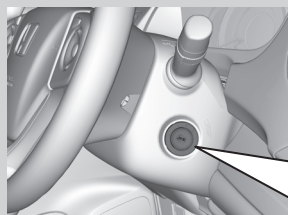

- 0** STUURSLOT: De sleutel in deze stand plaatsen en verwijderen.
- I** ACCESSOIRE: Het audiosysteem en andere accessoires in deze stand bedienen.
- II** AAN: De stand tijdens het rijden.
- III** START: De stand voor starten van de motor. De contactschakelaar keert terug in de stand AAN **II** wanneer de sleutel wordt losgelaten.

» Contactschakelaar*

Modellen met handgeschakelde transmissie

⚠ WAARSCHUWING

De stuurinrichting wordt vergrendeld wanneer de sleutel tijdens het rijden uit de contactschakelaar wordt verwijderd. Hierdoor kunt u de controle over het voertuig verliezen.



Verwijder de sleutel alleen uit de contactschakelaar als het voertuig is geparkeerd.

Modellen met automatische transmissie

De sleutel kan alleen worden verwijderd wanneer de transmissie in de stand **P** staat.

Alle modellen

Wanneer het bestuurdersportier wordt geopend terwijl de sleutel in de stand STUURSLOT **0** of ACCESSOIRE **I** staat, verschijnt de volgende melding op het multi-informatiedisplay:

- In stand STUURSLOT **0**: 
- In stand ACCESSOIRE **I**: 

Als u de sleutel niet van STUURSLOT **0** naar ACCESSOIRE **I** kunt draaien, moet u de sleutel draaien terwijl u het stuurwiel heen en weer beweegt. Het stuurwiel wordt ontgrendeld, waardoor de sleutel kan draaien.

Knop ENGINE START/STOP*

De voedingsmodus wijzigen

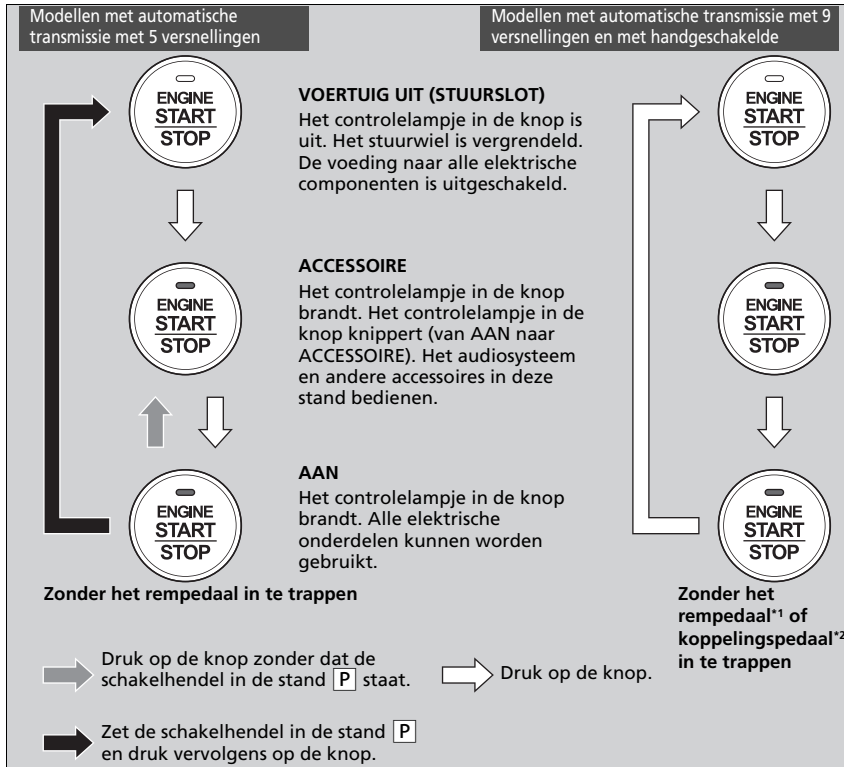

*1: Modellen met automatische transmissie met 9 versnellingen

*2: Modellen met handgeschakelde transmissie

* Niet beschikbaar op alle modellen

WORDT VERVOLGD

Knop ENGINE START/STOP*

Werkingsbereik van knop ENGINE START/STOP

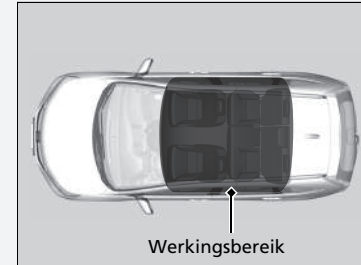

U kunt de motor starten wanneer de afstandsbediening zich in het voertuig bevindt.

De motor kan ook starten wanneer de afstandsbediening zich in de nabijheid van het portier of de ruit bevindt, of zelfs wanneer deze zich buiten het voertuig bevindt.

Stand AAN:

Het controlelampje in de knop blijft uit indien de motor draaiend is.

Wanneer de batterij van de afstandsbediening zwak geworden is, klinkt de zoemer en verschijnt  op het multi-informatiedisplay.

➤ **Bij een zwakke batterij van de sleutellose afstandsbediening BLZ. 623**

Laat de voedingsmodus niet in de stand ACCESSOIRE of AAN staan wanneer u het voertuig verlaat.

■ Automatisch voeding uit

Als u het voertuig gedurende 30 tot 60 minuten verlaat met de transmissie in **P** en de voedingsmodus in ACCESSOIRE, gaat het voertuig automatisch in de stand die vergelijkbaar is met VOERTUIG UIT, om ontladen van de accu te voorkomen.

Wanneer het voertuig in deze modus is:

Kan het stuurwiel niet worden vergrendeld.

Kunt u geen portieren vergrendelen of ontgrendelen met de afstandsbediening of het sleutellose toegangssysteem.

Druk op de knop **ENGINE START/STOP** om de modus in VOERTUIG UIT te zetten.

■ Herinnering voedingsmodus

Als u het bestuurdersportier opent in de voedingsmodus ACCESSOIRE, klinkt een waarschuwingszoemer.

Herinnering afstandsbediening

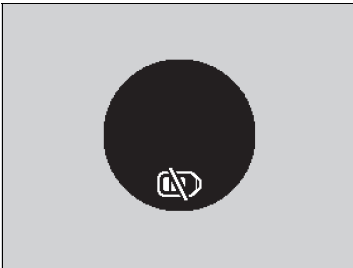

Waarschuwingszoemers kunnen van binnen en/of van buiten het voertuig klinken om u eraan te herinneren dat de afstandsbediening buiten het voertuig is. Als de zoemer blijft klinken, zelfs nadat de afstandsbediening terug in het voertuig is geplaatst, plaatst u de afstandsbediening binnen het werkingsbereik.

■ Wanneer de voedingsmodus AAN is

Als de afstandsbediening uit het voertuig wordt verwijderd en alle portieren zijn gesloten, klinken er waarschuwingszoemers van binnenuit en van buiten het voertuig. Een waarschuwingsbericht op het multi-informatiedisplay brengt de bestuurder ervan op de hoogte dat de afstandsbediening buiten het voertuig is.

■ Wanneer de voedingsmodus in de stand ACCESSOIRE staat

Als de afstandsbediening uit het voertuig wordt verwijderd en alle portieren zijn gesloten, klinkt een waarschuwingszoemer van buiten het voertuig.

Herinnering afstandsbediening









Wanneer de afstandsbediening zich binnen het werkingsbereik van het systeem bevindt en het bestuurdersportier is gesloten, wordt de waarschuwingsfunctie geannuleerd.

Als de afstandsbediening uit het voertuig wordt gehaald nadat de motor is gestart, kunt u de modusknop **ENGINE START/STOP** niet meer wijzigen en de motor niet meer opnieuw starten. Zorg er altijd voor dat de afstandsbediening zich in het voertuig bevindt als u de knop **ENGINE START/STOP** bedient.

Wanneer de afstandsbediening uit het voertuig wordt verwijderd via een ruit wordt de waarschuwingszoemer niet geactiveerd.

Leg de afstandsbediening nooit op het dashboard of in het handschoenenkastje. Hierdoor kan de waarschuwingszoemer worden geactiveerd. Onder bepaalde andere omstandigheden die kunnen verhinderen dat het voertuig de afstandsbediening lokaliseert, kan de waarschuwingszoemer ook worden geactiveerd wanneer de afstandsbediening binnen het werkingsbereik van het systeem is.

Contactschakelaar en vergelijking voedingsmodus

Stand van contactschakelaar	STUURSLOT (0) (met/zonder de sleutel) 	ACCESSOIRE (I) 	AAN (II) 	START (III) 
Zonder sleutelloos toegangssysteem	<ul style="list-style-type: none"> • Motor en elektrische voedingen zijn uitgeschakeld. • Het stuurwiel is vergrendeld. • Er kunnen geen elektrische onderdelen worden gebruikt. 	<ul style="list-style-type: none"> • Motor is uitgeschakeld. • Bepaalde elektrische onderdelen zoals het audiosysteem en de elektrische toevoer voor accessoires kunnen worden bediend. 	<ul style="list-style-type: none"> • Normale sleutelstand tijdens het rijden. • Alle elektrische onderdelen kunnen worden gebruikt. 	<ul style="list-style-type: none"> • Gebruik deze stand om de motor te starten. • Bij het verwijderen van de sleutel keert de contactschakelaar terug naar de stand AAN (II).
Voedingsmodus	VOERTUIG UIT (STUURSLOT) 	ACCESSOIRE 	AAN Controle- lampje is:  Aan  Uit	START 
Met sleutelloos toegangssysteem en knop ENGINE START/ STOP	Controlelampje uit <ul style="list-style-type: none"> • Motor en elektrische voedingen zijn uitgeschakeld. • Het stuurwiel is vergrendeld. • Er kunnen geen elektrische onderdelen worden gebruikt. 	Controlelampje brandt of knipperend <ul style="list-style-type: none"> • Motor is uitgeschakeld. • Bepaalde elektrische onderdelen zoals het audiosysteem en de elektrische toevoer voor accessoires kunnen worden bediend. 	Controlelampje Aan (motor uitgeschakeld) Uit (motor draaiend) <ul style="list-style-type: none"> • Alle elektrische onderdelen kunnen worden gebruikt. 	Controlelampje uit <ul style="list-style-type: none"> • De stand keert automatisch terug naar AAN nadat de motor gestart is.

Richtingaanwijzers

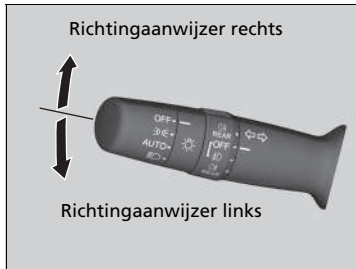

De richtingaanwijzers kunnen worden gebruikt wanneer de contactschakelaar in de stand AAN **II***1 staat.

■ Eén-druk-richtingaanwijzer

Wanneer u de richtingaanwijzerhendel licht omhoog of omlaag duwt, knipperen de richtingaanwijzers en het richtingaanwijzercontrolelampje driemaal.

Deze functie kan worden gebruikt bij het aangeven van een verandering van rijstrook.

Lichtschakelaars

■ Handmatige bediening



Door te draaien aan de lichtschakelaar wordt de verlichting in- en uitgeschakeld, ongeacht de stand van de contactschakelaar*1.

■ Grootlicht

Duw de hendel naar voren tot een klik hoorbaar is.

■ Dimlichten

Trek in de stand grootlicht de hendel terug om naar dimlichten terug te gaan.

■ Grootlicht laten knipperen

Trek de hendel terug en laat deze los.

* 1: Modellen met het sleutellose toegangssysteem hebben een knop **ENGINE START/STOP** in plaats van een contactschakelaar.

☒ Lichtschakelaars

Als u de sleutel uit de contactschakelaar verwijdert terwijl de lampen zijn ingeschakeld, dan klinkt er een waarschuwingszoemer voor ingeschakelde verlichting zodra het bestuurdersportier wordt geopend.

■ Modellen met gasontladinglampen

Herhaaldelijk in- en uitschakelen van de koplampen verkort de levensduur van de HID-koplampen.

Wanneer u merkt dat het koplampniveau abnormaal is, laat het voertuig dan controleren door een dealer.

Laat de verlichting niet branden wanneer de motor is afgezet, omdat dit zal leiden tot ontladen van de accu.

Automatische verlichtingsregeling*

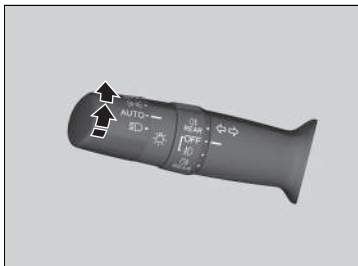

De automatische verlichtingsregeling kan worden gebruikt wanneer de contactschakelaar in de stand AAN **II***¹ staat.

Wanneer de verlichtingsschakelaar in de stand **AUTO** wordt gedraaid, worden de koplampen en de overige buitenverlichting afhankelijk van het omgevingslicht automatisch in- en uitgeschakeld.

Automatisch uitschakelfunctie verlichting

De koplampen, alle andere lampen aan de buitenkant en het instrumentenpaneel worden uitgeschakeld binnen 15 seconden nadat u de sleutel verwijdert of de voedingsmodus op VOERTUIG UIT (STUURSLOT) zet, de afstandsbediening met u meeneemt en het bestuurdersportier sluit. Maar als de schakelaar op **STUURSLOT** staat, blijft het parkeerlicht branden.

Als u de contactschakelaar in de stand STUURSLOT **0***¹ zet met de koplampen ingeschakeld maar het portier niet opent, gaan de lichten na 10 minuten uit (na drie minuten als de schakelaar in de stand **AUTO*** staat).

De verlichting wordt ingeschakeld wanneer het bestuurdersportier wordt ontgrendeld of geopend. Wanneer het portier wordt ontgrendeld, maar niet binnen 15 seconden wordt geopend, dan wordt de verlichting uitgeschakeld. Wanneer het bestuurdersportier wordt geopend, klinkt een waarschuwingszoemer voor ingeschakelde verlichting.

*1: Modellen met het sleutelloze toegangssysteem hebben een knop **ENGINE START/STOP** in plaats van een contactschakelaar.

* Niet beschikbaar op alle modellen

Automatische verlichtingsregeling*

Het wordt aanbevolen de verlichting handmatig in te schakelen tijdens rijden in het donker, in dichte mist of in donkere gebieden zoals lange tunnels of parkeerplaatsen.

De verlichtingssensor is aangebracht op de hieronder aangegeven locatie.

De verlichtingssensor mag niet worden bedekt; gebeurt dit wel, dan werkt het automatische verlichtingssysteem wellicht niet correct.

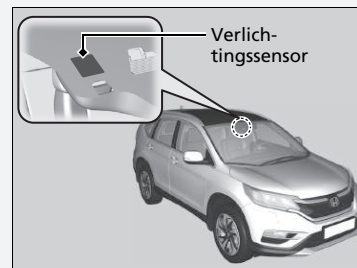

Actieve bochtverlichting*

Verbeter het zicht van de bocht wanneer u een bocht neemt. Met het contact in de stand AAN **[II]**^{*1}, de koplampen aan en de voertuigsnelheid lager dan 40 km/h, wordt de bochtverlichting ingeschakeld wanneer u de richtingaanwijzers of het stuurwiel bedient, ofwel wanneer u **[R]** selecteert.

■ De bocht die u neemt, wordt verlicht wanneer:

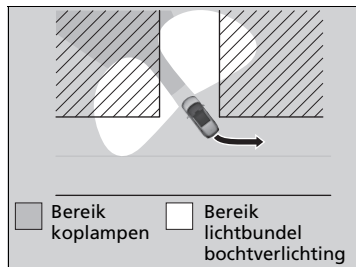
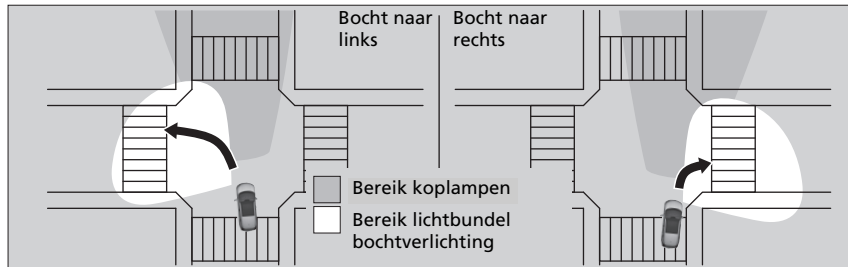
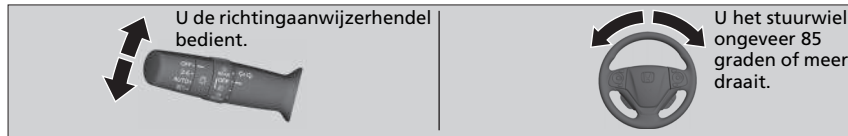

■ Beide voorhoeken worden verlicht wanneer:

U **[R]** selecteert.

*1: Modellen met het sleutellose toegangssysteem hebben een knop **ENGINE START/STOP** in plaats van een contactschakelaar.

☒ Actieve bochtverlichting*

De actieve bochtverlichting gaat na vijf minuten automatisch uit. Om de lichten weer aan te zetten moet u de toestand herstellen waardoor de lichten ingeschakeld werden. Als de lichten werden ingeschakeld doordat u de hendel van de richtingaanwijzer bediende, moet u de hendel eerst terugzetten en dan opnieuw bedienen. Als het stuurwiel de oorzaak was, moet u het in de middenstand zetten en dan opnieuw sturen. Als het aan de schakelhendel lag, moet u die kortstondig in een andere stand zetten dan **[R]**.

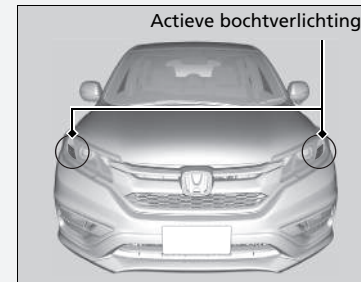

* Niet beschikbaar op alle modellen

Mistlampen

■ Mistlampen voor*

Kunnen worden gebruikt wanneer de parkeerlichten of koplampen ingeschakeld zijn.

■ Mistlamp achter

Kan worden gebruikt wanneer de koplampen of de mistlampen voor ingeschakeld zijn.

■ Mistlampen voor en achter*

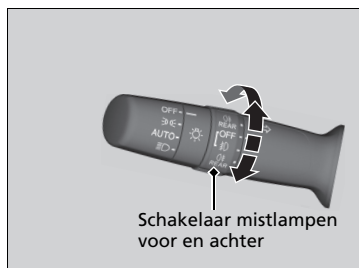

■ De mistlampen voor inschakelen

Draai de schakelaar omhoog van de stand **OFF** in de stand 3/O. Het controlelampje 3/O gaat aan.

■ De mistlampen voor en achter inschakelen

Draai de schakelaar één stand naar boven vanaf stand 3/O. De controlelampjes 3/O en 3/E gaan aan.

■ De mistlamp achter inschakelen

Draai de schakelaar één stand naar beneden vanaf stand **OFF**. Het controlelampje 3/O gaat aan.

■ Mistlamp achter

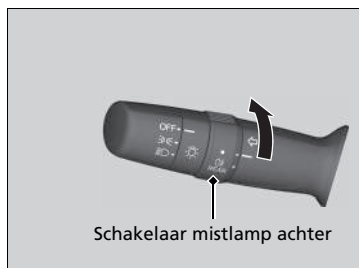

■ De mistlamp achter inschakelen

Draai de schakelaar naar de stand 3/O.
Het controlelampje 3/O gaat aan.

Koplampverstelling*

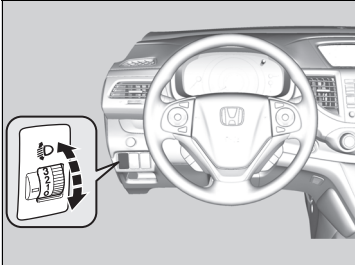

U kunt de verticale hoek van de dimlichtkoplampen aanpassen wanneer de contactschakelaar in de stand AAN **II** staat.

Een hoger cijfer betekent een kleinere hoek.

■ De stand van de regelknop kiezen

Raadpleeg de onderstaande tabel voor de juiste knopstand voor de rij- en beladingscondities van het voertuig.

Conditie	Knopstand
Een bestuurder	0
Een bestuurder en een voorpassagier	1
Vijf personen op de voor- en achterstoelen	2
Vijf personen op de voor- en achterstoelen plus bagage in de bagageruimte, binnen de limiet van maximaal toegestane asdruk en voertuiggewicht	3
Een bestuurder plus bagage in de bagageruimte, binnen de limiet van maximaal toegestane asdruk en voertuiggewicht	

⊞ Koplampverstelling*

Modellen met gasontladingslampen

Uw voertuig uitgerust met een automatisch regelsysteem voor de koplampen, waarmee de verticale hoek van de dimlichtkoplampen automatisch wordt ingesteld. Indien u een grote verandering in de verticale hoek van de koplampen opmerkt, is er mogelijk een probleem met het systeem. Laat het voertuig door een dealer controleren.

Modellen met gasontladingslampen

De koplampen zijn geschikt voor modellen met het stuur links of rechts. Het is niet nodig om de lampen af te stellen of af te plakken, conform Dover-richtlijn UN-ECE R48.

Modellen zonder gasontladingslampen

U moet mogelijk de lichtverdeling van de koplampen wijzigen.

➔ **Beeld koplampen afstellen** BLZ. 480

* Niet beschikbaar op alle modellen

Grootlichtondersteuningssysteem*

Maakt gebruik van de aangesloten camera, controleert het gebied voor het voertuig en verandert, indien nodig, automatisch de koplampen van dimlicht naar grootlicht.

Het systeem wordt ingeschakeld wanneer:

- De koplampschakelaar in de stand **AUTO** staat.
- De hendel in de stand voor dimlicht staat.
- Het systeem herkent dat u in het donker rijdt en de dimlichten inschakelt.
- De voertuigsnelheid meer dan 40 km/h bedraagt.

- *1: Modellen met waarschuwingssysteem frontale botsing
*2: Modellen zonder waarschuwingssysteem frontale botsing

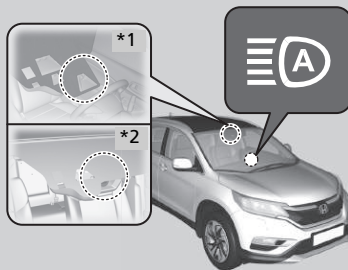

Het systeem schakelt over naar grootlicht wanneer:

Wanneer de camera geen lichten van voor- of tegenliggers detecteert: Schakelen de koplampen over naar grootlicht.

Wanneer de camera lichten van een voor- of tegenligger detecteert: Worden de koplampen weer teruggeschakeld naar dimlicht.

De camera controleert het bereik binnen een kijkhoek van 30 - 38 graden. De afstand waarin de camera verlichting aan de voorzijde kan detecteren, verschilt afhankelijk van de situatie, zoals de helderheid van de lichten en het weer.

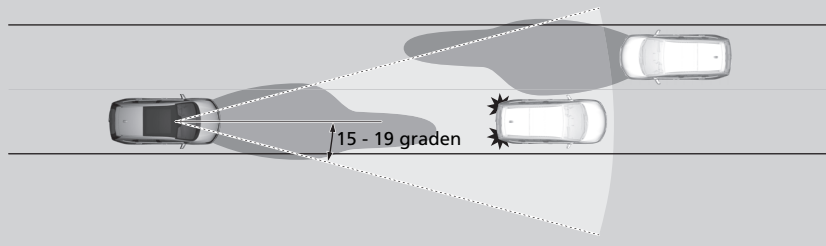

⌘ Grootlichtondersteuningssysteem*

Het grootlichtondersteuningssysteem bepaalt wanneer de koplampen moeten worden overgeschakeld door te reageren op de helderheid van de verlichting voor het voertuig. In de volgende gevallen zou het kunnen dat het systeem niet correct op de verlichting reageert:

- De helderheid van de verlichting van de voor- of tegenligger is fel of onvoldoende.
- Zichtbaarheid is laag vanwege het weer (regen, sneeuw, mist, ijs op voorruit enz.).
- Andere lichtbronnen, zoals straatverlichting en elektrische reclameborden, verlichten de weg voor u.
- Het lichtniveau van de weg voor u verandert telkens.
- De weg is hobbelig of heeft vele bochten.
- Een voertuig snijdt u af of een voorligger bevindt zich niet in de voorafgaande of tegenliggende richting.
- Uw auto helt naar achteren met een zware lading achteraan.

Mocht u de timing van de verandering van verlichting onhandig vinden voor het rijden, dan kunt u de koplampoverschakeling handmatig verrichten.

Als u niet wilt dat het systeem telkens wordt geactiveerd wanneer de koplampschakelaar in de stand **AUTO** staat, raadpleeg dan een dealer.

Het systeem bedienen

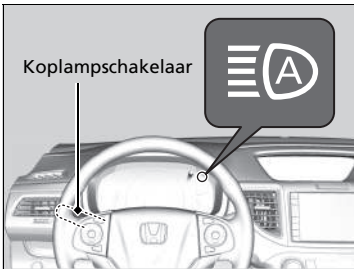

Draai de koplampschakelaar naar de stand **AUTO** en trek de koplamphendel naar de stand voor dimlicht.

➤ **Lichtschakelaars** BLZ. 189

Het controlelampje van het grootlichtondersteuningssysteem gaat branden.

Tijdelijke annulering

De werking van het grootlichtondersteuningssysteem wordt tijdelijk geannuleerd zolang:

- U voortdurend met een snelheid van minder dan 24 km/h rijdt.
- De voertuigsnelheid minder dan 10 km/h bedraagt.
- De voorruitwissers langer dan een paar seconden met hoge snelheid werken.

De werking van het systeem wordt hervat zodra de voorwaarde die de annulering veroorzaakte, verbetert.

Het systeem tijdelijk handmatig annuleren

U kunt de werking annuleren wanneer u de koplampen handmatig overschakelt naar grootlicht. Druk de hendel naar voren tot u een klik hoort of trek de hendel licht naar u toe om de grootlichten te laten knipperen. Het controlelampje van het grootlichtondersteuningssysteem dooft.

Als u het grootlichtondersteuningssysteem onmiddellijk wilt laten hervatten, trekt u de hendel naar u toe en houdt u deze gedurende enkele seconden ingetrokken.

Het systeem bedienen

Voor een juiste werking van het grootlichtondersteuningssysteem:

- Plaats geen lichtreflecterend voorwerp op het dashboard.
- Houd de voorruit rondom de camera schoon. Bij het reinigen van de voorruit moet u ervoor zorgen dat u geen voorruitreinigingsmiddel op de cameralens aanbrengt.
- Bevestig geen voorwerpen, stickers of folie op het gebied rondom de camera.
- Raak de cameralens niet aan.

Raadpleeg een dealer wanneer de camera een sterke stoot krijgt of wanneer het gebied rondom de camera reparatie vereist.

Modellen met waarschuwingssysteem frontale botsing

Als de melding  verschijnt:

- Gebruik het klimaatregelsysteem om het interieur te koelen en gebruik zo nodig ook de ontdooiingsmodus met de luchtstroom naar de camera gericht.
- Rijd met het voertuig om de temperatuur van de voorruit te verlagen, waardoor het gebied rond de camera ook afkoelt.

Als de melding  verschijnt:

- Parkeer het voertuig op een veilige plek en reinig de voorruit. Als de melding na het reinigen van de voorruit en na een tijdje rijden niet verdwijnt, laat u uw voertuig door een dealer controleren.

Voertuigverlichting overdag

De voertuigverlichting overdag gaat aan wanneer aan de volgende voorwaarden is voldaan:

- De contactschakelaar bevindt zich in de stand AAN ^{*1}.
- De koplampschakelaar is uit.

*1: Modellen met het sleutellose toegangssysteem hebben een knop **ENGINE START/STOP** in plaats van een contactschakelaar.

Ruitenwissers en ruitensproeiers

■ Voorruitwissers/sproeiers

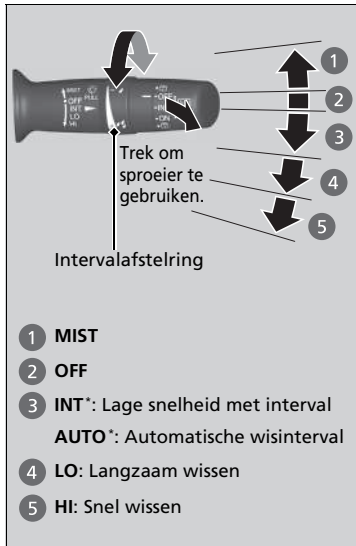

De ruitenwissers en -sproeiers kunnen worden gebruikt, wanneer de contactschakelaar in de stand AAN **II***1 staat.

■ MIST

De ruitenwissers wissen snel totdat de hendel wordt losgelaten.

■ Wisserschakelaar (OFF, INT*, LO, HI)

Wijzig de instelling van de wisserschakelaar aan de hand van de hoeveelheid regen.

■ AUTO*

☒ **Automatisch onderbroken ruitenwissers***
BLZ. 198

■ Werking van de ruitenwissers aanpassen

Draai aan de instelling om de werking van de ruitenwissers aan te passen.



- Lagere snelheid, minder wisslagen

+ Hogere snelheid, meer wisslagen

■ Sproeier

Sproeit wanneer de hendel naar u toe wordt getrokken.

Wanneer u de hendel langer dan één seconde loslaat, stopt het sproeien, wissen de ruitenwissers nog twee of drie keer om de voorruit te wissen en stoppen daarna.

☒ Ruitenwissers en ruitensproeiers

ATTENTIE

Gebruik de ruitenwissers niet wanneer de voorruit droog is. Er komen krassen op de voorruit of de rubberen bladen raken beschadigd.

ATTENTIE

In koud weer kunnen de bladen bevriezen op de voorruit en vast blijven kleven.

Door de ruitenwissers in deze toestand te gebruiken, zouden de ruitenwissers beschadigd kunnen raken. Maak gebruik van de ontwaseming om de voorruit te verwarmen, schakel vervolgens de ruitenwissers in.

Wanneer wordt geaccelereerd terwijl de ruitenwissers in de intervalstand staan, neemt de lengte van het wisinterval af. Wanneer het voertuig wegrijdt, wordt één wisslag gemaakt. Wanneer het voertuig accelereert, wordt de instelling van het kortste interval van de wisser gelijk aan de instelling LO.

Schakel de ruitensproeiers uit wanneer er geen ruitensproeiervloeistof op de ruit wordt gespoten. De pomp kan beschadigd raken.

De ruitenwissermotor kan de werking van de motor tijdelijk stoppen om een overbelasting te vermijden. De werking van de ruitenwissers zal na enkele minuten opnieuw normaal worden, wanneer de stroomkring weer normaal geworden is.

*1: Modellen met het sleutellose toegangssysteem hebben een knop **ENGINE START/STOP** in plaats van een contactschakelaar.

* Niet beschikbaar op alle modellen

■ Automatisch onderbroken ruitenwissers*

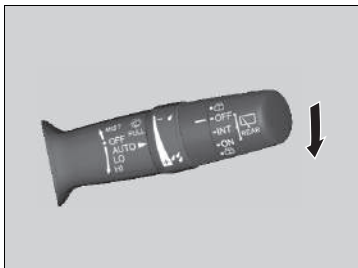

Wanneer u de hendel naar beneden duwt in de stand **AUTO**, maken de voorruitwissers één wisslag en schakelen dan over naar de automatische stand.

De ruitenwissers werken onderbroken, traag of snel, en stoppen in overeenstemming met de hoeveelheid regen die de regensensor detecteert.

■ Gevoeligheidsafstelling van AUTO

In de stand **AUTO** kunt u tevens de gevoeligheid van de regensensor afstellen met behulp van de intervalafstelring.

Sensorgevoeligheid





Lage gevoeligheid:
Lagere snelheid, minder wisslagen

Hoge gevoeligheid:
Hogere snelheid, meer wisslagen

►► Automatisch onderbroken ruitenwissers*

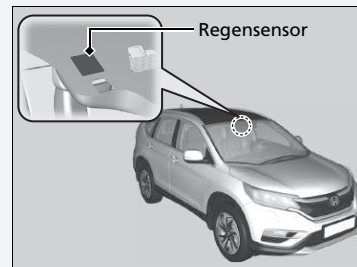
De regensensor is aangebracht op de hieronder aangegeven locatie.



Zet de wisserhendel niet in **AUTO** wanneer u de voorruit schoonmaakt of door een wasstraat rijdt. Als de wisserhendel in **AUTO** en de contactschakelaar in de stand **AAN** ¹ staat, kan de regensensor reageren op het reinigingsmiddel en kunnen de wissers automatisch in werking treden.

*1: Modellen met het sleutellose toegangssysteem hebben een knop **ENGINE START/STOP** in plaats van een contactschakelaar.

Achterrauitwiser/sproeier



De achterrauitwiser en -sproeier kunnen worden gebruikt, wanneer de contactschakelaar in de stand AAN **[II]***1 staat.

Wisserschakelaar (OFF, INT, ON)

Wijzig de instelling van de wisserschakelaar aan de hand van de hoeveelheid regen.

Sproeier ()

Sproeit wanneer u de schakelaar naar deze stand draait.

Houd de schakelaar vast om de ruitenwiser te activeren en de sproeier te laten sproeien. Wanneer u de schakelaar loslaat, stopt de wiser na een paar wisslagen.

Werking tijdens achteruitrijden

Wanneer u de transmissie naar de stand **[R]** schakelt terwijl de voorruitwissers geactiveerd zijn, werkt de achterrauitwiser automatisch als volgt, zelfs al is de schakelaar ervan uitgeschakeld.

Stand voorruitwiser	Werking achterrauitwiser
INT (Onderbroken)	Onderbroken
LO (Langzaam wissen)	Onafgebroken
HI (Snel wissen)	Onafgebroken

Achterrauitwiser/sproeier

Als de wiser stopt vanwege een obstakel, zoals de opbouw van sneeuw, parkeert u het voertuig op een veilige plek. Zet de wisserschakelaar in de stand UIT en zet de contactschakelaar in de stand ACCESSOIRE **[I]** of STUURSLOT **[0]***1 en verwijder vervolgens het obstakel.

*1: Modellen met het sleutellose toegangssysteem hebben een knop **ENGINE START/STOP** in plaats van een contactschakelaar.

■ Koplampsproeiers *

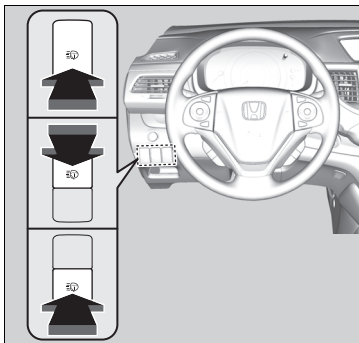

Schakel de koplampen in en druk op de koplampsproeierknop om het systeem te activeren. De koplampsproeiers worden ook bediend wanneer u de voorruitwipers inschakelt de eerste maal nadat de contactschakelaar in de stand AAN *1 is gezet.

▣ Koplampsproeiers *

De koplampsproeiers gebruiken dezelfde vloeistoftank als de voorruitwipers.

* 1: Modellen met het sleutellose toegangssysteem hebben een knop **ENGINE START/STOP** in plaats van een contactschakelaar.

* Niet beschikbaar op alle modellen

Helderheidsregeling

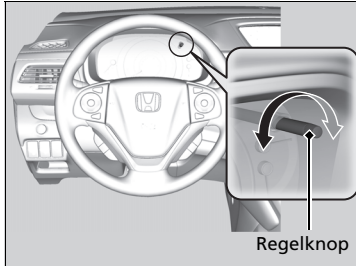

Wanneer het parkeerlicht is ingeschakeld en de contactschakelaar op AAN *1 staat, kunt u de knop voor de helderheidsregeling gebruiken om de helderheid van het instrumentenpaneel aan te passen.

Helderder: Draai de knop naar rechts.

Dimmen: Draai de knop naar links.

Het multi-informatiedisplay keert enkele seconden nadat de helderheid is afgesteld terug naar de oorspronkelijke toestand.

■ Controlelampje helderheidsniveau

Het helderheidsniveau wordt tijdens het afstellen aangegeven op het multi-informatiedisplay.

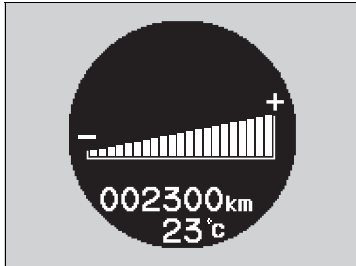

☒ Helderheidsregeling

De helderheid van het instrumentenpaneel varieert, afhankelijk van of de buitenverlichting aan of uit is. Het instrumentenpaneel dimt om schittering te verminderen wanneer de verlichting aan is.

Door op de knop **SEL/RESET** of de knop / (informatie) te drukken, gaat u naar een ander scherm.

Draai de knop naar rechts tot de helderheid van het display het maximale niveau heeft bereikt. Dit herstelt de helderheid van het instrumentenpaneel bij ingeschakelde buitenverlichting.

*1: Modellen met het sleutellose toegangssysteem hebben een knop **ENGINE START/STOP** in plaats van een contactschakelaar.

Knop achterrautverwarming/Verwarmde buitenspiegel

Druk op de toets achterrautverwarming/verwarmde buitenspiegel om de achterraut en de spiegels te ontwasemen wanneer de contactschakelaar in de stand AAN **II***1 staat.



De achterrautverwarming/verwarmde buitenspiegels worden automatisch uitgeschakeld na 10-30 minuten, afhankelijk van de buitentemperatuur.

Wanneer de buitentemperatuur echter 0 °C of lager is, wordt deze functie niet automatisch uitgeschakeld.

⌘ Knop achterrautverwarming/Verwarmde buitenspiegel

ATTENTIE

Zorg tijdens het reinigen van de binnenzijde van de achterraut dat de verwarmingsdraden niet beschadigd raken. Het is belangrijk dat de ruit wordt gewist van zijkant naar zijkant in de richting van de verwarmingsdraden.

Dit systeem verbruikt veel stroom en kan de accu verzwakken, waardoor de motor mogelijk moeilijk start. Schakel het uit wanneer de ruit is ontwasemd. Gebruik het systeem niet gedurende een langere periode, zelfs niet wanneer de motor stationair draait.

*1: Modellen met het sleutellose toegangssysteem hebben een knop **ENGINE START/STOP** in plaats van een contactschakelaar.

Rijpositiegeheugensysteem*

Met het rijpositiegeheugensysteem kunt u de stoelposities (met uitzondering van elektrisch bediende lendensteun) van twee bestuurders opslaan.

Wanneer u het bestuurdersportier ontgrendelt en opent met een afstandsbediening of het sleutellose toegangssysteem, wordt de stoel automatisch aangepast aan een van de twee vooraf ingestelde posities.

- De zender van bestuurder 1 is gekoppeld aan geheugenknop **1**.
- De zender van bestuurder 2 is gekoppeld aan geheugenknop **2**.



Een positie opslaan in het geheugen

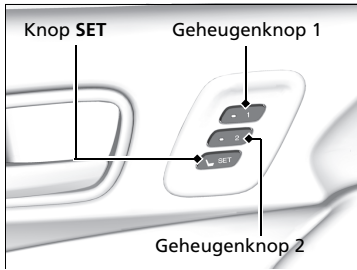

1. Stel de voedingsmodus in op AAN. Stel de bestuurdersstoel in op de gewenste positie.
2. Druk op de knop **SET**.
 - Het controlelampje van de geheugenknop gaat knipperen.
3. Druk binnen vijf seconden na het indrukken van de knop **SET** op de geheugenknop **1** of **2**.
 - Nadat de stoelpositie in het geheugen is opgeslagen, blijft het controlelampje op de ingedrukte knop branden.

De opgeslagen positie opvragen

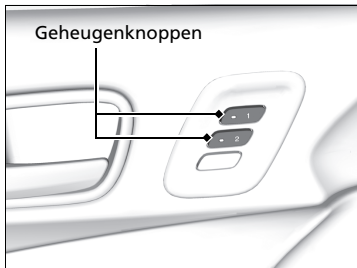

Modellen met automatische transmissie

1. Zet de transmissie in **P**.
2. Druk op de geheugentoets **1** of **2**.
 - Het controlelampje knippert.

Modellen met handgeschakelde transmissie

1. Schakel de parkeerrem in.
2. Druk op de geheugentoets **1** of **2**.
 - Het controlelampje knippert.

►► Een positie opslaan in het geheugen

Nadat de knop **SET** is ingedrukt, wordt het opslaan in de volgende gevallen geannuleerd:

- De geheugenknop wordt niet binnen vijf seconden ingedrukt.
- U stelt de stoelpositie opnieuw af.
- U stelt de voedingsmodus in op een andere instelling dan AAN **II**.

►► De opgeslagen positie opvragen

De stoel wordt automatisch naar de opgeslagen positie bewogen. Wanneer de verplaatsing voltooid is, blijft het controlelampje aan.

De stoel beweegt niet meer als u:

- Op de knop **SET** of op de geheugenknop **1** of **2** drukt.
- De stoelpositie aanpast.
- Schakelt naar een andere stand dan **P** (automatische transmissie).
- De parkeerrem vrijzet (handgeschakelde transmissie).

Modellen met handgeschakelde transmissie

Door geheugenknop **1** of **2** in te drukken kunt u het stoelgeheugen oproepen zonder eerst de parkeerrem in te schakelen.

Het stuurwiel verstellen

De stuurwielhoogte en de afstand van het stuurwiel ten opzichte van het lichaam kunnen worden veresteld, zodat het stuurwiel comfortabel kan worden beetgepakt en een correcte rijhouding kan worden aangenomen.

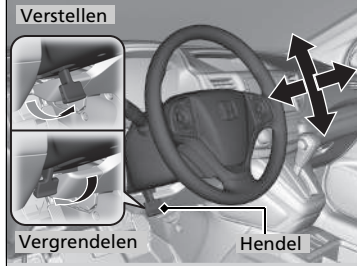

1. Trek de afstelhendel van het stuurwiel omhoog.
 - De afstelhendel van het stuurwiel bevindt zich onder de stuurkolom.
2. Beweeg het stuurwiel omhoog of omlaag en naar voren of naar achteren.
 - Zorg dat de meters en controlelampjes van het instrumentenpaneel zichtbaar zijn.
3. Duw de afstelhendel van het stuurwiel naar beneden om het stuurwiel in de positie te vergrendelen.
 - Zorg na het verstellen van de positie dat het stuurwiel stevig op zijn plaats is vergrendeld door het stuurwiel omhoog, omlaag, naar voren en naar achteren te bewegen.

►► Het stuurwiel verstellen

⚠ WAARSCHUWING

Door de stuurwielstand tijdens het rijden te verstellen, kunt u de controle over het voertuig verliezen en ernstig gewond raken bij een aanrijding.

Stel het stuurwiel alleen af wanneer het voertuig stilstaat.

Pas de stand van het stuurwiel aan voordat u met het voertuig gaat rijden.

Achteruitkijkspiegel binnen

Stel de hoek van de achteruitkijkspiegel af wanneer u in de correcte rijkhouding zit.

Achteruitkijkspiegel met dag- en nachtstanden *

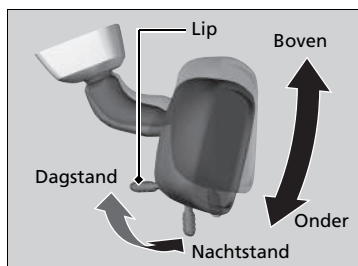

■ De achteruitkijkspiegel dimmen

Bedien de lip om van stand te veranderen.

De nachtstand zal de schittering van de koplampen achter u verminderen wanneer u in het donker rijdt.

» De spiegels verstellen

Houd de binnen- en buitenspiegels schoon en afgesteld voor het beste zicht.

Verstel de spiegels voordat u gaat rijden.

» **De zitplaatsen verstellen** BLZ. 210

Automatische dimfunctie achteruitkijkspiegel *

Modellen met Auto-toets

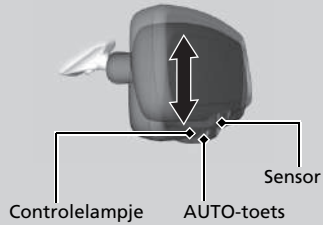

Modellen zonder Auto-toets

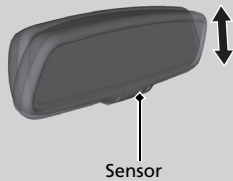

Tijdens rijden in het donker vermindert de automatische dimfunctie van de achteruitkijkspiegel de schittering van koplampen van achterliggers.

Modellen met Auto-toets

Druk op de AUTO-toets om deze functie in en uit te schakelen. Na activering gaat het AUTO-controlelampje branden.

Automatische dimfunctie achteruitkijkspiegel *

De automatische dimfunctie wordt geannuleerd wanneer de schakelhendel in de stand **R** staat.

* Niet beschikbaar op alle modellen

Elektrisch bediende portierspiegels

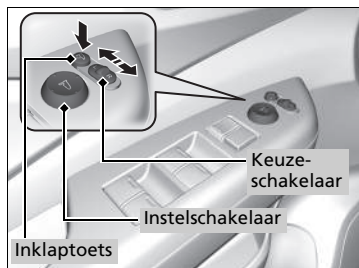

De buitenspiegels kunnen worden ingesteld wanneer de contactschakelaar in de stand AAN **II***1 staat.

■ Spiegelstand instellen

L/R-keuzeschakelaar: selecteer de linker- of de rechterspiegel. Zet de schakelaar na het instellen van de spiegel in de middenstand.

Instelschakelaar spiegelpositie: Druk de schakelaar naar links, naar rechts, naar boven of naar beneden om de spiegel te bewegen.

■ De buitenspiegels in- en uitklappen*

Druk op de inklaptoets om de buitenspiegels in of uit te klappen.

■ Kantelfunctie buitenspiegel bij achteruitrijden*



Indien geactiveerd, kantelt de buitenspiegel aan passagierszijde automatisch naar beneden wanneer u schakelt naar **R**; zo wordt het zicht aan passagierszijde bij het achteruitrijden verbeterd. De spiegel keert automatisch terug naar de oorspronkelijke positie wanneer u uit **R** schakelt.

Om deze functie te activeren, draait u de contactschakelaar in de stand AAN **II***1 en schuift u de keuzeschakelaar naar de passagierszijde.

*1: Modellen met het sleutelloze toegangssysteem hebben een knop **ENGINE START/STOP** in plaats van een contactschakelaar.

* Niet beschikbaar op alle modellen

■ Buitenspiegels automatisch in- en uitklappen *

■ De buitenspiegels inklappen

Druk binnen tien seconden tweemaal op de vergrendelknop op de afstandsbediening en houd de knop ingedrukt.

- Zodra de spiegels automatisch beginnen in te klappen kunt u de knop loslaten.

Modellen met sleutelloos toegangssysteem

Druk binnen 10 seconden tweemaal op de vergrendeltoets van een voorportier of de achterklep en houd de toets ingedrukt.

- Zodra de spiegels automatisch beginnen in te klappen kunt u de knop loslaten.

■ De buitenspiegels uitklappen

Ontgrendel alle portieren en de achterklep met behulp van de afstandsbediening. Open het bestuurdersportier.

- De spiegels worden automatisch uitgeklaapt.

Modellen met sleutelloos toegangssysteem

Pak de handgreep van een van de voorportieren en ontgrendel alle deuren. Open het bestuurdersportier.

- De spiegels worden automatisch uitgeklaapt.

⊗ De buitenspiegels uitklappen

De buitenspiegels worden niet automatisch uitgeklaapt als ze werden ingeklapt met behulp van de inklaptoets.

*1: Modellen met het sleutelloze toegangssysteem hebben een knop **ENGINE START/STOP** in plaats van een contactschakelaar.

* Niet beschikbaar op alle modellen

De zitplaatsen verstellen



Schuif de bestuurdersstoel zo ver mogelijk naar achteren, maar zodanig dat u de volledige controle over het voertuig behoudt. U moet rechtop kunnen zitten met uw rug tegen de rugleuning, de pedalen voldoende kunnen intrappen zonder naar voren te leunen en het stuurwiel comfortabel kunnen beetpakken. De passagiersstoel moet op dezelfde manier worden versteld, zodat de afstand tot de voorste airbag in het dashboard zo groot mogelijk is.

■ De elektrisch bediende voorstoel verstellen*

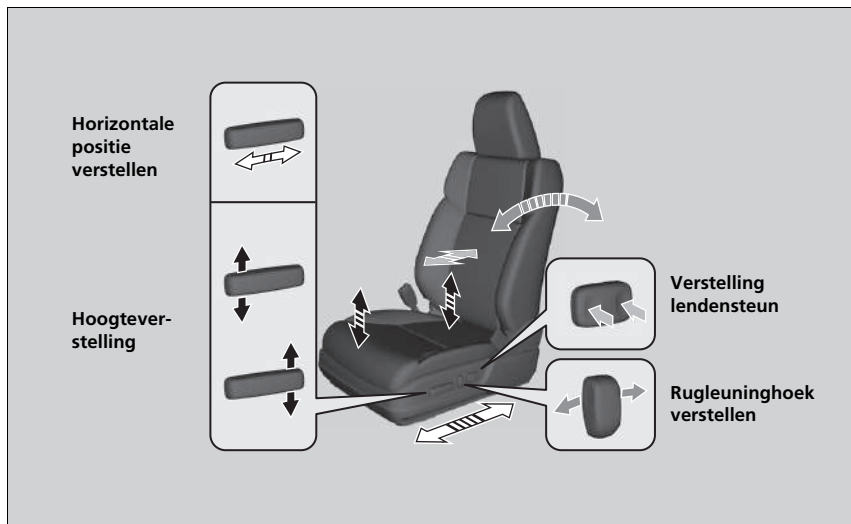

» De stoelen verstellen

⚠ WAARSCHUWING

Te ver naar voren leunen in een voertuig met frontale airbags kan in ernstig of fataal letsel resulteren wanneer de airbags worden opgeblazen.

Blijf uit de buurt van de voorste airbag; ga dus zo ver naar achteren zitten als praktisch mogelijk is, terwijl controle over het voertuig wordt behouden.

Naast dat u de stoelen kunt verstellen, kunt u ook het stuurwiel omhoog en omlaag, naar voren en naar achter verstellen. Laat ten minste 25 cm tussen het midden van het stuurwiel en de borst.

Voer stoelafstellingen altijd door voordat met het voertuig wordt gereden.

Wanneer een stoel eenmaal correct is afgesteld, kunt u deze naar voren en naar achteren wiegen om er zeker van te zijn dat de stoel op zijn plaats bevestigd is.

■ De handmatig bediende stoel(en) verstellen

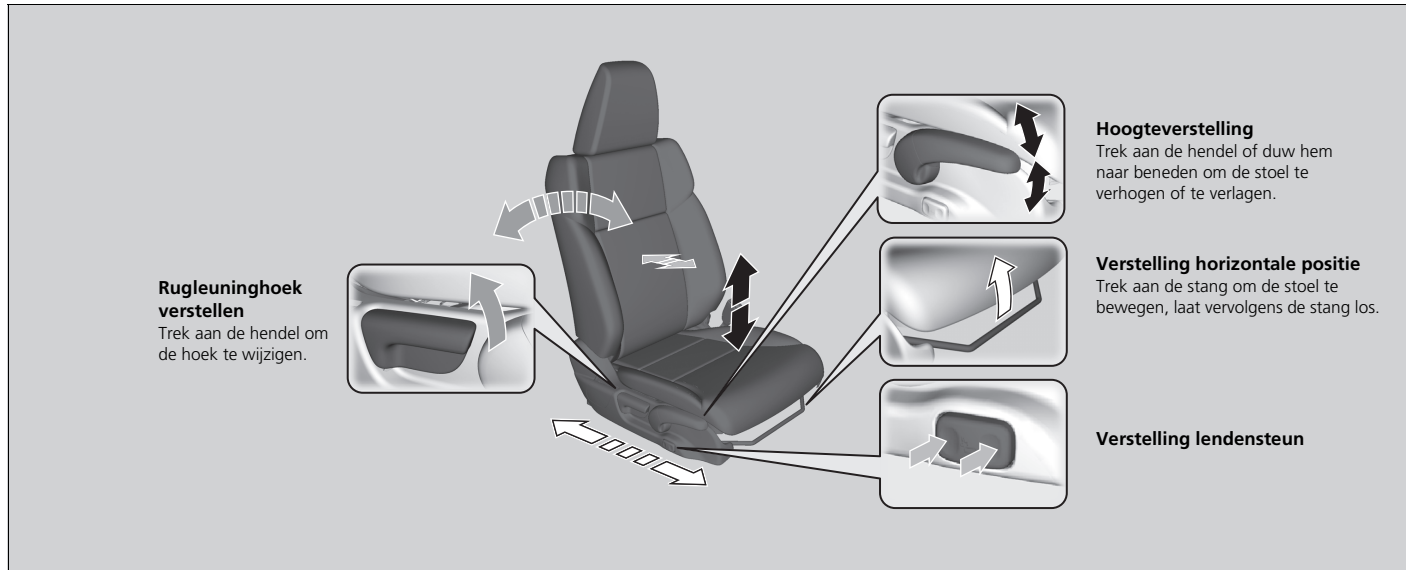

■ Rugleuningen verstellen

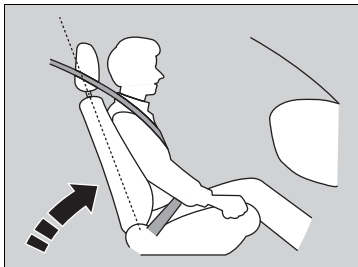

Zet de rugleuning van de bestuurdersstoel in een comfortabele, rechtstandige positie en zorg daarbij voor voldoende ruimte tussen uw borstkas en de afdekking van de airbag in het midden van het stuurwiel.

De passagier op de voorstoel moet ook zijn/haar rugleuning instellen op een comfortabele maar wel rechte stand.

Wanneer u de rugleuning zo ver achterover zet dat de schouderband van de veiligheidsgordel u niet meer omsluit, biedt de gordel minder bescherming. Bovendien zou u bij een botsing onder de gordel door kunnen glijden en zich kunnen verwonden. Hoe verder u de rugleuning achterover zet, hoe meer risico u neemt.

» Rugleuningen verstellen

⚠ WAARSCHUWING

Door de rugleuning te ver naar achteren te plaatsen, neemt de kans op ernstig of dodelijk letsel bij een ongeval toe.

Zet de rugleuning rechtop en zit met uw rug tegen de rugleuning.

Leg geen kussen of ander voorwerp tussen de rugleuning en uw rug.

Doet u dit wel, dan werken de veiligheidsgordel of de airbag wellicht niet goed meer.

Als u niet op voldoende afstand van het stuurwiel kunt zitten en toch nog de besturingselementen kunt bedienen, kunt u nagaan of aanpassingen aan de bestuurdersstoel misschien helpen.

Hoofdsteunen verstellen



Het voertuig is uitgerust met hoofdsteunen op alle stoelposities.

Hoofdsteunen bieden de beste bescherming tegen whiplash en andere verwondingen door aanrijdingen van achteren wanneer het achterhoofd van de inzittende op het midden van de hoofdsteen gecentreerd is. De bovenzijde van de oren van de inzittende moet gelijk liggen met het midden van de hoofdsteen.

■ Afstellen van de hoofdsteenposities voorin

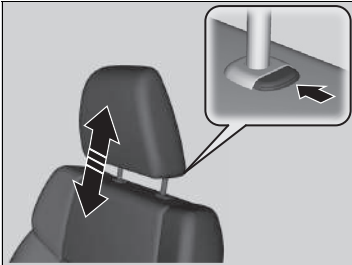

Hoofdsteen omhoog brengen:

Trek de hoofdsteen omhoog.

Hoofdsteen omlaag brengen:

Duw de hoofdsteen naar beneden terwijl u de ontgrendelingsknop indrukt.

⌘ Hoofdsteunen verstellen

⚠ WAARSCHUWING

Verkeerd afgestelde hoofdsteunen werken niet effectief en kunnen bij een ongeval leiden tot ernstig letsel.

Controleer voordat u gaat rijden of de hoofdsteunen aanwezig zijn en in de juiste positie staan.

Voor een correcte werking van het hoofdsteensysteem:

- Hang geen voorwerpen aan de hoofdsteunen of aan de stangen daarvan.
- Plaats geen voorwerpen tussen een inzittende en de rugleuning.
- Installeer elke hoofdsteen op de juiste locatie.

■ Stand middelste hoofdsteun achterbank verstellen

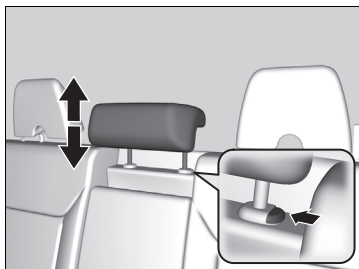

Een passagier die op de middelste zitplaats van de achterbank zit, moet, voordat het voertuig gaat rijden, de hoogte van de hoofdsteun instellen op de juiste stand.

Hoofdsteun omhoog brengen:

Trek de hoofdsteun omhoog.

Hoofdsteun omlaag brengen:

Duw de hoofdsteun naar beneden terwijl u de ontgrendelingsknop indrukt.

■ De hoofdsteunen verwijderen en aanbrengen

Hoofdsteunen voorin en in het midden achterin

Hoofdsteunen kunnen worden verwijderd voor reinigings- of reparatiewerkzaamheden.

De hoofdsteun verwijderen:

Trek de hoofdsteun zo ver mogelijk omhoog. Druk vervolgens op de ontgrendelingsknop en trek de hoofdsteun er omhoog uit.

De hoofdsteun terugplaatsen:

Steek de stangen van de hoofdsteun terug op zijn plaats en stel de hoofdsteun op de juiste hoogte af terwijl u de ontgrendelingsknop indrukt. Controleer of de steun goed is vergrendeld door hem iets omhoog te trekken.

» Stand middelste hoofdsteun achterbank verstellen

Als u de hoofdsteun in het midden van de achterbank gebruikt, trekt u de hoofdsteun in de hoogste stand. Gebruik hem niet in een lagere stand.

» De hoofdsteunen verwijderen en aanbrengen

⚠ WAARSCHUWING

Het niet aanbrengen, of niet correct aanbrengen, van de hoofdsteunen kan leiden tot ernstig letsel bij een aanrijding.

Plaats de hoofdsteunen voor het rijden altijd terug.

■ De hoofdsteun van de buitenstoelen achterin omlaagvouwen

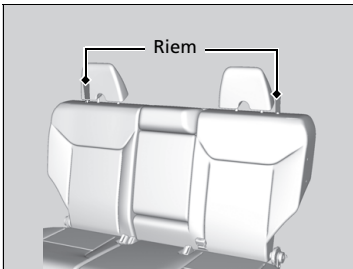

Passagiers op de buitenste zitplaatsen op de achterbank moeten, voordat het voertuig gaat rijden, de hoofdsteun rechtop zetten.

De hoofdsteun omlaagvouwen:

Trek aan de riem.

De hoofdsteun terugzetten in de rechtopstaande stand:

Trek de hoofdsteun omhoog en druk deze naar achteren tot de steun vergrendeld wordt.

■ Een juiste zithouding aannemen

Nadat alle inzittenden hun stoel en hoofdsteun hebben afgesteld en hun veiligheidsgordel hebben omgedaan, is het van groot belang dat ze rechtop blijven zitten, goed naar achteren in hun stoel en met de voeten op de vloer, totdat het voertuig veilig geheel tot stilstand is gekomen en de motor is afgezet.

Zitten in een ongebruikelijke houding kan bij een aanrijding leiden tot letsel. Iemand die in het voertuig voorovergebogen, zijwaarts of met een been of beide benen omhoog zit, of onderuitgezakt ligt, neemt onnodig risico.

Bovendien kan een inzittende die niet op de juiste plaats op de voorstoel zit, ernstig of dodelijk gewond raken bij een aanrijding, doordat hij of zij door het voertuig wordt geslingerd of wordt geraakt door een opblazende frontale airbag.

►► Een juiste zithouding aannemen

⚠ WAARSCHUWING

Zitten in een ongebruikelijke houding kan bij een aanrijding gevaar voor ernstig of fataal letsel opleveren.

Zit altijd rechtop, goed naar achteren in de stoel met de voeten op de vloer.

Achterstoelen

■ De achterbank neerklappen

De achterstoelen kunnen afzonderlijk worden neergeklapt om extra opbergruimte te bieden.

■ De zitting neerklappen

1. Berg eerst de middelste veiligheidsgordel op. Plaats de vergrendelontong in de sleuf aan de zijkant van de ankersp.
2. Laat de veiligheidsgordel aanspannen in de houder in het plafond.
 - **Veiligheidsgordel met afneembaar anker** BLZ. 45
3. Zet de middelste hoofdsteun in de laagste positie. Plaats de armsteun terug in de rugleuning.

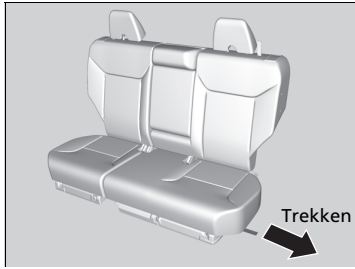

Vanaf het achterportier

4. Trek aan de ontgrendelingsriem.
 - Het zitkussen kantelt naar voren, de hoofdsteunen kantelen omlaag en de rugleuning kan worden ingevouwen.

Vanaf de bagageruimte

4. Trek aan de ontgrendelingshendel.
 - Het zitkussen kantelt naar voren, de hoofdsteunen kantelen omlaag en de rugleuning kan worden ingevouwen.

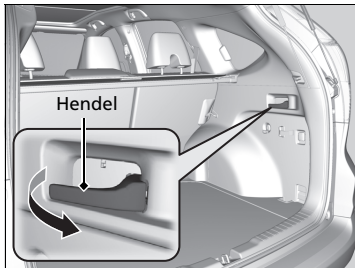

⊞Achterstoelen

⚠WAARSCHUWING

Zorg ervoor dat de rugleuningen veilig vergrendeld zijn vóór het rijden.

⊞De achterbank neerklappen

Let erop dat alle voorwerpen in de bagageruimte en voorwerpen die uitsteken tot bovenop de achterbank, goed zijn vastgezet. Losliggende voorwerpen kunnen bij plotseling hard remmen naar voren geslingerd worden.

Verwijder alle voorwerpen van de zitting en de vloer van de achterbank voordat u de achterbank neerklapt.

Let erop dat de rugleuning helemaal omlaag wordt gebracht (vastklikt). Anders wordt de rugleuning niet vergrendeld wanneer deze weer rechtop wordt gezet.

De voorstoelen moeten ver genoeg naar voren staan, zodat ze geen belemmering vormen voor de achterbank wanneer deze wordt neergeklapt.

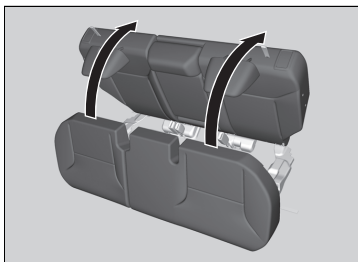

■ **De zitting weer in de oorspronkelijke positie zetten**

1. Trek de rugleuning omhoog en duw deze weer op zijn plaats tot u een klik hoort.

2. Druk de hoofdsteun omhoog in de oorspronkelijke positie.

3. Trek het zitkussen omhoog en duw het omlaag in de oorspronkelijke positie.



■ **Verstellen rugleuning achterin**



Trek aan de hendel rechts om de hoek van de rechterhelft van de rugleuning te wijzigen, en doe hetzelfde links voor de linkerhelft.

►► De zitting weer in de oorspronkelijke positie zetten

Verzekert u ervan dat de rugleuning, de hoofdsteunen en het zitkussen goed op hun plaats zijn vergrendeld voordat u gaat rijden.

Armsteun

■ De armsteun van de voorstoel gebruiken

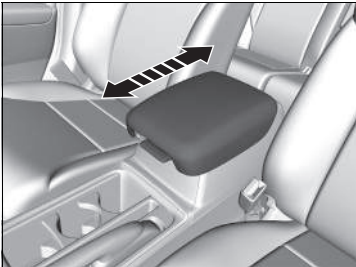

Het consoledeksel kan als armsteun worden gebruikt.

Verstellen:

Schuif de armsteun in de gewenste positie.

■ De armsteun van de achterbank gebruiken

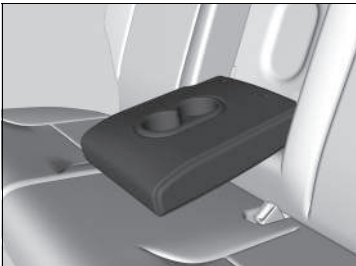

Trek de armsteun in het midden van de rugleuning naar beneden.

Interieurverlichting

Schakelaars interieurverlichting

Modellen met zonnenscherm



Modellen zonder zonnenscherm



Achter Stand voor portieractivering



■ ON

De interieurverlichting gaat branden bij geopende of gesloten portieren.

■ Portieractivering

De interieurverlichting gaat automatisch branden in de volgende gevallen:

- Wanneer één of meer portieren zijn geopend.
- Wanneer u het bestuurdersportier ontgrendelt.

Modellen zonder sleutelloos toegangssysteem

- Verwijderen van de sleutel uit de contactschakelaar.

Modellen met sleutelloos toegangssysteem

- Wanneer de voedingsmodus is ingesteld op VOERTUIG UIT (STUURSLOT).

■ OFF

De interieurverlichting blijft uit bij geopende of gesloten portieren.

» Schakelaars interieurverlichting

In de stand voor portieractivering dooft de interieurverlichting langzaam en gaat deze ongeveer 30 seconden nadat de portieren zijn gesloten uit. De verlichting gaat na 30 seconden uit in de volgende gevallen:

- Wanneer u het bestuurdersportier ontgrendelt zonder het te openen.

Modellen zonder sleutelloos toegangssysteem

- Verwijderen van de sleutel uit de contactschakelaar, maar geen portier openen.

Modellen met sleutelloos toegangssysteem

- Wanneer u de voedingsmodus op VOERTUIG UIT (STUURSLOT) zet zonder een deur te openen.

De interieurverlichting gaat onmiddellijk uit in de volgende gevallen:

- Wanneer u het bestuurdersportier vergrendelt

Modellen zonder sleutelloos toegangssysteem

- Wanneer u het bestuurdersportier sluit met de sleutel in de contactschakelaar.
- Wanneer u de contactschakelaar in de stand AAN *1 zet.

Modellen zonder sleutelloos toegangssysteem

Wanneer u een portier open laat staan terwijl de sleutel niet in de contactschakelaar zit, gaat de interieurverlichting na ongeveer 15 minuten uit.

Modellen met sleutelloos toegangssysteem

Wanneer u een portier open laat terwijl de voedingsmodus in de stand VOERTUIG UIT (STUURSLOT) staat, gaat de interieurverlichting na ongeveer 15 minuten uit.

*1: Modellen met het sleutelloze toegangssysteem hebben een knop **ENGINE START/STOP** in plaats van een contactschakelaar.

Kaartleeslampjes

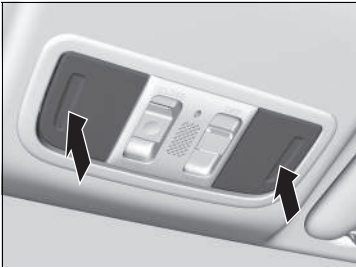

De kaartleeslampjes kunnen worden in- en uitgeschakeld door op de lenzen te drukken.

☒ Kaartleeslampjes

Wanneer de schakelaar voor de plafondverlichting in de stand voor portieractivering staat en een portier is geopend, dooft het kaartleeslampje niet wanneer op de lens wordt gedrukt.

Comfortvoorzieningen interieur

■ Handschoenenkastje

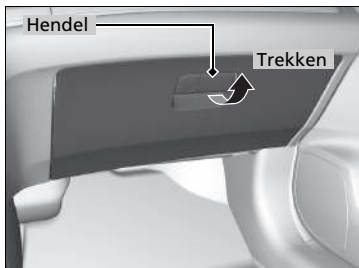

Open het handschoenenkastje door aan de hendel te trekken.

■ Console-opbergvak

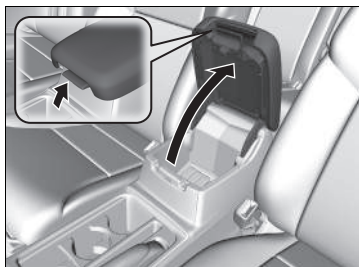

Open het opbergvak van de console door aan de hendel te trekken.

⌘ Handschoenenkastje

⚠ WAARSCHUWING

Een open handschoenenkastje kan tijdens een aanrijding ernstig letsel aan uw passagier toebrengen, ook al maakt deze gebruik van de veiligheidsgordel.

Houd tijdens het rijden het handschoenenkastje steeds gesloten.

Drankhouders

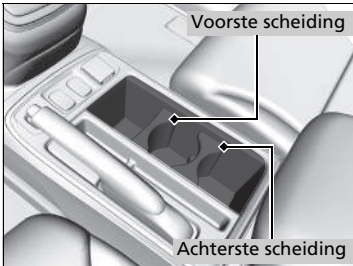

■ Bekerhouders voorstoel

Bevinden zich in de console tussen de voorstoelen.

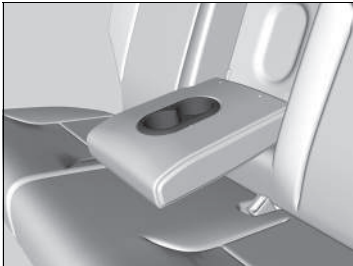

■ Drankhouders achterbank

Klap de armsteun naar beneden om de drankhouders van de achterbank te gebruiken.

Drankhouders

ATTENTIE

Gemorste vloeistoffen kunnen de stoelbekleding, de vloerbedekking en elektrische onderdelen in het voertuig beschadigen.

Wees voorzichtig bij gebruik van de drankhouders. Als u hete drank morst, kunt u brandwonden oplopen.

De voorste en achterste scheidingen zijn niet uitwisselbaar en zijn voorzien van labels met de juiste locaties. Zorg er altijd voor dat ze zijn geplaatst zoals afgebeeld.

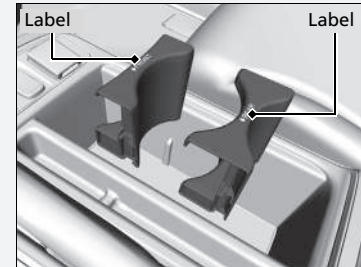

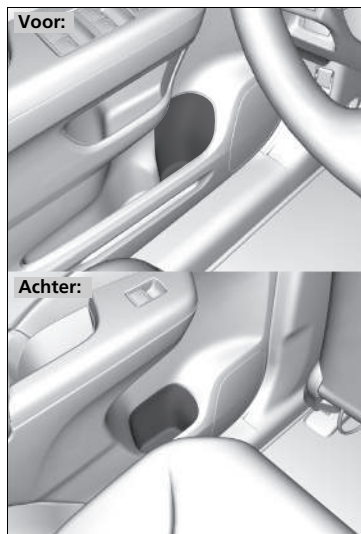

■ **Drankhouders portier**

Bevinden zich in de zijvakken van de voor- en achterportieren.

■ Accessoires-voedingen

De accessoire-voedingen kunnen gebruikt worden wanneer de contactschakelaar in de stand ACCESSOIRE **I** of AAN **II***1 staat.

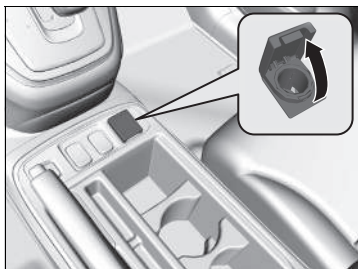

■ Accessoires-voeding op het consolepaneel

Open de klep om de voeding te gebruiken.

» Accessoires-voedingen

ATTENTIE

Steek geen voertuiganstekerelement in de voeding. Dit kan tot oververhitting van de voeding leiden.

De accessoire-voeding kan 12 V gelijkstroom leveren voor de stroomvoorziening van accessoires die maximaal 180 watt (15 ampère) aan stroom verbruiken.

Om ontladen van de accu te voorkomen mag de voeding alleen worden gebruikt bij een draaiende motor.

*1: Modellen met het sleutellose toegangssysteem hebben een knop **ENGINE START/STOP** in plaats van een contactschakelaar.

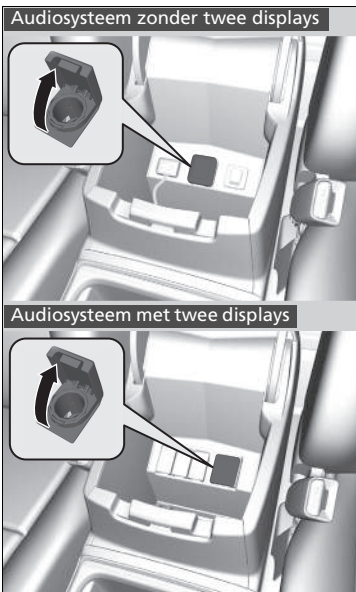

■ **Accessoire-voeding in het opbergvak van de middenconsole**

Open het consoledeksel en de klep om de voeding te gebruiken.

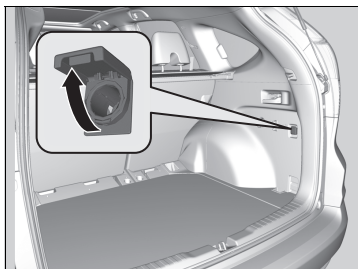

■ **Accessoire-voeding in de bagageruimte**

Open de klep om de voeding te gebruiken.

■ Jashaakjes



Op de handgrepen linksachter en rechtsachter zijn jashaakjes aangebracht. Trek de handgrepen naar beneden om de haakjes te gebruiken.



Op de deurstijlen links en rechts zijn jashaakjes aangebracht.

▣ Jashaakjes

De jashaakjes zijn niet ontworpen voor grote of zware voorwerpen.

Bevestigingspunten voor vastbinden

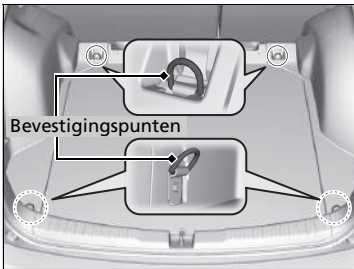

De bevestigingspunten in de vloer van de bagageruimte kunnen worden gebruikt voor de bevestiging van een net voor het vastzetten voorwerpen.

Bagagehaken

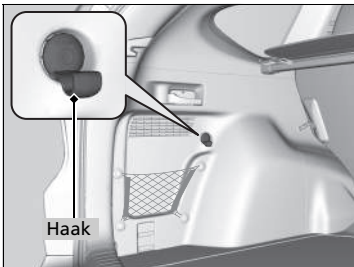

De bagagehaken aan beide zijden van de bagageruimte kunnen worden gebruikt om lichte voorwerpen op te hangen.

Bevestigingspunten voor vastbinden

Pak onder het rijden geen voorwerpen uit de bagageruimte. Losliggende voorwerpen kunnen letsel veroorzaken wanneer u hard moet remmen.

Bagagehaken

ATTENTIE

Hang geen grote voorwerpen of voorwerpen die meer dan 3 kg wegen aan de zijhaken in de bagageruimte. Door zware of grote voorwerpen op te hangen, kunnen de haken beschadigd worden.

■ Zonnebrilhouder*



Druk op het palletje en laat dit los om de zonnebrilhouder te openen. Druk opnieuw op het palletje tot dit wordt vergrendeld om de houder te sluiten.

In deze houder kunnen zonnebrillen en andere kleine voorwerpen worden bewaard.



■ Gespreksspiegel*

De zonnebrilhouder bevat een spiegel. Open de zonnebrilhouder volledig en duw deze vervolgens terug tot de eerste aanslag.

U kunt de spiegel gebruiken om een oogje te houden op de achterzittingen.

☞ Zonnebrilhouder*

Zorg ervoor dat de houder gesloten is tijdens het rijden, behalve voor toegang tot opgeborgen voorwerpen.

Stoelverwarming*



De contactschakelaar moet in de stand **AAN** ^{*1} staan om de stoelverwarming te gebruiken. In de stand **HI** worden de stoelen sneller verwarmd dan in de stand **LO**.

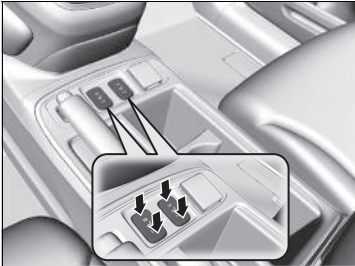

Het controlelampje voor uw instelling gaat branden wanneer de stoelverwarming wordt gebruikt. Druk op de knop aan de tegenoverliggende zijde om de verwarming uit te schakelen. Het controlelampje gaat uit.

In de stand **HI** wordt de verwarming in- en uitgeschakeld. Kies **LO** om de stoel warm te houden wanneer een comfortabele temperatuur is bereikt.

*1: Modellen met het sleutellose toegangssysteem hebben een knop **ENGINE START/STOP** in plaats van een contactschakelaar.

* Niet beschikbaar op alle modellen

Stoelverwarming*

⚠ WAARSCHUWING

Bij het gebruik van de stoelverwarming kunnen door hitte brandwonden ontstaan.

Personen met een verminderd vermogen om temperatuur waar te nemen (bijv. personen met suikerziekte, beschadiging van de zenuwen van de onderste ledematen of verlamming) of een gevoelige huid wordt afgeraden stoelverwarming te gebruiken.

Gebruik de stoelverwarming ook niet wanneer deze in de stand **LO** staat bij afgezette motor. Onder dergelijke omstandigheden kan de accu zwakker worden, waardoor de motor lastig start.

In de stand **LO** draait de verwarming continu en schakelt deze niet automatisch uit.

■ Bagageschermb *

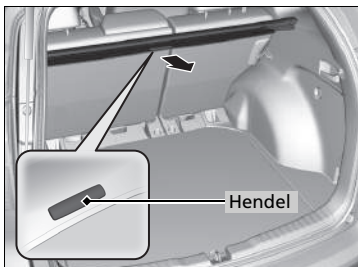

Met het bagageschermb kunt u voorwerpen in de bagageruimte verbergen en beschermen tegen direct zonlicht.

■ Uittrekken:

Trek aan de hendel aan de middenrand, en klem vervolgens de bevestigingsstangen in de haken aan weerszijden van de achterklepopening.

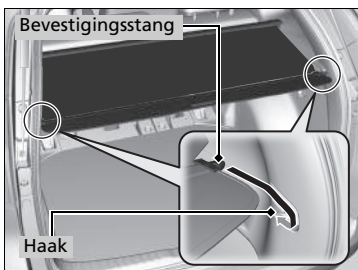

■ Intrekken:

Schuif de stangen uit de haken en rol de bedekking langzaam terug tot deze volledig is ingetrokken.

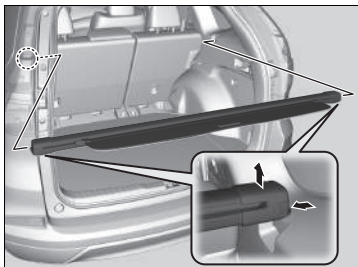

■ Verwijderen:

Druk een van de zijden van de behuizing naar binnen en til deze van zijn plaats.

►► Bagageschermb *

Pak onder het rijden geen voorwerpen uit de bagageruimte. Losliggende voorwerpen kunnen letsel veroorzaken wanneer u hard moet remmen.

Stapel objecten in de bagageruimte niet hoger dan de bovenzijde van de zitting. Deze zouden uw zicht kunnen belemmeren en in het voertuig kunnen worden rondgeslingerd bij een plotse stop.

Om schade aan het bagageschermb te voorkomen:

- Plaats geen items op het bagageschermb.
- Plaats geen gewicht op het bagageschermb.

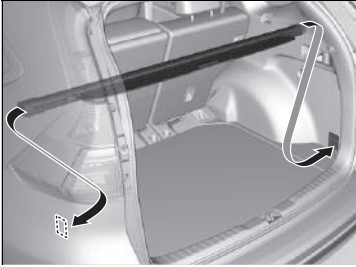

■ **Opbergen:**

De behuizing kan worden opgeborgen op de vloer van de bagageruimte om te zorgen voor meer ruimte.

Druk één uiteinde van de eenheid in de opening in een zijpaneel, en plaats het andere uiteinde in de opening aan de andere zijde.

Nadat u de eenheid hebt opgeborgen, beweegt u deze omhoog en omlaag om u ervan te verzekeren dat deze goed is geplaatst.

Automatische klimaatregeling gebruiken

Het automatische klimaatregelsysteem regelt de binnentemperatuur die u selecteert.

Modellen met airconditioningsysteem

Het systeem selecteert tevens de juiste mix verwarmde of gekoelde lucht, waardoor de binnentemperatuur zo snel mogelijk naar wens wordt verhoogd of verlaagd.

Modellen zonder airconditioningsysteem

Het systeem selecteert tevens de juiste mix verwarmde of buitenlucht, waardoor de binnentemperatuur naar wens wordt verhoogd of verlaagd.

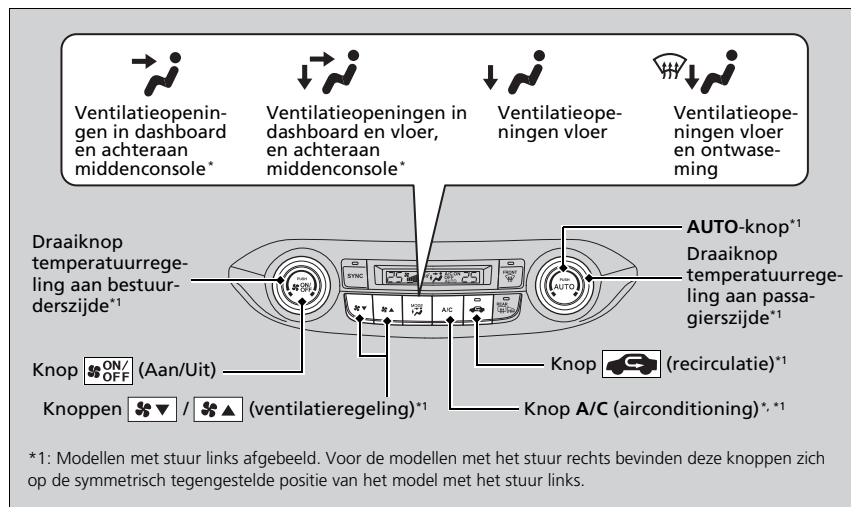

Gebruik het systeem bij een draaiende motor.

1. Druk op de knop **AUTO**.
2. Stel de binnentemperatuur af met behulp van de draaiknop voor de temperatuurregeling aan de bestuurders- of passagierszijde.
3. Druk op de knop **ON/OFF** om te annuleren.

* Niet beschikbaar op alle modellen

Automatische klimaatregeling gebruiken

Wanneer in de stand **AUTO** een knop wordt ingedrukt, dan heeft de functie van die knop prioriteit.

Het controlelampje **AUTO** gaat uit, maar de functies van andere ingedrukte knoppen zijn nog steeds in de automodus.

Om te voorkomen dat koude lucht van buiten het interieur in wordt geblazen, kan het zijn dat de ventilator tijdelijk langzaam draait nadat de knop **AUTO** is ingedrukt.

Modellen met start-/stopstelsysteem

Het airconditioningsysteem wordt gedurende de start-/stopfunctie uitgeschakeld.

Indien het binnen heel warm is, kunt u het sneller laten afkoelen door de ruiten gedeeltelijk te openen, het systeem op **AUTO** te zetten en een lage temperatuur in te stellen. Verander van frisse-luchtmodus naar recirculatiemodus tot de temperatuur gedaald is.

Wanneer de temperatuur wordt ingesteld op de onder- of bovengrens, wordt **Lo** of **Hi** weergegeven.

■ Schakelen tussen de recirculatie-/frisse-luchtmodus

Druk op de knop  en wijzig de modus afhankelijk van de omgevingsomstandigheden. Recirculatiemodus (controlelampje aan): recirculeert de lucht in het voertuig door het systeem. Frisse-luchtmodus (controlelampje uit): behoudt de buitenventilatie. Houd het systeem in de frisse-luchtmodus in normale omstandigheden.

■ De voorruit en ruiten ontdoeien

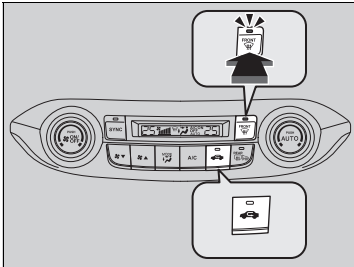



Modellen met airconditioningsysteem

Druk op de knop  om het airconditioningsysteem in te schakelen en het systeem automatisch naar de frisse-luchtmodus te schakelen.

Druk opnieuw op de knop  om terug te gaan naar de vorige instellingen.

Modellen zonder airconditioningsysteem

Druk op de knop  om het systeem automatisch naar de frisse-luchtmodus te laten schakelen.

Druk opnieuw op de knop  om terug te gaan naar de vorige instellingen.

► Automatische klimaatregeling gebruiken

Druk op de knop  om het klimaatregelsysteem in en uit te schakelen. Bij inschakeling gaat het systeem terug naar uw laatste keuze.

In de ECON-modus zou het systeem grotere temperatuurfluctuaties kunnen toelaten.

► De voorruit en ruiten ontdoeien



Zorg voor uw eigen veiligheid dat u een goed zicht via alle ruiten hebt voordat u gaat rijden.

Stel de temperatuur niet in de buurt van de ondergrens in. Wanneer koude lucht in aanraking komt met de voorruit, kan de buitenkant van de voorruit beslaan.

Wanneer de zijruiten beslaan, stel dan de ventilatieopeningen zo af, dat de lucht tegen de zijruiten blaast.

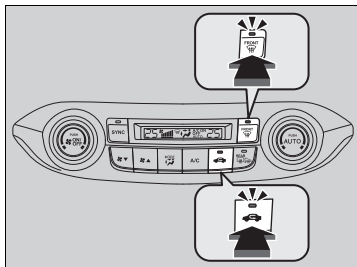
■ De ruiten snel ontdooien



1. Druk op de knop .
2. Druk op de knop .

►► De ruiten snel ontdooien

Schakel na het ontdooien van de ruiten over op de frisse luchtmodus. Wanneer het systeem in de recirculatiemodus blijft staan, dan kunnen de ruiten beslaan door vocht. Dit beperkt het zicht.

Gesynchroniseerde modus

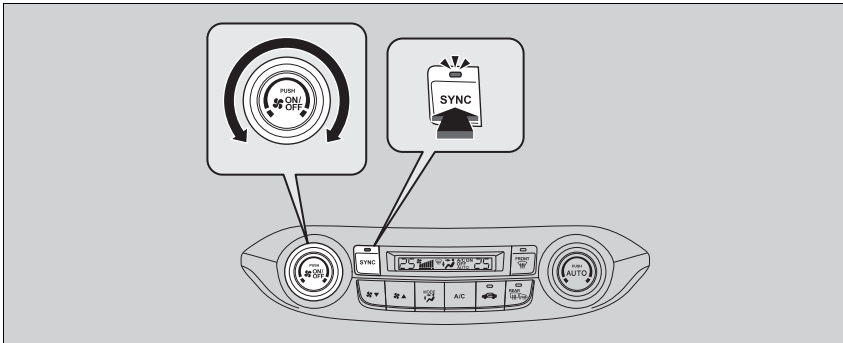

In de gesynchroniseerde modus kan de temperatuur synchroon worden ingesteld voor de bestuurders- en passagierszijde.

1. Druk op de knop SYNC.

► Het systeem schakelt naar de gesynchroniseerde modus.

2. Stel de temperatuur af met behulp van de draaiknop voor de temperatuurregeling aan de bestuurderszijde.

Druk op de knop **SYNC** of wijzig de temperatuurinstelling aan de passagierszijde om naar de tweevoudige modus terug te gaan.

✕ Gesynchroniseerde modus

Wanneer u op de knop  drukt, gaat het systeem over naar de gesynchroniseerde modus.

Wanneer het systeem in tweevoudige modus is ingesteld, kunnen de temperatuur aan bestuurderszijde en de temperatuur aan passagierszijde afzonderlijk worden ingesteld.

Modellen met navigatiesysteem

In voertuig-modus stelt het systeem de verschillende temperaturen af op basis van de informatie van de zonlichtsensor en de zonnestand, zoals bijgewerkt door het GPS van het navigatiesysteem.

Sensoren automatische klimaatregeling

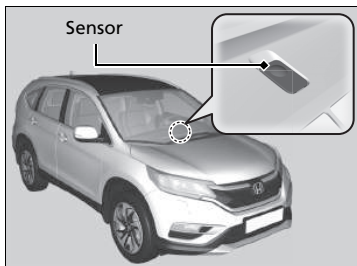

Het automatische klimaatregelsysteem is uitgerust met sensoren. Bedek de sensoren niet en mors er geen vloeistof overheen.

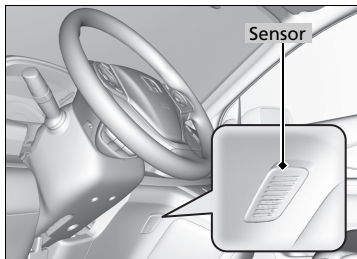

Funcies

In dit hoofdstuk wordt het bedienen van technologiefuncties beschreven.

Audiosysteem*	
Over uw audiosysteem	240
USB-adaptorkabel*	241
Aansluitcontact externe audio*	243
HDMI™-poort*	243
Diefstalpreventie audiosysteem	244
Afstandsbediening van audiosysteem ...	245
Audiosysteem met één display	
Basisbediening audiosysteem	247
Audiosysteem met twee displays	
Basisbediening audiosysteem	270

Audio-foutmeldingen	
Cd-speler*	315
iPod/USB-flashdrive	316
Android/Apps	318
Algemene informatie over het audiosysteem	
Aanbevolen cd's*	319
Compatibele iPod, iPhone en USB-flashdrive...	320
Over Open Source-licenties	322

Audiosysteem met één display	
Handsfree telefoonsysteem*	
HFT gebruiken	340
HFT menu's	342
Audiosysteem met twee displays	
Handsfree telefoonsysteem	
HFT gebruiken	364
HFT menu's	367

* Niet beschikbaar op alle modellen

Over uw audiosysteem

Modellen met navigatiesysteem

Zie de handleiding van het navigatiesysteem voor bediening via het navigatiesysteem.

Het audiosysteem bevat een AM/FM-radio. Het kan tevens audio-cd's*, WMA-/MP3-/AAC-bestanden, USB-flashdrives, iPod-, iPhone- en *Bluetooth*®-toestellen afspelen.

U kunt het audiosysteem bedienen met de knoppen en schakelaars op het paneel, de afstandsbediening op het stuurwiel, of op de interface van het touchscreen*.

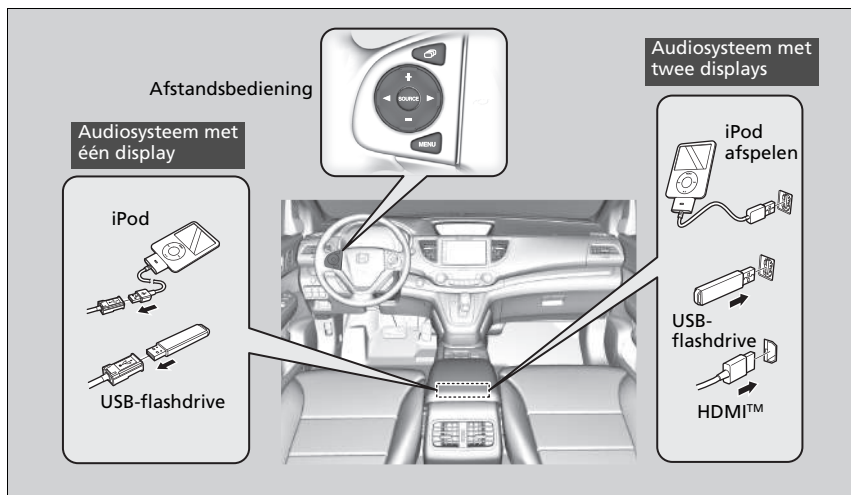

Over uw audiosysteem

Video-cd's, dvd's en 8-cm mini-cd's worden niet ondersteund.

iPod, iPhone en iTunes zijn handelsmerken van Apple Inc.

Nadat u de contactschakelaar in de stand **STUURSLOT 0**^{*1} zet, kunt u het audiosysteem tot 30 minuten per rijcyclus gebruiken. Het hangt echter van de laadtoestand van de accu af of u het audiosysteem kunt blijven gebruiken. De accu kan leeg raken door het herhaaldelijk gebruiken van deze functie.

*1: Modellen met het sleutellose toegangssysteem hebben een knop **ENGINE START/STOP** in plaats van een contactschakelaar.

USB-adapterkabel*

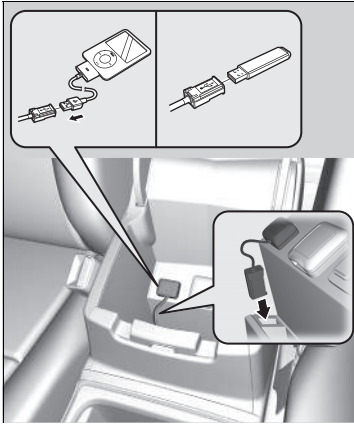

1. Maak de USB-stekker los en trek de adapterkabel naar buiten.
2. Sluit de dock-stekker van de iPod of de USB-flashdrive aan op de USB-stekker.

⊗ USB-adapterkabel*

- Laat een iPod of USB-flashdrive niet in het voertuig achter. Direct zonlicht en hoge temperaturen kunnen leiden tot beschadiging.
- Gebruik geen verlengkabel in combinatie met de USB-adapterkabel.
- Sluit de iPod of USB-flashdrive niet aan via een hub.
- Gebruik geen apparaat zoals een kaartlezer of externe harde schijf, want dit apparaat of uw bestanden zouden dan beschadigd kunnen raken.
- We adviseren u een back-up te maken van uw gegevens voor u het apparaat in het voertuig gebruikt.
- Weergegeven berichten kunnen variëren, afhankelijk van het model of de softwareversie.

Als het audiosysteem de iPod niet herkent, sluit dan de iPod enkele keren opnieuw aan of start het apparaat opnieuw op. Volg voor het opnieuw opstarten de instructies van de fabrikant bij de iPod of ga naar www.apple.com/iPod.

* Niet beschikbaar op alle modellen

USB-poorten*

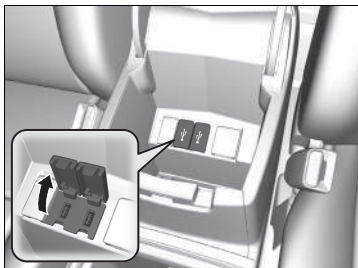

1. Open de klep.
2. Sluit de USB-stekker van de iPod of de USB-flashdrive aan op de USB-poort.

⌘ USB-poorten*

- Laat een iPod of USB-flashdrive niet in het voertuig achter. Ze kunnen beschadigd raken door direct zonlicht en hoge temperaturen.
- Wij adviseren een verlengkabel te gebruiken voor de USB-poort.
- Sluit de iPod of USB-flashdrive niet aan via een hub.
- Gebruik geen apparaat zoals een kaartlezer of externe harde schijf, want dit apparaat of uw bestanden zouden dan beschadigd kunnen raken.
- We adviseren u een back-up te maken van uw gegevens voor u het apparaat in het voertuig gebruikt.
- De getoonde meldingen kunnen verschillen afhankelijk van het model van het apparaat en de softwareversie.

Als het audiosysteem de iPod niet herkent, sluit dan de iPod enkele keren opnieuw aan of start het apparaat opnieuw op. Volg voor het opnieuw opstarten de instructies van de fabrikant bij de iPod of ga naar www.apple.com/iPod.

Aansluitcontact externe audio*

Gebruik het aansluitcontact om standaard geluidsapparaten aan te sluiten.

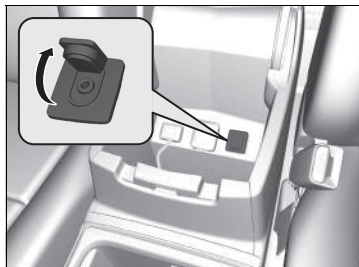

1. Open de klep.
2. Sluit een standaardgeluidsapparaat aan op het aansluitcontact met behulp van een 3,5 mm stereominiplug.
 - Het audiosysteem schakelt automatisch naar de AUX-modus.

HDMI™-poort*

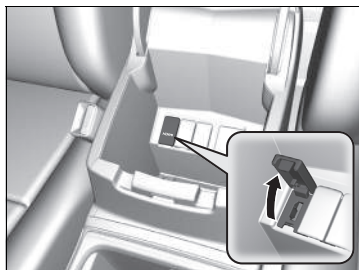

1. Open de klep.
2. Sluit de HDMI™-kabel aan op de HDMI™-poort.

▣ Aansluitcontact externe audio*

Druk op een van de audiomodusknoppen om de modus te wijzigen. U keert terug naar de AUX-modus door op de **CD/AUX**-knop te drukken.

U kunt het aansluitcontact externe audio niet gebruiken als u het audiosysteem vervangt.

▣ HDMI™-poort*

- Laat het op de HDMI™ aangesloten apparaat niet achter in de auto. Ze kunnen beschadigd raken door direct zonlicht en hoge temperaturen.
- We adviseren u een back-up te maken van uw gegevens voor u het apparaat in het voertuig gebruikt.
- De getoonde meldingen kunnen verschillen afhankelijk van het model van het apparaat en de softwareversie.

De termen HDMI en HDMI High-Definition Multimedia Interface, en het HDMI-logo zijn handelsmerken of gedeponeerde handelsmerken van HDMI Licensing LLC in de Verenigde Staten en andere landen.

* Niet beschikbaar op alle modellen

Diefstalpreventie audiosysteem

Het audiosysteem wordt uitgeschakeld wanneer dit wordt ontkoppeld van de voedingsbron (bijvoorbeeld ontkoppelen van de accu of lege accu). Onder bepaalde omstandigheden wordt door het systeem mogelijk een invoermodus voor de toegangscode weergegeven. Als dit gebeurt, dient u het audiosysteem opnieuw te activeren.

■ Audiosysteem opnieuw activeren

1. Zet de contactschakelaar in de stand AAN *1.
2. Schakel het audiosysteem in.
3. Houd de aan/uit-knop langer dan twee seconden ingedrukt.
 - Het audiosysteem wordt opnieuw geactiveerd wanneer de audio-regeleenheid verbinding maakt met de regeleenheid van de auto. Als de audio-eenheid door de regeleenheid niet wordt herkend, moet u naar een dealer gaan en de audio-eenheid laten controleren.

*1: Modellen met het sleutellose toegangssysteem hebben een knop **ENGINE START/STOP** in plaats van een contactschakelaar.

Afstandsbediening van audiosysteem

Hiermee kunt u het audiosysteem tijdens het rijden bedienen.

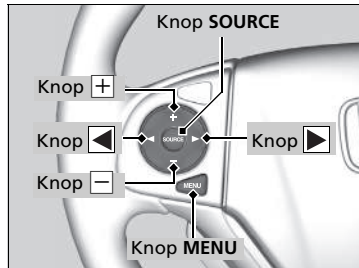

Knop SOURCE

Schakelt als volgt door de audiomodi:

Audiosysteem met één display

FM1 → FM2 → DAB1* → DAB2* → LW → MW
→ CD → AUX

Audiosysteem met twee displays

FM → LW → MW → DAB → CD* → USB → iPod
→ Apps → Bluetooth® Audio → AUX HDMI™

Knoppen (volume)

Druk op : Om het volume te verhogen.

Druk op : Om het volume te verlagen.

Knoppen

- Bij het luisteren naar de radio
 - Druk op** : Om de volgende voorkeurradiozender te selecteren.
 - Druk op** : Om de vorige voorkeurradiozender te selecteren.
 - Houd** **ingedrukt**: Om de volgende krachtige zender te selecteren. Om de volgende service (DAB*) te selecteren.
 - Houd** **ingedrukt**: Om de vorige krachtige zender te selecteren. Om de vorige service (DAB*) te selecteren.
- Bij het luisteren naar een cd*, iPod, USB-flash drive of Bluetooth®-audio
 - Druk op** : Om naar het volgende nummer te gaan.
 - Druk op** : Om terug te gaan naar het begin van het huidige of vorige nummer.
- Bij het luisteren naar een cd* of USB-flashdrive
 - Houd** **ingedrukt**: Om naar de volgende map te gaan.
 - Houd** **ingedrukt**: Om naar de vorige map te gaan.

▶ Afstandsbediening van audiosysteem

Sommige modi worden alleen weergegeven als er een bepaald apparaat of medium wordt gebruikt.

Afhankelijk van het Bluetooth®-apparaat dat u aansluit zijn sommige functies mogelijk niet beschikbaar.

* Niet beschikbaar op alle modellen

Audiosysteem met twee displays

Knop **MENU** in het stuurwiel

- Bij het luisteren naar de radio
Houd de knop MENU ingedrukt: Om de radiozender te selecteren met **Scannen, Preset opslaan** of **Zoeken**.
- Bij het beluisteren van een cd* of USB-flashdrive
Houd de knop MENU ingedrukt: Om het nummer te selecteren met **Scannen, Herhalen, Willekeurig** of **Weergave/Pauze***.
- Bij het beluisteren van een iPod
Houd de knop MENU ingedrukt: Om het nummer te selecteren met **Herhalen** of **Shuffle**.
- Bij het beluisteren van *Bluetooth*®-audio
Houd de knop MENU ingedrukt: Om **Pauze** of **Afspelen** te selecteren voor het nummer.

» Afstandsbediening van audiosysteem

Audiosysteem met twee displays

De knop **MENU** is alleen beschikbaar wanneer de audio-modus FM, AM, CD*, USB, iPod of *Bluetooth*®-audio is.

Audiosysteem met één display

Voor gebruik van de audiosysteemfunctie moet de contactschakelaar in de stand ACCESSOIRE [I] of AAN [II]*1 staan.

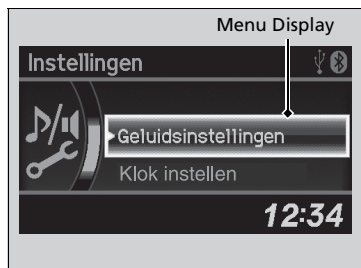
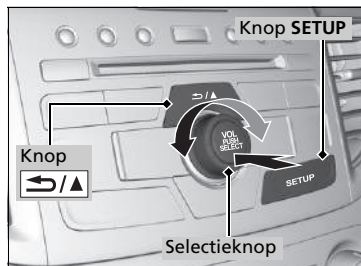

Gebruik de selectieknop of de knop **SETUP** voor toegang tot bepaalde audiofuncties.

Druk op om te schakelen tussen normale en uitgebreide weergave voor sommige functies.

Selectieknop: Draai deze naar links of rechts om door beschikbare keuzes navigeren. Druk op om uw selectie in te stellen.

Knop SETUP: Druk hierop om een modus te selecteren, zoals **Geluidsinstellingen**, Radio Data System (RDS)-instellingen, **DAB-instellingen**, **Af speelmodus**, **Hervatten/Pauze**, **Radiotekst** of **Klok instellen**.

Knop : Druk op deze knop om terug te gaan naar het vorige display.

» Basisbediening audiosysteem

Deze indicaties worden gebruikt om te tonen hoe de selectieknop moet worden bediend.

Draai aan om te selecteren.

Druk op om te bevestigen.

Druk op de knop **SOURCE**, , , of op het stuurwiel om audio-instellingen te wijzigen.

» **Afstandsbediening van audiosysteem**
BLZ. 245

Items van het menu Instellingen

- » **Geluidsinstellingen** BLZ. 248
- » **RDS-instellingen** BLZ. 252
- » **DAB-instellingen** BLZ. 258
- » **Af speelmodus** BLZ. 261
- » **Hervatten/Pauze** BLZ. 269

*1: Modellen met het sleutellose toegangssysteem hebben een knop **ENGINE START/STOP** in plaats van een contactschakelaar.

Geluid afstellen

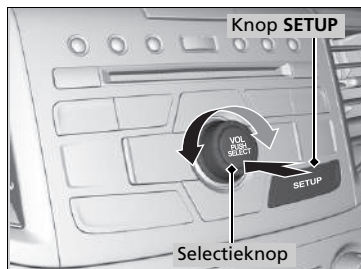

Druk op de knop **SETUP** en draai aan om **Geluidsinstellingen** te selecteren, druk vervolgens op . Draai aan om door de volgende keuzes te navigeren:

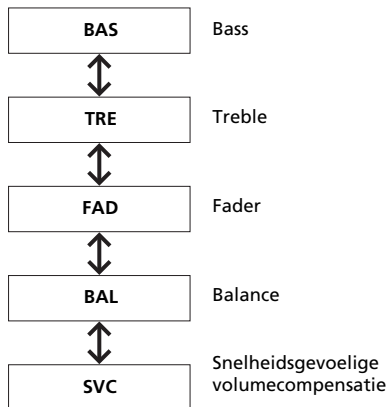

►► Geluid afstellen

De SVC heeft vier modi: **Uit**, **Laag**, **Medium** en **Hoog**. SVC past het volumeniveau aan de voertuigsnelheid aan. Wanneer u sneller gaat, neemt het audiovolume toe. Wanneer u vertraagt, neemt het audiovolume af.

AM/FM-radio afspelen

Knop  (Aan/Uit)
Druk hierop om het audiosysteem in en uit te schakelen.

Knop AM
Druk hierop om een band te selecteren.

Knop FM/DAB */FM Knop *
Druk hierop om een band te selecteren.

Knop SCAN
Druk hierop om de krachtigste zenders op de gekozen band 10 seconden af te spelen. Druk opnieuw op de knop om de scanmodus uit te schakelen.

Knop  (Aan/Uit)
Druk hierop om het audiosysteem in en uit te schakelen.

Voorkeurstoetsen (1-6)
Om zenders op te slaan:
1. Stem de gekozen zender af.
2. Kies een voorkeurstoets en houd deze ingedrukt totdat u een piepsignaal hoort.
Om naar een opgeslagen zender te luisteren kiest u een band en drukt u vervolgens op de voorkeurstoets.

Knop TA
Druk hierop om de stand-byfunctie voor TA te selecteren.

Selectieknop
Draai hieraan om het volume af te stellen.
Druk hierop en draai om een zender te kiezen met FM geselecteerd.

Knop SETUP
Druk op deze knop om menu-items te tonen.

Knoppen  (Zoeken/Overslaan)
AM: Druk hierop om omhoog en omlaag langs de gekozen bandbreedte naar een zender met een sterk signaal te zoeken.
FM: Druk hierop om de zenderlijst bij te werken of naar de volgende zender te gaan.

* Niet beschikbaar op alle modellen

■ Radio Data Systeem (RDS)

Geeft u handige geautomatiseerde diensten die gekoppeld zijn aan uw voor RDS geschikte geselecteerde FM-zender.

⌘ AM/FM-radio afspelen

Het **ST**-controlelampje verschijnt op het display om stereo FM-uitzendingen aan te geven.
Stereoweergave is in AM niet beschikbaar.

Audiomodus wijzigen

Druk op de knop **SOURCE** op het stuurwiel.

⌘ Afstandsbediening van audiosysteem

BLZ. 245

U kunt 12 AM-zenders en 12 FM-zenders opslaan in het geheugen van de voorkeurstoets. AM heeft twee soorten frequenties (LW en MW). U kunt zes zenders op iedere frequentie opslaan. U kunt op zowel FM1 als FM2 zes zenders opslaan.

⌘ Radio Data Systeem (RDS)

Wanneer u een voor RDS geschikte FM-zender selecteert, gaat de RDS automatisch aan en wordt op het display niet meer de frequentie maar de zendernaam weergegeven. Wanneer echter de signalen van die zender zwak worden, wordt op het display niet meer de zendernaam maar de frequentie weergegeven.

■ RDS-zender zoeken in Zenderlijst



1. Druk op terwijl u naar een FM-zender luistert.
2. Draai aan om de zender te selecteren en druk op .

■ Handmatige update

Hiermee kunt u de beschikbare zenderlijst altijd updaten.

1. Druk op terwijl u naar een FM-zender luistert.
2. Draai aan om **Update lijst** te selecteren en druk op .

■ Beschikbare RDS-functies

Alternatieve Frequentie (AF):

Verandert automatisch de frequentie van hetzelfde programma als u in een andere regio komt.

Regionaal programma (REG):

Houdt dezelfde frequentie van de zenders binnen die regio, zelfs wanneer het signaal zwak wordt.

Nieuwsprogramma (NEWS):

Stemt automatisch op het nieuwsprogramma af.

⌘ Radio Data Systeem (RDS)

Wanneer u op de knop / (Zoeken/Overslaan) drukt terwijl u naar een FM-zender uit de **Zenderlijst** luistert, verandert u van zender.

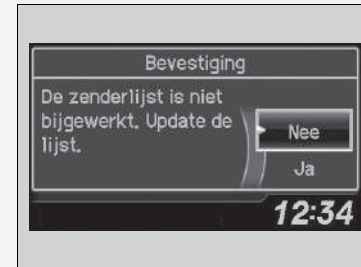

Als het systeem een zender uit de **Zenderlijst** kan vinden, verschijnt er een bevestiging om de lijst te updaten. Draai aan om **Ja** te selecteren, druk vervolgens op om de lijst te updaten.



■ RDS-functies instellen



1. Druk op de knop **SETUP** met FM geselecteerd.
2. Draai aan  om **RDS-instellingen** te selecteren en druk op .

3. Iedere keer dat u aan  draait, wordt elke RDS-functie weergegeven.
4. Druk op  om een functie te selecteren.

▣ Radio Data Systeem (RDS)

Door het in- en uitschakelen van de functie Alternatieve Frequentie (AF) wordt de RDS in- en uitgeschakeld.

Door op  te drukken, schakelt de functie in en uit.

■ Knop TA (verkeersbericht)

Met de stand-byfunctie voor TA is het systeem in elke modus gereed voor verkeersberichten. De laatst ingeschakelde zender moet een zender zijn die geschikt is voor RDS.

Om de functie aan te zetten: Druk op de knop **TA**. Wanneer er verkeersberichten worden uitgezonden op de laatst ingestelde zender, schakelt het systeem automatisch naar de FM-modus. Er wordt **Verkeersinfo** op het display weergegeven. Het systeem keert terug naar uw laatst geselecteerde modus nadat de verkeersberichten zijn beëindigd.

Als u tijdens de verkeersberichten wilt terugkeren naar uw laatst geselecteerde modus, drukt u opnieuw op de knop **TA**.

Om de functie te annuleren: Druk op de knop **TA**.

☒ Radio Data Systeem (RDS)

TA

Wanneer u op de knop **TA** drukt, verschijnt het controlelampje **TA** op het display.

Als u op de knop **SCAN** drukt terwijl de stand-byfunctie voor TA is ingeschakeld, zoekt het systeem alleen TP-zenders.

Door tijdens een verkeersbericht op de knop **TA** te drukken, wordt de stand-byfunctie voor TA niet geannuleerd.

■ **PTY (programmatype)/Nieuwsonderbrekingsfunctie**

Hiermee kan het systeem in elke modus onderbreken met een nieuwsbericht. De laatst ingeschakelde zender moet de zender met de code NEWS PTY zijn.

Om de functie te activeren: Selecteer **NIEUWS** in de **RDS-instellingen** en geef NEWS PTY weer voordat u andere modi inschakelt. Wanneer er een nieuwsbericht wordt uitgezonden op de laatst ingestelde zender, schakelt het systeem automatisch naar de FM-modus.



► **RDS-functies instellen** BLZ. 252

Het systeem keert terug naar uw laatst geselecteerde modus als u naar een ander programma overschakelt of als het signaal zwak wordt.

■ **PTY-alarm**

De PTY-code, ALARM wordt gebruikt voor noodoproepen, zoals natuurrampen. Wanneer deze code wordt ontvangen, wordt **ALARM** weergegeven op het display en onderbreekt het systeem de werking van de audio.



DAB (Digital Audio Broadcasting) afspelen *

Knop  / 

- Druk hierop om een DAB-totaal af te stemmen.
- Ingedrukt houden om een zender met een sterk signaal te zoeken in het DAB-totaal, naar boven en naar beneden. De sterkste zender binnen dit totaal wordt geselecteerd.

Knop  (Aan/Uit)
Druk hierop om het audiosysteem in en uit te schakelen.

Knop  (Voorkeurstoetsen (1-6))
Om zenders op te slaan:
1. Stem de gekozen zender af.
2. Kies een voorkeurstoets en houd deze ingedrukt totdat u een piepsignaal hoort.
Om naar een opgeslagen zender te luisteren kiest u een band en drukt u vervolgens op de voorkeurstoets.

Knop  /  (Zoeken/Overslaan)
Indrukken om de zender in de zenderlijst over te slaan.

Knop  (Selectieknop)
Draai hieraan om het volume af te stellen.
Indrukken en draaien om een zender uit de zenderlijst of het totaal te kiezen.

Knop  SETUP
Druk op deze knop om menu-items te tonen.

Knop  FM/DAB
Druk hierop om een band te selecteren.



Knop  SCAN
Indrukken om de krachtigste zender uit de zenderlijst 10 seconden af te spelen. Druk opnieuw op de knop om de scanmodus uit te schakelen.

De DAB-indicator wordt op het display weergegeven wanneer de DAB-band is geselecteerd.

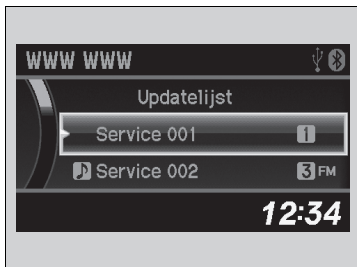

* Niet beschikbaar op alle modellen

Een DAB-station vinden in de servicelijst of totaallijst



1. Druk op  terwijl u de DAB-modus selecteert.
 2. Draai aan  om de zender te selecteren en druk op .
- Als u **Update lijst** kiest, werkt het systeem de zenderlijst bij.





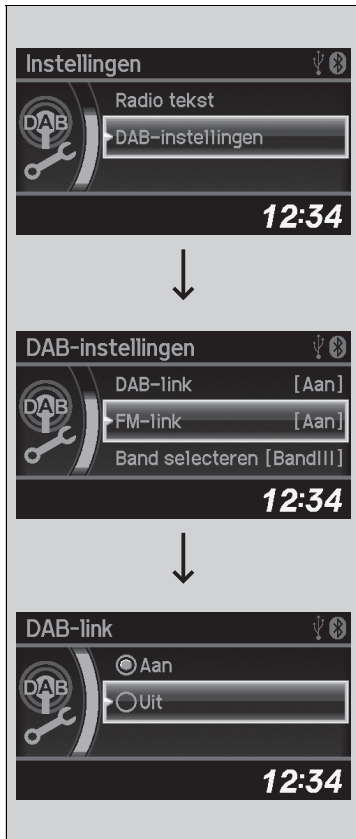

►► Een DAB-station vinden in de servicelijst of totaallijst

Als het systeem geen nieuwe zender vindt, verschijnt er een melding waarin bevestiging wordt gevraagd om de lijst bij te werken. Draai aan  om **Ja** te selecteren, druk vervolgens op  om de lijst te updaten.



■ DAB-functies instellen



1. Druk op de knop **SETUP** terwijl DAB is geselecteerd.
2. Draai aan  om **DAB-instellingen** te selecteren en druk op .
3. Wanneer u aan  draait, worden de verschillende DAB-functies weergegeven.
4. Druk op  om een functie te selecteren.
5. Draai  om een instelling te selecteren en druk op .

DAB-instellingen

■ DAB-link:

Zoekt automatisch naar dezelfde zender in Totaal en stemt op die zender af.

■ FM-link:



Als het systeem dezelfde zender op een FM-band vindt, wordt de band automatisch gewijzigd.

■ Band selecteren:

U kunt specifieke banden kiezen. Dat kan de benodigde tijd voor het updaten van lijsten en het zoeken naar zenders bekorten.

Radio tekst



1. Druk op de knop **SETUP** terwijl DAB is geselecteerd.
2. Draai  om **Radiotekst** te selecteren en druk op .

☒ Radio tekst

Op het display wordt het controlelampje **TEXT** weergegeven als indicatie voor radiotekst-informatie.

Een cd afspelen

Uw audiosysteem ondersteunt audio-cd's, CD-R's en CD-RW's in MP3- of WMA-indeling. Druk na het plaatsen van de cd op de knop **CD/AUX**.

Knop SCAN

U hoort een stukje van 10 seconden van ieder nummer.

- Druk hierop om alle nummers op de cd kort af te spelen (alle bestanden in de huidige map in MP3 of WMA).
- Druk hier tweemaal op om het eerste bestand in alle hoofdmappen (MP3 of WMA) kort af te spelen.
- Houd de knop ingedrukt om de scanmodus uit te schakelen.

Knop

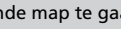
Druk op  om naar de volgende map te gaan en op  om naar het begin van de vorige map in MP3 of WMA te gaan.

Knoppen (Zoeken/Overslaan)

Druk op  of  om een ander nummer te kiezen (bestanden in MP3 of WMA).

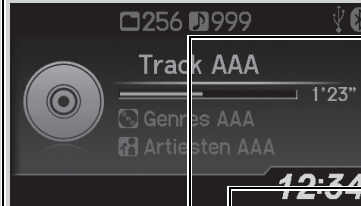

Knop (Aan/Uit)

Druk hierop om het audiosysteem in en uit te schakelen.

Cd-sleuf

Plaats een cd ongeveer halverwege in de cd-sleuf.

Knop CD/AUX

Druk op deze knop om een cd af te spelen.

Knop (cd uitwerpen)

Druk op deze knop om een cd uit te werpen.

Selectieknop

Draai hieraan om het volume af te stellen.

Druk en draai aan de knop om een item te selecteren en druk vervolgens om uw selectie in te stellen.

Knop SETUP

Druk op deze knop om menu-items te tonen.

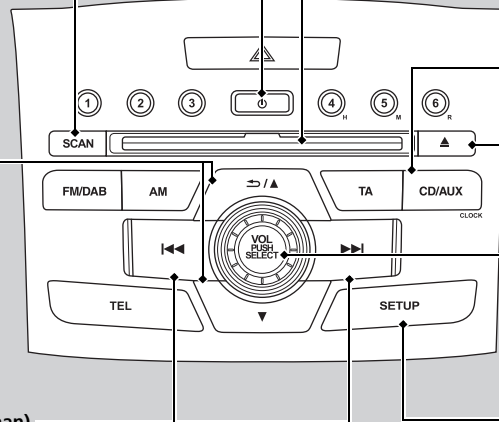

Een bestand uit een map selecteren met behulp van de selectieknop (MP3/WMA)

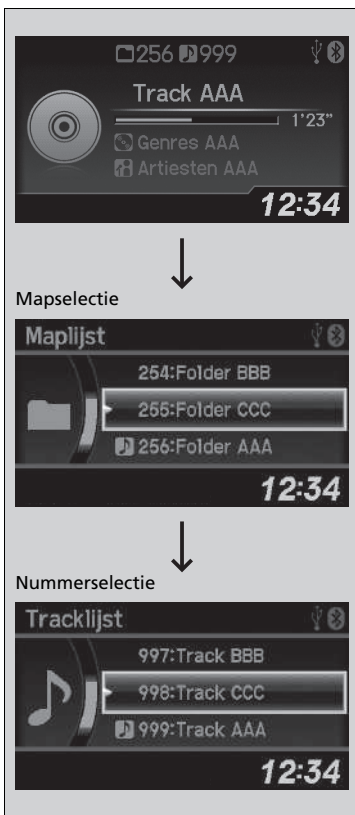

1. Druk op om het display te schakelen naar een mappenlijst.

2. Draai aan om een map te selecteren.

3. Druk op om het display te schakelen naar een bestandenlijst van de betreffende map.

4. Draai aan om een bestand te selecteren en druk op .

►► Een cd afspelen

ATTENTIE

Gebruik geen cd's waarop stickers zijn geplakt. De sticker kan losraken zodat de cd vastloopt.

WMA-bestanden die beveiligd zijn door middel van DRM (Digital Rights Management) kunnen niet worden afgespeeld.

Het audiosysteem geeft **Niet ondersteund** weer en gaat door naar het volgende bestand.

Onder de volgende omstandigheden worden tekstgegevens op het display weergegeven:

- Als u een nieuwe map, een nieuw bestand of een nieuw nummer selecteert.
- Als u de audiomodus verandert naar cd.
- Als u een cd plaatst.

Als u de cd uitwerpt, maar deze niet verwijdert uit de sleuf, wordt de cd automatisch na enkele seconden weer geladen.



Af speelmodus selecteren

U kunt de modi herhalen en willekeurig afspelen selecteren tijdens het afspelen van een track of bestand.



1. Druk op de knop **SETUP**.

2. Draai aan  om **Afspeelmodus** te selecteren en druk op .

3. Draai aan  om een modus te selecteren en druk op .

■ Een afspeelmodus uitschakelen

1. Druk op de knop **SETUP**.

2. Draai aan  om **Afspeelmodus** te selecteren en druk op .

3. Draai aan  om **Normale afspeelmodus** te selecteren en druk op .

►► Afspeelmodus selecteren

Items van menu Afspeelmodus

Normale afspeelmodus

Track herhalen: Herhaalt huidige track/bestand.

Map herhalen (MP3/WMA): Herhaalt alle bestanden in de huidige map.

Willekeurig in map (MP3/WMA): Speelt alle bestanden in de huidige map af in willekeurige volgorde.

Alle willekeurig: Speelt alle tracks/bestanden af in willekeurige volgorde.

iPod afspelen



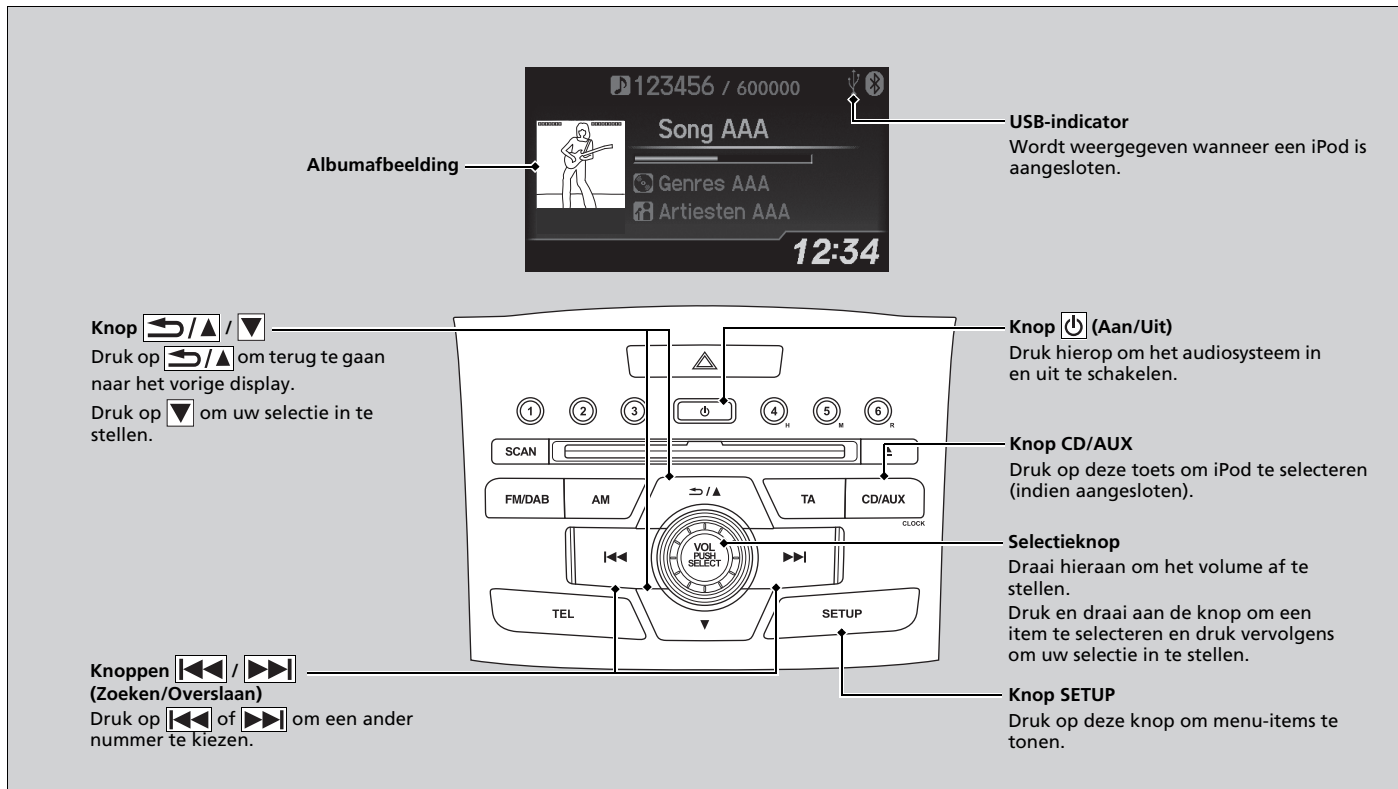

Sluit de iPod met behulp van de dock-stekker aan op de USB-adapterkabel en druk op de knop CD/AUX.

► **USB-adapterkabel*** BLZ. 241



Een bestand uit het iPod-menu selecteren



1. Druk op  om het iPod-menu te tonen.
2. Draai aan  om een menu te selecteren.
3. Druk op  om de items in het betreffende menu te tonen.
4. Draai aan  om een item te selecteren en druk op .

► iPod afspelen

De beschikbare bedieningsfuncties kunnen variëren per model of versie. Sommige functies zijn niet beschikbaar op het audiosysteem van het voertuig.

In geval van een storing kan er een foutmelding op het i-multi-informatiedisplay worden weergegeven.



► **iPod/USB-flashdrive** BLZ. 316



Af speelmodus selecteren

U kunt de modi herhalen en shuffle selecteren tijdens het afspelen van een track.





1. Druk op de knop **SETUP**.

2. Draai aan  om **Afspeelmodus** te selecteren en druk op .

3. Draai aan  om een modus te selecteren en druk op .

Een afspeelmodus uitschakelen

1. Druk op de knop **SETUP**.

2. Draai aan  om **Afspeelmodus** te selecteren en druk op .

3. Draai aan  om **Normale afspeelmodus** te selecteren en druk op .

Afspeelmodus selecteren

Items van menu Afspeelmodus

Normale afspeelmodus

Shuffle uit: Schakelt de shuffle-modus uit.

Shuffle: Speelt alle beschikbare tracks in een geselecteerde lijst (afspeellijsten, artiesten, albums, nummers, genres of componisten) af in willekeurige volgorde.

Shuffle albums: Speelt alle beschikbare albums in een geselecteerde lijst (afspeellijsten, artiesten, albums, nummers, genres of componisten) af in willekeurige volgorde.

Herhalen uit: Schakelt de repeat-modus uit.

Herhaal track: Herhaalt de huidige track.

USB-flashdrive afspelen

Uw audiosysteem leest geluidsbestanden uit en speelt deze af van een USB-flashdrive in MP3-, WMA- of AAC*1-indeling.

Sluit de USB-flashdrive aan op de USB-adapterkabel en druk op de knop **CD/AUX**.

📌 **USB-adapterkabel*** BLZ. 241

Knop
 Druk op om naar de volgende map te gaan en op om naar het begin van de vorige map te gaan.

Knop SCAN
 U hoort een stukje van 10 seconden van elk bestand.

- Druk hierop om alle bestanden in de huidige map kort af te spelen.
- Druk hier tweemaal op om het eerste bestand in alle hoofdmaps kort af te spelen.
- Houd de knop ingedrukt om de scanmodus uit te schakelen.

Knoppen
(Zoeken/Overslaan)
 Druk op of om een ander bestand te kiezen.

USB-indicator
 Wordt weergegeven wanneer een USB-flashdrive is aangesloten.

Knop **(Aan/Uit)**
 Druk hierop om het audiosysteem in en uit te schakelen.

Knop CD/AUX
 Druk op deze toets om USB-flashdrive te selecteren (indien aangesloten).

Selectieknop
 Draai hieraan om het volume af te stellen. Druk en draai aan de knop om een item te selecteren en druk vervolgens om uw selectie in te stellen.

Knop SETUP
 Druk op deze knop om menu-items te tonen.

*1: Alleen bestanden met AAC-indeling die zijn opgenomen met iTunes kunnen worden afgespeeld op dit systeem.

* Niet beschikbaar op alle modellen

■ Een bestand uit een map selecteren met behulp van de selectieknop

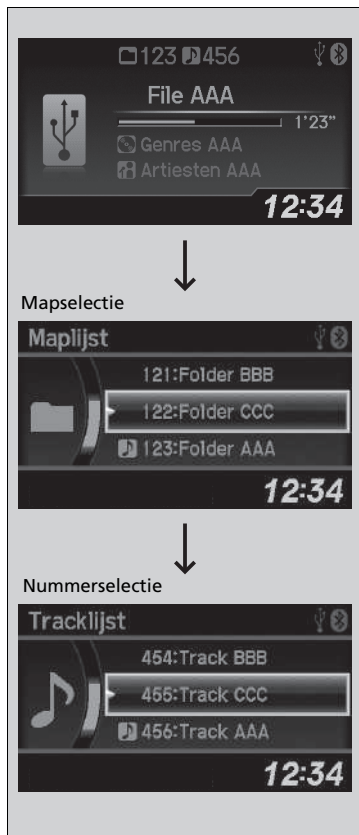

1. Druk op om het display te schakelen naar een mappenlijst.

2. Draai aan om een map te selecteren.

3. Druk op om het display te schakelen naar een bestandenlijst van de betreffende map.

4. Draai aan om een bestand te selecteren en druk op .

►► USB-flashdrive afspelen

Gebruik de aanbevolen USB-flashdrives.

► Algemene informatie over het audiosysteem BLZ. 319

Bestanden in WMA-indeling die zijn beveiligd door middel van DRM (Digital Rights Management) kunnen niet worden afgespeeld.

Het audiosysteem geeft **Niet ondersteund** weer en gaat door naar het volgende bestand.

In geval van een storing kan er een foutmelding op het i-multi-informatiedisplay worden weergegeven.

► iPod/USB-flashdrive BLZ. 316

Af speelmodus selecteren

U kunt herhaald en willekeurig afspelen selecteren tijdens het afspelen van een of meer bestanden.



1. Druk op de knop **SETUP**.

2. Draai aan om **Afspeelmodus** te selecteren en druk op .

3. Draai aan om een modus te selecteren en druk op .

Een afspeelmodus uitschakelen

1. Druk op de knop **SETUP**.

2. Draai aan om **Afspeelmodus** te selecteren en druk op .

3. Draai aan om **Normale afspeelmodus** te selecteren en druk op .

Afspeelmodus selecteren

Items van menu Afspeelmodus

Normale afspeelmodus

Track herhalen: Herhaalt het huidige bestand.

Map herhalen: Herhaalt alle bestanden in de huidige map.

Willekeurig in map: Speelt alle bestanden in de huidige map af in willekeurige volgorde.

Alle willekeurig: Speelt alle bestanden af in willekeurige volgorde.

Bluetooth®-audio afspelen

Met het audiosysteem kunt u naar muziek op uw *Bluetooth*-compatibele telefoon luisteren. Deze functie is beschikbaar wanneer de telefoon gekoppeld en verbonden is met het HFT-systeem van het voertuig.

📄 **Telefoon instellingen** BLZ. 346

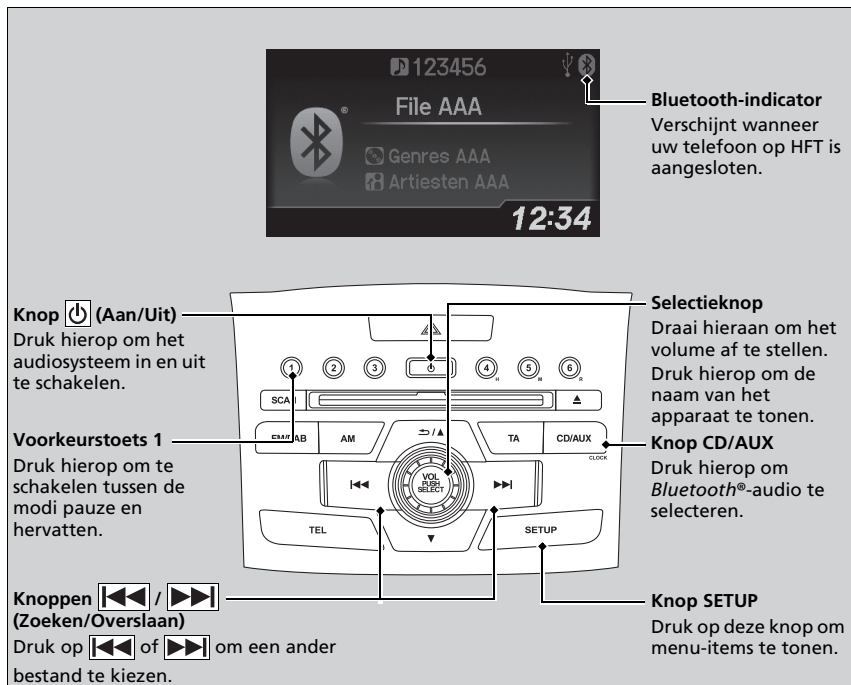

Bluetooth®-audio afspelen

Niet alle *Bluetooth*-telefoons met streaming audio-mogelijkheden zijn compatibel met het systeem. U kunt een goedgekeurde telefoon vinden op:

- Europa:
<http://www.hondahandsfree.com/>.

In sommige landen kan het verboden zijn om tijdens het rijden bepaalde functies van gegevensapparaten te gebruiken.

Als er meer dan een telefoon aan het systeem gekoppeld is, is er een vertraging voordat het systeem begint af te spelen.

Sommige functies zijn op sommige apparaten mogelijk niet beschikbaar.



Bluetooth®-audiobestanden afspelen



1. Zorg dat de telefoon gekoppeld is aan en verbonden is met het systeem.
2. Druk op de knop **CD/AUX**.

Als de telefoon niet wordt herkend, is mogelijk al een andere HFT-compatible telefoon verbonden, die niet compatibel is met *Bluetooth*®-audio.

■ Een bestand pauzeren of hervatten

1. Druk op de knop **SETUP**.
 2. Draai aan  om **Hervatten/Pauze** te selecteren en druk vervolgens op .
- Telkens wanneer u op  drukt, schakelt de instelling tussen pauze en hervatten.

Bluetooth®-audiobestanden afspelen

Om de audiobestanden af te spelen moet u wellicht uw telefoon bedienen. In dat geval dient u de bedieningsinstructies van de telefoonfabrikant op te volgen.

De pauzefunctie is op sommige telefoons niet beschikbaar.

Als er een audio-apparaat op het aansluitcontact externe audio is aangesloten, dient u herhaaldelijk op de knop **CD/AUX** te drukken om het *Bluetooth*®-audiosysteem te selecteren.

De op de telefoon afgespeelde muziek pauzeert bij het schakelen naar een andere modus.

Audiosysteem met twee displays

Voor gebruik van de audiosysteemfunctie moet de contactschakelaar in de stand ACCESSOIRE I of AAN II*1 staan.

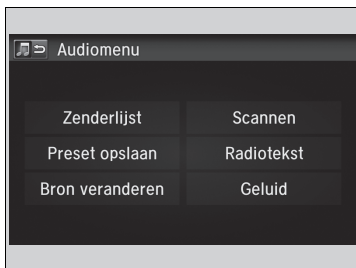
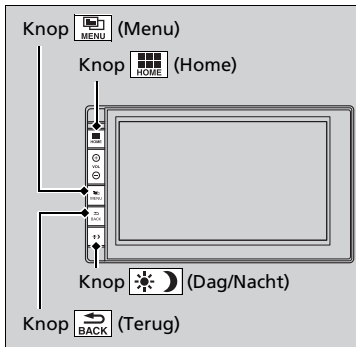

Knop (Home): Druk hierop om naar het beginscherm te gaan.

Het display wijzigen BLZ. 272

Knop (Menu): Druk hierop om een modus te selecteren.

De beschikbare modus omvat **Bron veranderen, Zenderlijst, Preset opslaan, Radiotekst, Muziek zoeken** en afspeelmodi. Voor afspeelmodi kunnen ook **Scannen, Willek./herhalen**, etc. worden geselecteerd.

Knop (Terug): Druk hierop, indien weergegeven, om terug te gaan naar het vorige scherm.

Knop (Dag/Nacht):

Druk op de knop om de helderheid van het audio/informatiescherm te wijzigen.

Druk eenmaal op de knop en selecteer of om af te stellen.

- ▶ Telkens wanneer u op de knop drukt, wisselt de modus tussen dagmodus, nachtmodus en UIT.

» Basisbediening audiosysteem

Items audiomenu

Zenderlijst BLZ. 291

Een bestand selecteren in de muziekzoeklijst (MP3/WMA/AAC) BLZ. 297, 303

Scannen BLZ. 294

Afspeelmodus selecteren BLZ. 298, 301, 304

Als de accu opnieuw is aangesloten of vervangen, kan het de volgende keer enkele minuten duren voordat het audiosysteem start. Wacht even terwijl het systeem wordt opgestart.

Houd de knop (aan/uit) ongeveer 10 seconden ingedrukt om het systeem te resetten.

Wanneer het systeem wordt gereset en gestart, moet u het wachtwoord invoeren.

Diefstalpreventie audiosysteem BLZ. 244

*1: Modellen met het sleutelloze toegangssysteem hebben een knop **ENGINE START/STOP** in plaats van een contactschakelaar.

Modellen met navigatiesysteem

Hoe u toegang krijgt tot de schijfsleuf

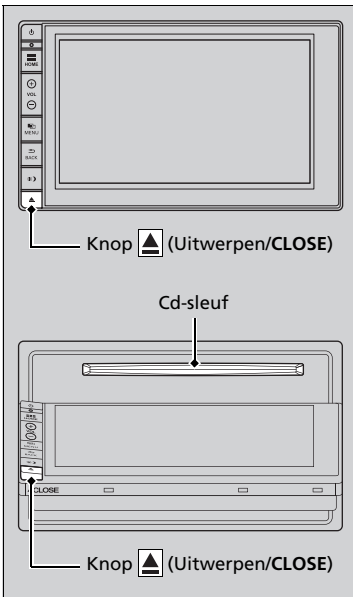

Druk op de knop  (Uitwerpen/**CLOSE**) om het scherm te openen.

- ▶ Het scherm wordt weggeklapt en de cd-sleuf verschijnt.

Druk op de knop  (Uitwerpen/**CLOSE**) om het scherm terug te laten klappen.

⌘ Hoe u toegang krijgt tot de schijfsleuf

Als u de cd uitwerpt, maar deze niet verwijdert uit de sleuf, wordt de cd automatisch na enkele seconden weer geladen.

Gebruik het gekantelde scherm niet als een dienblad.

Modellen zonder sleutelloos toegangssysteem

U kunt het scherm niet openen wanneer de sleutel in het contactslot zit.

Modellen met sleutelloos toegangssysteem

U kunt het scherm niet openen wanneer de voedingsmodus in VOERTUIG UIT staat.

Audio-/Informatiescherm

Geeft de audiostatus en achtergrond weer. Vanaf dit scherm kunt u naar verschillende instelopties gaan.

Het display wijzigen

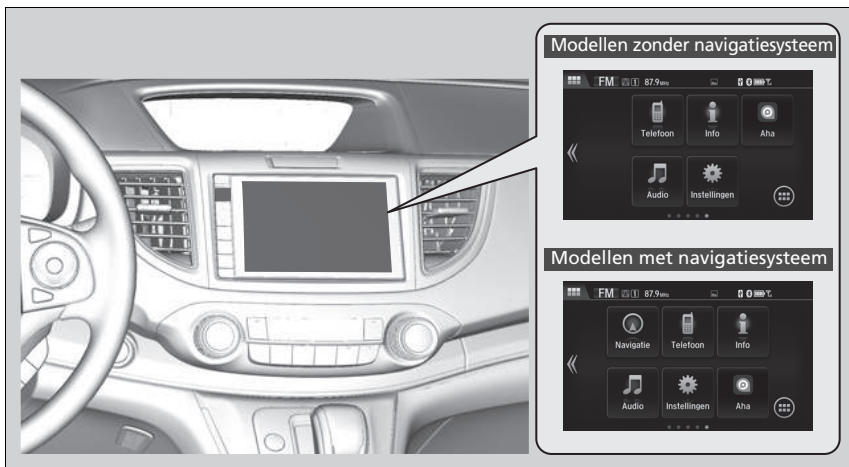

Druk op de knop  om naar het beginscherm te gaan.
Selecteer **Telefoon**, **Info**, **Audio**, **Instellingen**, of **Navigatie**.*

■ Telefoon

Toont de HFT-informatie.

➤ **Handsfree telefoonsysteem** BLZ. 364

■ Info

Om alle beschikbare informatie, **Ritcomputer**, **Klok/achtergrond**, of **Systeem/apparaatinfo** te bekijken, drukt u op de knop .

Ritcomputer:

- Tab **Huidige rit**: Toont de huidige ritinformatie.
- Tab **Geschiedenis van rit A**: Toont informatie over de drie vorige ritten. De informatie wordt opgeslagen telkens u Trip A reset.

Klok/achtergrond:

Geeft de klok en achtergrond weer.

Systeem/apparaatinfo:

- **Versie-informatie**: Toont de softwareversie van het audiosysteem.
- **Informatie USB-apparaat**: Toont het gebruik van het geheugen van het USB-apparaat.
- **USB-appar. verand.:** Koppelt of ontkoppelt het USB-apparaat op dit audiosysteem.

■ Audio

Toont de huidige status.

■ Instellingen

Opent het scherm met het instelmenu.

- **Aanpasbare functies*** BLZ. 323

■ Navigatie*

Toont het navigatiescherm.

- **Raadpleeg de handleiding van het navigatiesysteem**

■ De pictogramindeling van het beginscherm wijzigen



1. Druk op de knop .
2. Selecteer **Instellingen**.
3. Selecteer **System**.
4. Selecteer de tab **HOME**.
5. Selecteer **Positie Home-icoon**.
6. Selecteer het pictogram en houd het vast, en sleep het naar de gewenste positie.

Achtergrond instellen

U kunt de achtergrond wijzigen, opslaan, en verwijderen op het audio-/informatiescherm.

Achtergrond importeren

U kunt achtereenvolgens maximaal vijf afbeeldingen importeren als achtergrond vanaf een USB-stick.

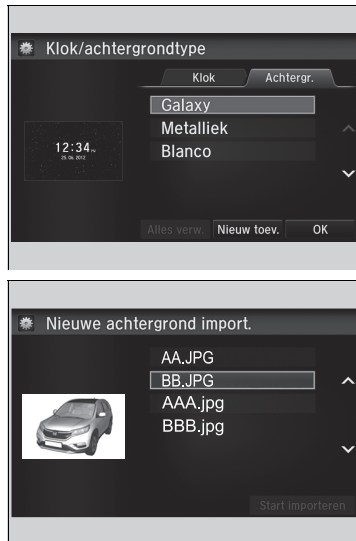

1. Sluit de USB-stick aan op de USB-poort.
 ► **USB-poorten** * BLZ. 242
2. Selecteer **Instellingen**.
3. Selecteer **Info**.
4. Selecteer **Klok/achtergrondtype** en open vervolgens de tab **Achtergr.**
5. Selecteer **Nieuw toevoegen**.
 ► De naam van de afbeelding wordt weergegeven in de lijst.
6. Selecteer de gewenste afbeelding.
 ► De voorbeeldweergave wordt aan de linkerkant van het scherm weergegeven.
7. Selecteer **Start importeren** om de gegevens op te slaan.
 ► Het scherm gaat terug naar de lijst met achtergronden.

Achtergrond instellen

- De achtergrond die is ingesteld met **Klok/achtergrondtype** kan niet worden weergegeven op het multi-informatiedisplay.
- Wanneer u achtergrondbestanden importeert, moet de afbeelding zich in de rootdirectory van de USB-stick bevinden.
 Afbeeldingen in een map kunnen niet worden geïmporteerd.
- De bestandsnaam mag niet meer dan 64 tekens bevatten.
- Het bestandsformaat van de afbeelding die kan worden geïmporteerd, is BMP (bmp) of JPEG (jpg).
- De maximale individuele bestandsgrootte is 5 MB.
- De maximale afbeeldingsgrootte 4096 × 4096 pixels. Als de afbeeldingsgrootte minder is dan 800 × 480 pixels, wordt de afbeelding in het midden van het scherm weergegeven met het extra gebied in zwart.
- Als de USB-flashdrive geen afbeeldingen heeft, verschijnt het bericht **Geen bestanden gedetecteerd**.

* Niet beschikbaar op alle modellen

■ Achtergrond selecteren

1. Selecteer **Instellingen**.
2. Selecteer **Info**.
3. Selecteer **Klok/achtergrondtype** en open vervolgens de tab **Achtergr.**
 - Het scherm gaat naar de lijst met achtergronden.
4. Selecteer de gewenste achtergrond.
 - De voorbeeldweergave wordt aan de linkerkant van het scherm weergegeven.
 - Het pop-up-menu verschijnt op het scherm.
5. Selecteer **Instellen**.
 - Het scherm gaat terug naar de lijst met achtergronden.

■ Achtergrond wissen

1. Selecteer **Instellingen**.
2. Selecteer **Info**.
3. Selecteer **Klok/achtergrondtype** en open vervolgens de tab **Achtergr.**
 - Het scherm gaat naar de lijst met achtergronden.
4. Selecteer een achtergrond die u wilt wissen.
 - De voorbeeldweergave wordt aan de linkerkant van het scherm weergegeven.
 - Het pop-up-menu verschijnt op het scherm.
5. Selecteer **Wissen**.
 - Op het display verschijnt een bevestigingsmelding.
6. Selecteer **Ja** om de achtergrond volledig te wissen.
 - Het scherm gaat terug naar de lijst met achtergronden.

►► Achtergrond instellen

Selecteer **Voorvertoning** in het pop-up-menu om een voorbeeldweergave op een volledig scherm te zien.



Om terug te gaan naar het vorige scherm, selecteer **OK**, of druk op de knop  (Terug).

Wanneer het bestand groot is, duurt het een tijdje voordat het voorbeeld wordt weergegeven.

Om alle door u toegevoegde achtergronden te verwijderen, selecteert u **Alles verw.**, en vervolgens **Ja**.

Beginscherm

■ Naar een volgend scherm gaan

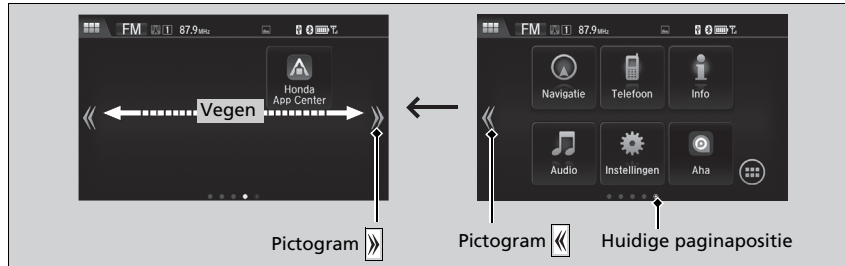

U komt in het volgende scherm door  of  te selecteren of het scherm naar links of rechts te vegen.

► Naar een volgend scherm gaan

Het beginscherm heeft 5 pagina's (vast). U kunt geen extra pagina's toevoegen.

■ Gebruik van apps of widgets



1. Selecteer .
 - Het scherm **App/widget-lijst** wordt weergegeven.
2. Kies de app of widget die u wilt gebruiken.

Lijst van voorgeïnstalleerde apps:

- **Aha Radio:** Start de app Aha Radio.
- **Browser:** Toont de webbrowser gebruikt door smartphone en Wi-Fi-verbinding.
- **Calculator:** Geeft de calculator weer.
- **Kalender:** Geeft de kalender weer.
- **Klok:** Geeft de klok weer.
- **Downloads:** Geeft de gegevens weer die zijn gedownload van de webbrowser, enz.
- **Galerij:** Toont de lijst met afbeeldingen die zijn opgeslagen in het audiosysteem.
- **Garmin Navigator:** Start de navigatie-app.
- **Honda App Center:** Geeft het Honda App Center weer.
- **Install. app:** Installeert en updatet apps die zijn opgeslagen in de USB-flashdrive. U kunt apps echter alleen via Honda App Center installeren en updaten.
- **Muziek:** Toont de muziklijst opgeslagen in het audiosysteem.
- **Zoeken:** Toont de verschillende zoekschermen.
- **Instellingen:** Toont het Android-instellingenscherm.

► Gebruik van apps of widgets

Selecteer een app of widget en houd deze vast om de snelkoppeling van die app of widget toe te voegen aan het beginscherm.

Indien voorgeïnstalleerde apps niet normaal starten, probeer

Reset fabrieksinstell.

Indien deze apps nog steeds niet normaal starten na **Reset fabrieksinstell.**, neem dan contact op met een dealer.

Als u **Reset fabrieksinstell.** uitvoert, worden alle instellingen teruggezet naar de fabrieksinstellingen.

► Alle instellingen resetten naar de standaardinstellingen BLZ. 339

■ App- of widgetpictogrammen toevoegen aan het beginscherm

App- of widgetpictogrammen kunnen worden toegevoegd aan het beginscherm.



1. Selecteer een lege ruimte en houd deze vast op het beginscherm.
 - ▶ Het pop-up-menu verschijnt op het scherm.
2. Selecteer **App toevoeg.** of **Widget toev..**
 - ▶ Het scherm **App/widget toevoegen** verschijnt.



3. Selecteer een app- of widgetpictogram dat u wilt toevoegen en houd het vast.

► Het scherm schakelt over naar het scherm

Home aanpassen.

4. Versleep het pictogram en zet het op de gewenste plaats.

5. Selecteer **OK**.

► Het scherm keert terug naar het beginscherm.

■ Pictogrammen verplaatsen op het beginscherm

U kunt de locatie op het beginscherm wijzigen.



1. Selecteer een pictogram en houd dit vast.
 - Het scherm schakelt over naar het scherm **Home aanpassen**.
2. Versleep het pictogram en zet het op de gewenste plaats.
3. Selecteer **OK**.
 - Het scherm keert terug naar het beginscherm.

►► Pictogrammen verplaatsen op het beginscherm

U kunt ook de pictogrammen **Telefoon**, **Info**, **Audio**, **Instellingen** en **Navigatie*** op dezelfde manier verplaatsen.

* Niet beschikbaar op alle modellen

■ Pictogrammen op het beginscherm verwijderen

Pictogrammen op het beginscherm kunt u verwijderen.



1. Selecteer een pictogram en houd dit vast.
 - Het scherm schakelt over naar het scherm **Home aanpassen**.
2. Sleep het pictogram dat u wilt verwijderen naar het prullenbakpictogram en laat het daar los.
 - Het pictogram wordt verwijderd.
3. Selecteer **OK**.
 - Het scherm keert terug naar het beginscherm.

☒ Pictogrammen op het beginscherm verwijderen

U kunt de pictogrammen **Telefoon**, **Info**, **Audio**, **Instellingen** en **Navigatie*** niet verwijderen.

Apps of widgets worden niet verwijderd door het pictogram op het beginscherm te verwijderen.

■ Een achtergrond van het beginscherm wijzigen

U kunt een achtergrond van het beginscherm wijzigen.

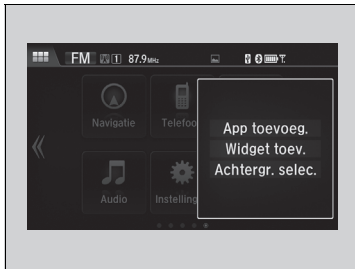

1. Selecteer een lege ruimte en houd deze vast op het beginscherm.
 - Het pop-up-menu verschijnt op het scherm.
2. Selecteer **Achtergr. selec.**
 - Het pop-up-menu verschijnt op het scherm.



3. Selecteer een app voor het selecteren van achtergronden.
4. Selecteer de achtergrond die u wilt wijzigen.
5. Selecteer **Set wallpaper** (Achtergrond instellen).
 - De achtergrond is gewijzigd en het scherm keert terug naar het beginscherm.

Statusgedeelte

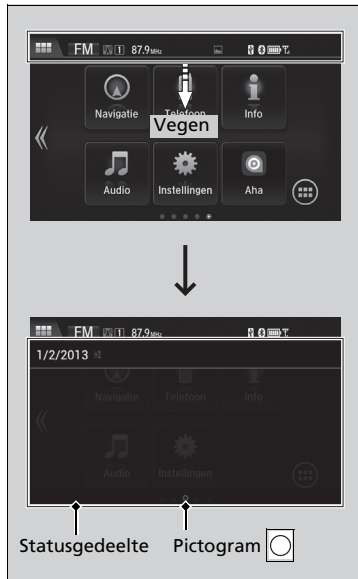

Veeg het bovenste gedeelte van het scherm.

► Het statusgedeelte verschijnt.

Selecteer een item om de details te zien.

Selecteer  of veeg het pictogram  omhoog om het gedeelte te sluiten.

De scherminterface wijzigen

U kunt het interface-ontwerp van het scherm wijzigen.



1. Druk op de knop .
2. Selecteer **Instellingen**.
3. Selecteer **System**.
4. Selecteer de tab **Overige**.
5. Selecteer **Schermontwerp verand..**
6. Op het display verschijnt een bevestigingsmelding. Selecteer **Ja**.

De scherminterface wijzigen

U moet het systeem opnieuw opstarten nadat het interface-ontwerp is gewijzigd. Wacht even terwijl het systeem wordt opgestart.

U kunt de achtergrond van het audio-/informatiescherm wijzigen.

► **Achtergrond instellen** BLZ. 275

Als u de scherminterface verandert, veranderen sommige instelmogelijkheden.

► **Aanpasbare functies*** BLZ. 323

* Niet beschikbaar op alle modellen

■ Apps sluiten

U kunt apps sluiten die op de achtergrond van het systeem draaien.



1. Houd de knop  ingedrukt.
2. Selecteer de tab **Actief**.
 - Als u de tab **Actief/Geschied.** selecteert, kunt u de apps sluiten die op dat moment draaien en gelijktijdig de activiteitengeschiedenis van de apps verwijderen.
3. Selecteer een app die u wilt sluiten.
4. Selecteer **Wissen**.
 - Het scherm keert terug naar de app-lijst.

» Apps sluiten

Als u de gebruikte apps open laat staan op de achtergrond, kan het gebeuren dat sommige apps niet goed werken als u deze de volgende keer gebruikt. Sluit in dit geval ongebruikte apps.

Om alle apps in het systeem te sluiten, selecteert u **Alles wissen** en vervolgens **Ja**.

Het geluid instellen

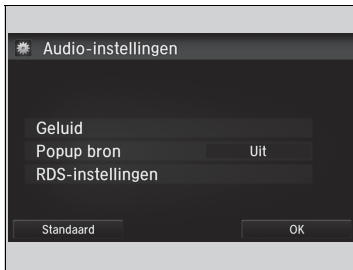

1. Druk op de knop .
2. Selecteer **Instellingen**.
3. Selecteer **Audio**.
4. Selecteer **Geluid**.

Selecteer een tab uit de volgende opties:
BASS, TREBLE, FADER, BALANCE, SUBW
 (subwoofer)*, **Speed Volume Compensation**
 (SVC)

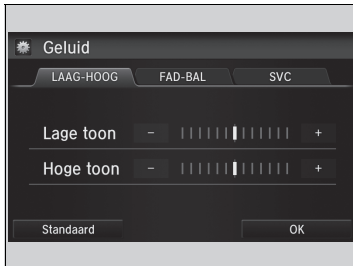

☒ Het geluid instellen

De SVC heeft vier modi: **Uit, Laag, Medium** en **Hoog**.
 SVC past het volumeniveau aan de voertuigsnelheid aan.
 Wanneer u sneller gaat, neemt het audiovolume toe.
 Wanneer u vertraagt, neemt het audiovolume af.

* Niet beschikbaar op alle modellen

Display instellingen

U kunt de helderheid of het kleurentema van het audio-/informatiescherm wijzigen.

De helderheid van het scherm wijzigen

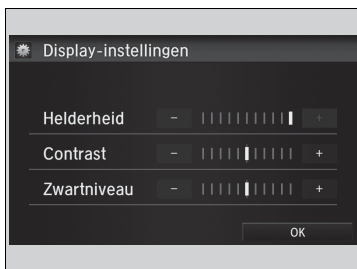

1. Druk op de knop .
2. Selecteer **Instellingen**.
3. Selecteer **Systeem**.
4. Selecteer de tab **Display**.
5. Selecteer **Display-instellingen**.
6. Selecteer de instelling die u wilt.
7. Selecteer **OK**.

Het kleurentema van het scherm wijzigen



1. Druk op de knop .
2. Selecteer **Instellingen**.
3. Selecteer **Systeem**.
4. Selecteer de tab **Display**.
5. Selecteer **Achtergrondkleur**.
6. Selecteer de instelling die u wilt en selecteer het opnieuw.
 - Op het display verschijnt een bevestigingsmelding. Selecteer **Ja** om het systeem opnieuw op te starten.

De helderheid van het scherm wijzigen

U kunt de instelling voor **Contrast** en **Zwartniveau** op dezelfde manier wijzigen.

Het kleurentema van het scherm wijzigen

Opnieuw opstarten kan een paar minuten duren. Als u de **systeeminstellingen** instelt op 'standaard' wanneer het kleurthema is gewijzigd vanuit de standaardkleur, wordt het systeem opnieuw opgestart.

 **Aanpasbare functies*** BLZ. 323

Een audiobron selecteren

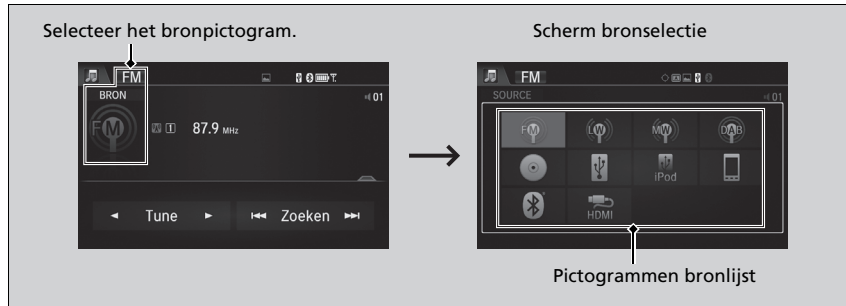

Selecteer het pictogram van de huidige bron en selecteer vervolgens een pictogram in de lijst met bronnen om te wisselen van audiobron.

Beperkingen voor handmatige bediening

Bepaalde handmatige functies zijn uitgeschakeld of niet beschikbaar terwijl het voertuig rijdt. Een grijs weergegeven (niet-beschikbare) optie kan pas worden geselecteerd wanneer het voertuig stilstaat.

►► Een audiobron selecteren

Als u voorgeïnstalleerde audio-apps start, wordt **AUDIO Apps** weergegeven in de linkerbovenhoek van het scherm. Deze voorgeïnstalleerde apps kunnen niet worden weergegeven op het scherm voor bronselectie. U kunt deze audio-apps starten vanuit de **App-/widgetlijst**.

AM/FM-radio afspelen

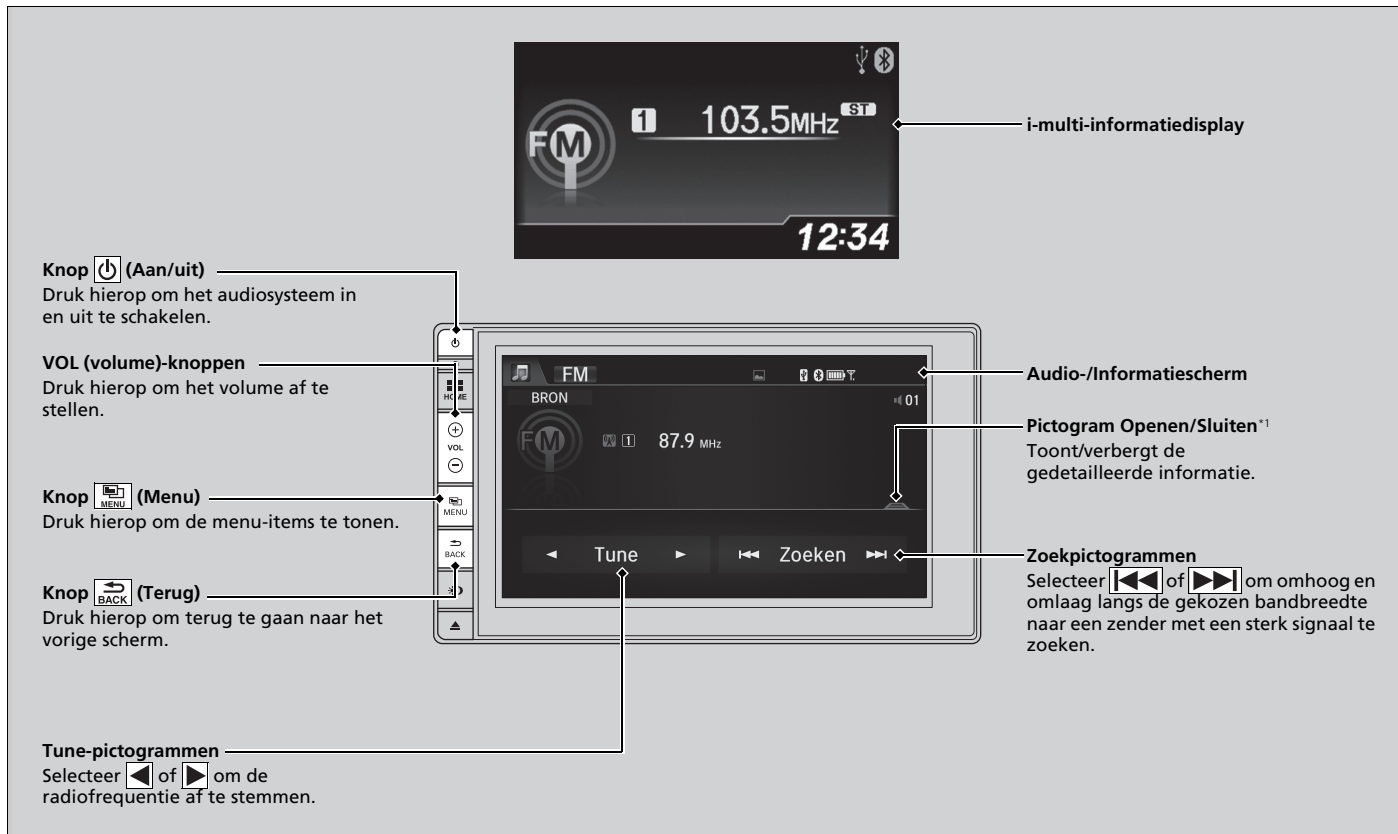

*1: Sommige of alle lijsten worden mogelijk niet weergegeven.

Voorkeuzegeheugen

Om een zender op te slaan:

1. Stem de gekozen zender af.
2. Druk op de knop .
3. Selecteer **Preset opslaan**.
4. Selecteer het voorkeuzenummer voor de zender die u wilt opslaan.

Zenderlijst

Geeft een overzicht van de krachtigste zenders op de gekozen band.

1. Druk op de knop .
2. Selecteer **Zenderlijst**.
3. Selecteer de zender.

Handmatige update

Hiermee kunt u de beschikbare stationlijst altijd updaten.

1. Druk op de knop .
2. Selecteer **Zenderlijst**.
3. Selecteer **Lijst updaten**.

Scannen

Laat gedurende 10 seconden elk van de krachtigste zenders op de gekozen band horen.

1. Druk op de knop .
2. Selecteer **Scannen**.

Om de scan te annuleren, selecteert u **Scan annuleren**.

Voorkeuzegeheugen

Het controlelampje **ST** verschijnt op het display om stereo FM-uitzendingen aan te geven.
Stereoweergave is in AM niet beschikbaar.

Audiomodus wijzigen

Druk op de knop **SOURCE** op het stuurwiel of selecteer **BRON** op het scherm.

Afstandsbediening van audiosysteem BLZ. 245

U kunt ook van modus wisselen door **Bron veranderen** te selecteren in het scherm **Audiomenu**.

U kunt 6 AM-zenders en 12 FM-zenders opslaan in het voorkeuzegeheugen.

Radio Data System (RDS)

Biedt data-informatie in tekstvorm over het door u geselecteerde, RDS uitzendende FM-station.

■ RDS-zender zoeken in Stationlijst

1. Druk op de knop  terwijl u naar een FM-zender luistert.
2. Selecteer **Zenderlijst**.
3. Selecteer de zender.

■ Handmatige update

Hiermee kunt u de beschikbare stationlijst altijd updaten.

1. Druk op de knop  terwijl u naar een FM-zender luistert.
2. Selecteer **Zenderlijst**.
3. Selecteer **Lijst updaten**.

■ Radiotekst

Geeft de radio-tekstinformatie van de geselecteerde RDS-zender weer.

1. Druk op de knop .
2. Selecteer **Radiotekst**.

■ Scannen

Laat gedurende 10 seconden elk van de krachtigste zenders op de gekozen band horen.

1. Druk op de knop .
2. Selecteer **Scannen**.

Om de scan te annuleren, selecteert u **Scan annuleren**.

⌘ Radio Data System (RDS)

Wanneer u een voor RDS geschikte FM-zender selecteert, gaat de RDS automatisch aan en de frequentiedisplay verandert in de zendernaam. Als het signaal van de zender echter zwakker wordt, wordt in plaats van de naam van het station de frequentie weergegeven.



DAB (Digital Audio Broadcasting) afspelen

Knop  (Aan/uit)
Druk hierop om het audiosysteem in en uit te schakelen.

VOL (volume)-knoppen
Druk hierop om het volume af te stellen.

Knop  (Menu)
Druk hierop om de menu-items te tonen.



Knop  (Terug)
Druk hierop om terug te gaan naar het vorige scherm.

Ensemble-pictogrammen
Selecteer  of  om de frequentie af te stemmen.

i-multi-informatiedisplay

Audio-/Informatiescherm

Pictogram Openen/Sluiten^{*1}
Toont/verbergt de gedetailleerde informatie.

Servicepictogrammen
Selecteer  of  om omhoog en omlaag langs de gekozen bandbreedte naar een zender met een sterk signaal te zoeken.

*1: Sommige of alle lijsten worden mogelijk niet weergegeven.

Voorkeuzegeheugen

Slaat een zender op:

1. Stem de gekozen zender af.
2. Druk op de knop .
3. Selecteer **Preset opslaan**.
4. Selecteer het voorkeuzenummer voor de zender die u wilt opslaan.

Ensemblelijst

Geeft een overzicht van de krachtigste zenders.

1. Druk op de knop .
2. Selecteer **Ensemblelijst**.
3. Selecteer de zender.

Handmatige update

Hiermee kunt u de beschikbare stationlijst altijd updaten.

1. Druk op de knop .
2. Selecteer **Ensemblelijst**.
3. Selecteer **Lijst updaten**.

Scannen

Laat gedurende 10 seconden elk van de krachtigste zenders op de gekozen band horen.

1. Druk op de knop .
 2. Selecteer **Scannen**.
 3. Selecteer **Ensemble scannen** of **Service scannen**.
- Om de scan te annuleren, selecteert u **Scan annuleren**.

DAB (Digital Audio Broadcasting) afspelen

Audiomodus wijzigen

Druk op de knop **SOURCE** op het stuurwiel of selecteer **BRON** op het scherm.

Afstandsbediening van audiosysteem BLZ. 245

U kunt ook van modus wisselen door **Bron veranderen** te selecteren in het scherm **Audiomenu**.

U kunt 12 DAB-zenders in het voorkeuzegeheugen opslaan.

■ Radiotekst

Geeft de radio-tekstinformatie van de geselecteerde DAB-zender weer.

1. Druk op de knop .
2. Selecteer **Radiotekst**.

Modellen met navigatiesysteem

Een cd afspelen

Uw audiosysteem ondersteunt audio-cd's, cd-r's en cd-rw's in de indeling MP3 of WMA, of AAC*1. Selecteer de CD-modus nadat de cd is geladen.

Knop (Aan/uit)
Druk hierop om het audiosysteem in en uit te schakelen.

VOL (volume)-knoppen
Druk hierop om het volume af te stellen.

Knop (Menu)
Druk hierop om de menu-items te tonen.

Knop (Terug)
Druk hierop om terug te gaan naar het vorige scherm.

Knop (Uitwerpen/Sluiten)
Druk hierop om een cd uit te werpen.

Mappictogrammen
Selecteer om naar de volgende map te gaan, en om naar het begin van de vorige map in MP3, WMA of ACC te gaan.

i-multi-informatiedisplay

Audio-/Informatiescherm

Pictogram Openen/Sluiten*2
Toont/verbergt de gedetailleerde informatie.

Nummerpictogrammen
Selecteer of om een ander nummer te kiezen (bestanden in MP3, WMA, of AAC).
Houd deze knop ingedrukt om een nummer snel te doorlopen.

*1: Alleen bestanden met AAC-indeling die zijn opgenomen met iTunes kunnen worden afgespeeld op dit systeem.

*2: Sommige of alle lijsten worden mogelijk niet weergegeven.

Een bestand selecteren in de muziekzoeklijst (MP3/WMA/AAC)

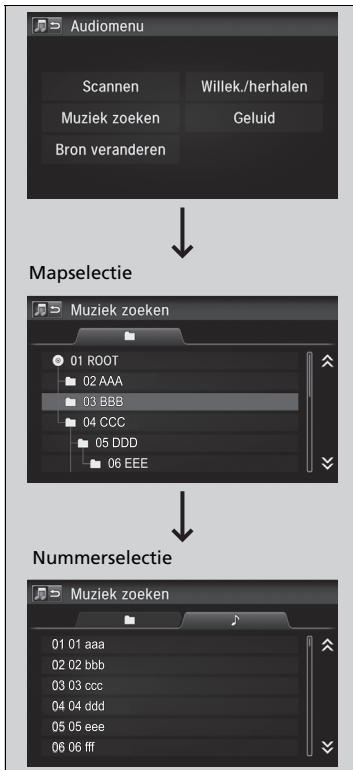

1. Druk op de knop  en selecteer **Muziek zoeken**.

2. Selecteer een map.

3. Selecteer een track.

►► Een cd afspelen

ATTENTIE

Gebruik geen cd's waarop stickers zijn geplakt. De sticker kan losraken zodat de cd vastloopt.

WMA-bestanden die beveiligd zijn door middel van DRM (Digital Rights Management) kunnen niet worden afgespeeld.

Het audiosysteem geeft **Niet afspeelb. bestand** weer en gaat door naar het volgende bestand.

Onder de volgende omstandigheden worden tekstgegevens op het display weergegeven:

- Als u een nieuwe map, een nieuw bestand of een nieuw nummer selecteert.
- Als u de audiomodus verandert naar cd.
- Als u een cd plaatst.

Als u de cd uitwerpt, maar deze niet verwijdert uit de sleuf, wordt de cd automatisch na enkele seconden weer geladen.

Af speelmodus selecteren

U kunt de modi scannen, herhalen en willekeurig selecteren tijdens het afspelen van een track of bestand.

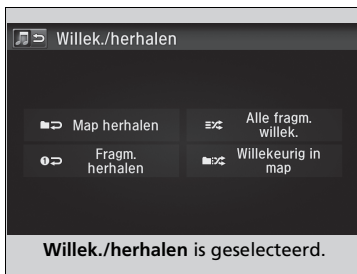

1. Druk op de knop .
2. Selecteer **Scannen** of **Willek./herhalen**.
3. Selecteer een modus.

Een afspeelmodus uitschakelen

1. Druk op de knop .
2. Selecteer de modus die u wilt uitschakelen.

Af speelmodus selecteren

Items van menu Afspeelmodus

Scannen

Mappen scan (MP3/WMA/AAC): Van het eerste bestand in alle hoofdmappen wordt gedurende 10 seconden een voorbeeld afgespeeld.

Fragmenten scan: Druk hierop om alle nummers op de cd 10 seconden lang af te spelen (alle bestanden in de huidige map in MP3, WMA of AAC).

Willek./herhalen

Map herhalen (MP3/WMA/AAC): Herhaalt alle bestanden in de huidige map.

Fragm. herhalen: Herhaalt huidige track/bestand.

Willekeurig in map (MP3/WMA/AAC): Speelt alle bestanden in de huidige map af in willekeurige volgorde.

Alle fragm. willek.: Speelt alle tracks/bestanden af in willekeurige volgorde.

iPod afspelen

Sluit de iPod met uw USB-stekker aan op de USB-poort en selecteer de iPod-modus.

📌 **USB-poorten*** BLZ. 242

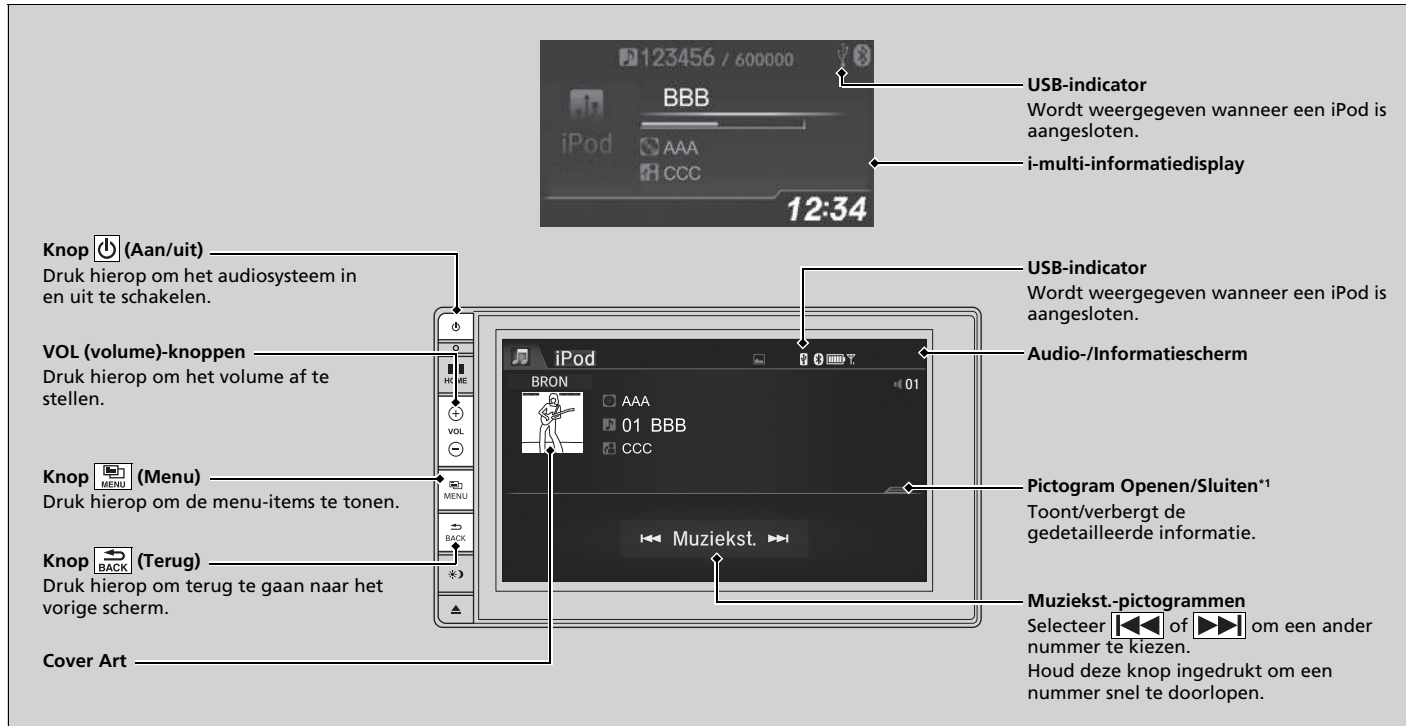

* 1: Sommige of alle lijsten worden mogelijk niet weergegeven.

* Niet beschikbaar op alle modellen

Een nummer selecteren in de muziekzoeklijst

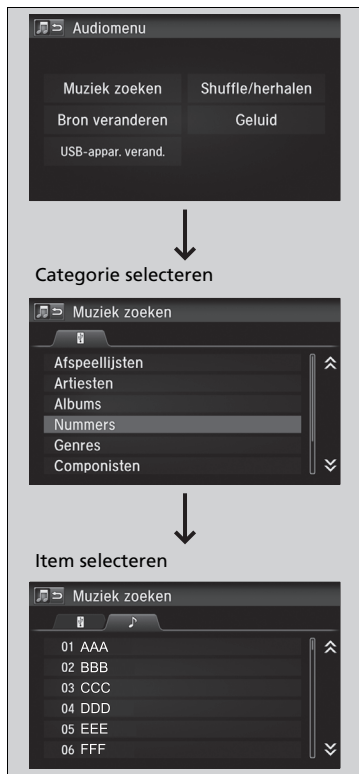

1. Druk op de knop  en selecteer **Muziek zoeken**.

2. Selecteer de items in het betreffende menu.

►► iPod afspelen

De beschikbare bedieningsfuncties kunnen variëren per model of versie. Sommige functies zijn mogelijk niet beschikbaar op het audiosysteem van het voertuig.

In geval van een storing kan een foutmelding op het audio-/informatiescherm verschijnen.

► **Audio-foutmeldingen** BLZ. 315

Als u de muziek-app op uw iPhone/iPod gebruikt terwijl de telefoon is aangesloten op het audiosysteem, kunt u dezelfde app mogelijk niet gebruiken op het audio-/informatiescherm.

Sluit het apparaat opnieuw aan indien nodig.

Selecteer **USB-appar. verand.** in het **Audiomenu** om naar een ander USB-apparaat te schakelen.

Af speelmodus selecteren

U kunt de modi Repeat en Shuffle selecteren tijdens het afspelen van een bestand.

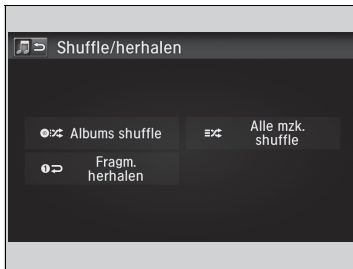

1. Druk op de knop .
2. Selecteer **Shuffle/herhalen**.
3. Selecteer een modus.

Een afspeelmodus uitschakelen

1. Druk op de knop .
2. Selecteer de modus die u wilt uitschakelen.

Af speelmodus selecteren

Items van menu Afspeelmodus

Albums Shuffle: Speelt in een geselecteerde lijst (afspeellijsten, artiesten, albums, nummers, podcasts, genres, componisten of audioboeken) alle beschikbare albums af in willekeurige volgorde.

Alle mzk. shuffle: Speelt in een geselecteerde lijst (afspeellijsten, artiesten, albums, nummers, podcasts, genres, componisten of audioboeken) alle beschikbare bestanden af in willekeurige volgorde.

Fragm. herhalen: Herhaalt de huidige track.

Afspelen van een USB-flashdrive

Uw audiosysteem leest op een USB-flashdrive geluids- en videobestanden en speelt deze af in MP3-, WMA-, AAC*1- of WAV-indeling.

Sluit uw USB-flashdrive aan op de USB-poort en selecteer vervolgens de USB-modus.

► **USB-poorten*** BLZ. 242

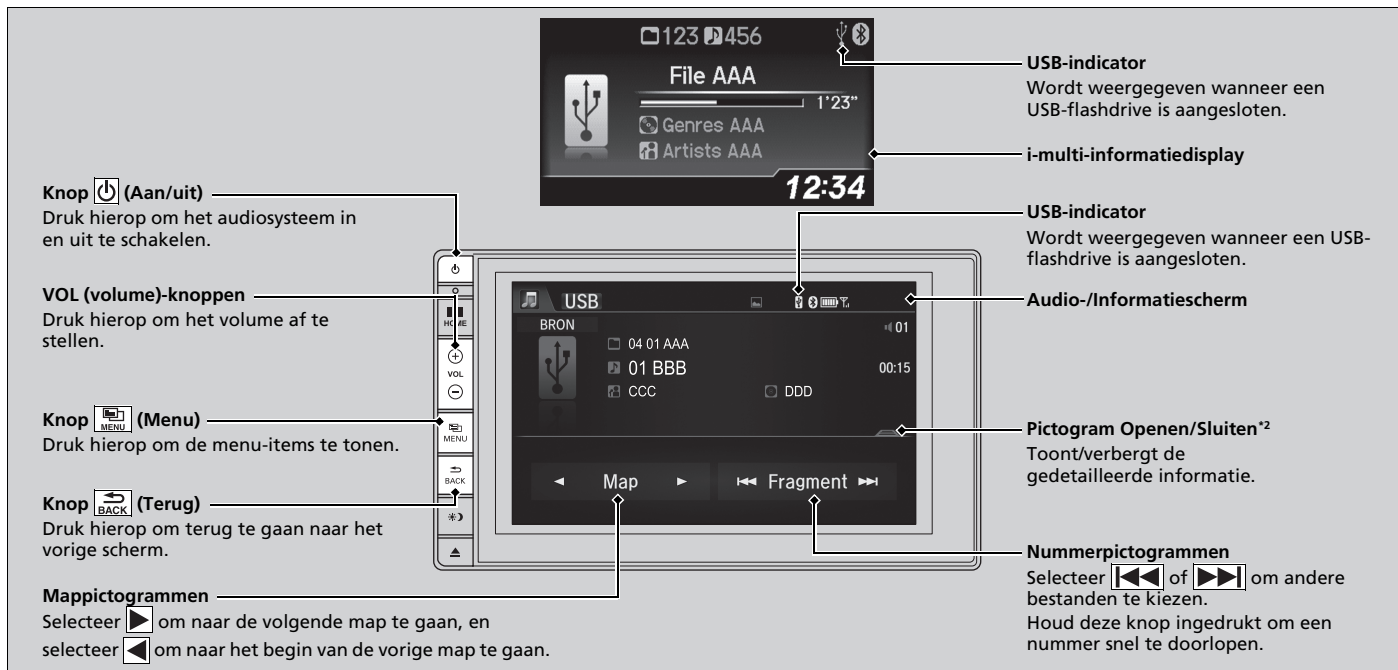

*1: Alleen bestanden met AAC-indeling die zijn opgenomen met iTunes kunnen worden afgespeeld op dit systeem.

*2: Sommige of alle lijsten worden mogelijk niet weergegeven.

Een bestand uit de muziekzoeklijst selecteren

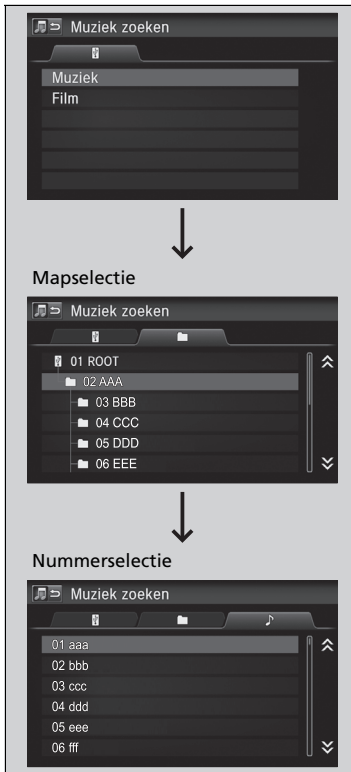

1. Druk op de knop  en selecteer **Muziek zoeken**.
2. Selecteer **Muziek** of **Film**.

3. Selecteer een map.

4. Selecteer een track.

►► Afspelen van een USB-flashdrive

Gebruik de aanbevolen USB-flashdrives.

► Algemene informatie over het audiosysteem BLZ. 319

WMA-bestanden die beveiligd zijn door middel van DRM (Digital Rights Management) kunnen niet worden afgespeeld.

Het audiosysteem geeft **Niet afspeelb. bestand** weer en gaat door naar het volgende bestand.

In geval van een storing kan een foutmelding op het audio-/informatiescherm verschijnen.

► Audio-foutmeldingen BLZ. 315

Selecteer **USB-appar. verand.** in het **Audiomenu** om naar een ander USB-apparaat te schakelen.

Af speelmodus selecteren

U kunt tijdens het afspelen van een bestand de modi scan, herhalen en willekeurig selecteren.



1. Druk op de knop .
2. Selecteer **Scannen** of **Willek./herhalen**.
3. Selecteer een modus.

Een afspeelmodus uitschakelen

1. Druk op de knop .
2. Selecteer de modus die u wilt uitschakelen.

Af speelmodus selecteren

Items van menu Afspelenmodus

Scannen

Map scan: Van het eerste bestand in alle hoofdmappen wordt gedurende 10 seconden een voorbeeld afgespeeld.

Fragm. scan (Films scannen*¹): Van alle bestanden in de huidige map wordt gedurende 10 seconden een voorbeeld afgespeeld.

Willek./herhalen

Map herhalen: Herhaalt alle bestanden in de huidige map.

Fragm. herhalen (Films herhalen*¹): Herhaalt het huidige bestand.

Willekeurig in map: Speelt alle bestanden in de huidige map af in willekeurige volgorde.

Alle fragm. willek. (Alle films willek.*¹): Speelt alle bestanden af in willekeurige volgorde.

Tijdens het afspelen van een video-bestand:

Afspelen/pauze: Selecteer om een bestand te hervatten of af te spelen.

Stoppen: Selecteer om een bestand te stoppen.

* 1:Tijdens het afspelen van een video-bestand

Bluetooth®-audio afspelen

Met het audiosysteem kunt u naar muziek op uw *Bluetooth*-compatibele telefoon luisteren. Deze functie is beschikbaar wanneer de telefoon gekoppeld is aan en verbonden is met het HFT-systeem (Hands-Free Telephone) van het voertuig.

🔧 **Telefoon instellingen** BLZ. 370

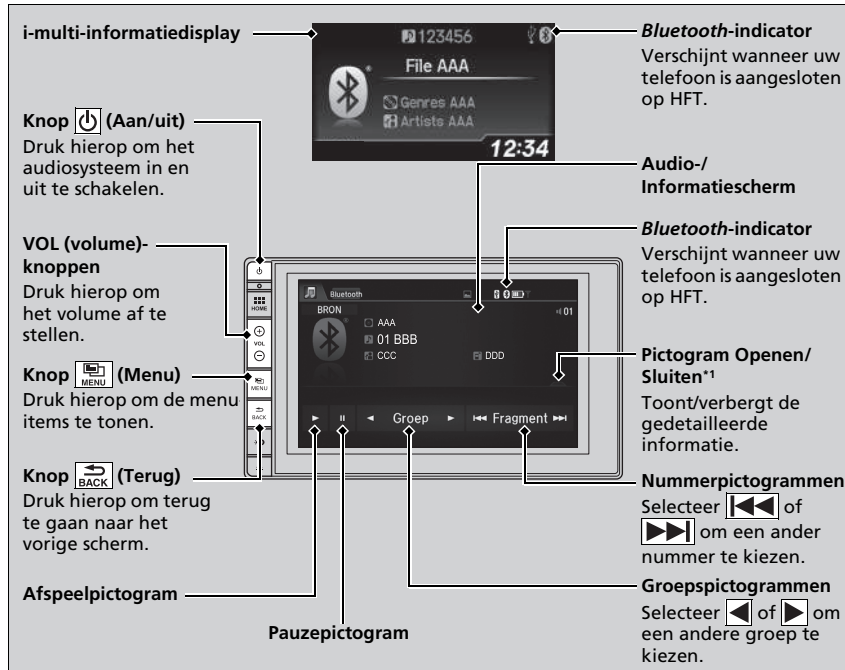

*1: Afhankelijk van het *Bluetooth*®-apparaat dat u aansluit, worden sommige of alle lijsten mogelijk niet weergegeven.

Bluetooth®-audio afspelen

Niet alle voor *Bluetooth* geschikte telefoons met streaming audio-mogelijkheden zijn compatibel. Vraag een dealer om te controleren of uw telefoon compatibel is.

Het kan verboden zijn om tijdens het rijden bepaalde functies van gegevensapparaten te gebruiken.

Er kan slechts één telefoon tegelijk in combinatie met HFT worden gebruikt.

Als er meer dan twee gekoppelde telefoons in het voertuig zijn, zal de eerste gekoppelde telefoon die het systeem vindt automatisch worden verbonden.

Als meer dan één telefoon aan het HFT-systeem is gekoppeld, kan er een vertraging optreden voor het systeem begint te spelen.

In sommige gevallen worden de naam van de artiest, het album of het nummer niet correct weergegeven.

Sommige functies zijn op sommige apparaten mogelijk niet beschikbaar.

Bluetooth®-audiobestanden afspelen

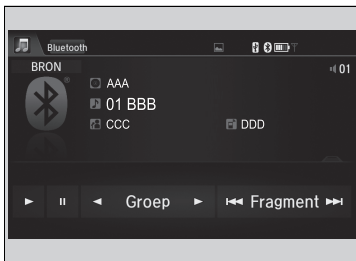

1. Zorg dat de telefoon gekoppeld is aan en verbonden is met het systeem.

► **Telefoon instellingen** BLZ. 370

2. Selecteer de *Bluetooth*®-audiomodus.

Als de telefoon niet wordt herkend, is mogelijk al een andere HFT-compatibele telefoon verbonden, die niet compatibel is met *Bluetooth*®-audio.

■ Een bestand pauzeren of hervatten

Selecteer het afspeelpictogram of pauzepictogram.

Naar muziek zoeken

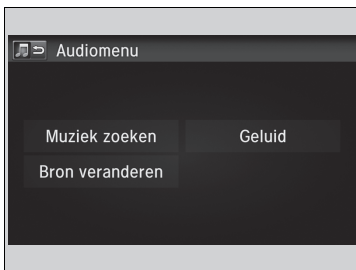

1. Druk op de knop .

2. Selecteer **Muziek zoeken**.

3. Selecteer een zoekcategorie (bijv. Albums).

4. Selecteer een item.

► De selectie wordt afgespeeld.

▶▶ Bluetooth®-audiobestanden afspelen

Om de audiobestanden af te spelen moet u wellicht uw telefoon bedienen. Als dat het geval is, dient u de bedieningsinstructies van de telefoonfabrikant op te volgen.

De op de telefoon afgespeelde muziek pauzeert bij het schakelen naar een andere modus.

▶▶ Naar muziek zoeken

Afhankelijk van het *Bluetooth*®-apparaat dat u aansluit, worden sommige of alle lijsten mogelijk niet weergegeven.

Het afspelen van een video met HDMI-™

Met het audiosysteem kunt u video's van een HDMI-compatibel apparaat afspelen.
Sluit het apparaat aan met een HDMI™-kabel en selecteer vervolgens de HDMI-™-modus.

📺 **HDMI™-poort*** BLZ. 243

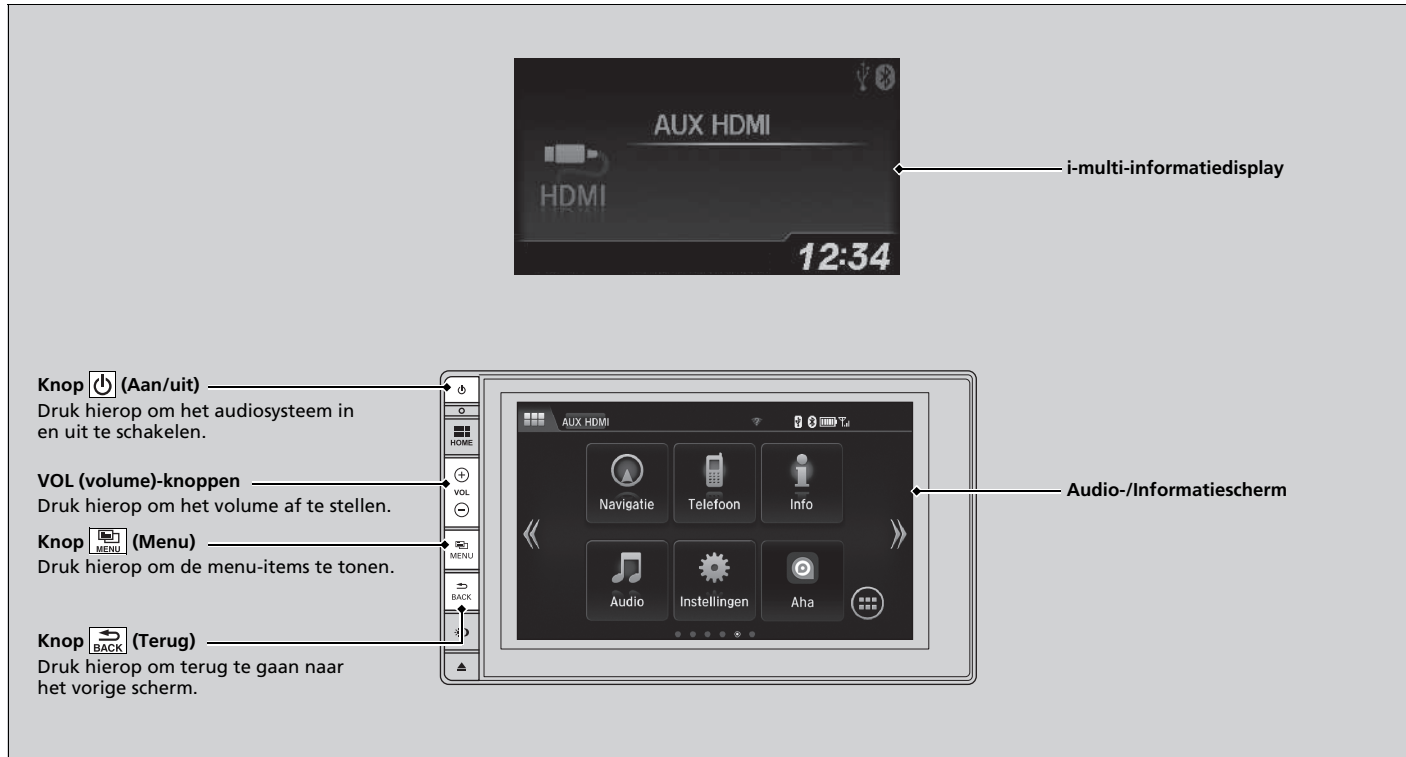

* Niet beschikbaar op alle modellen

De hoogte/breedteverhouding wijzigen



1. Druk op de knop .
2. Selecteer **Instellingen**.
3. Selecteer **Audio**.
4. Selecteer **Afstelling beeldverh..**
5. Selecteer de instelling die u wilt.
6. Selecteer **OK**.

►► Het afspelen van een video met HDMI™

Deze functie is beperkt tijdens het rijden. Als u video's wilt afspelen, stop dan het voertuig en schakel de parkeerrem in.

On-board apps

Honda Connect heeft de mogelijkheid van on-board apps die kunnen worden gecreëerd door Honda of door derden. Apps kunnen reeds zijn geïnstalleerd of met Honda App Center worden gedownload. Sommige apps vereisen internettoegang, dit is mogelijk via de Wi-Fi-verbinding.

📶 Wi-Fi-verbinding BLZ. 312

Ga naar onderstaand internetadres voor meer informatie:

<https://livhs.os.ixonos.com/honda/help>

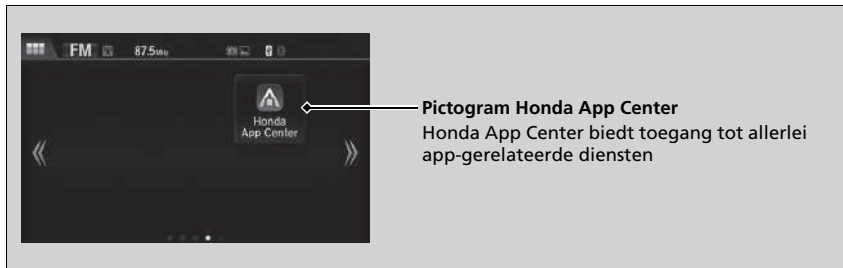

- Het gebruik van het display-audiosysteem tijdens het rijden kan uw aandacht van de weg afleiden en zodoende een ongeval veroorzaken, waarbij u ernstig of dodelijk letsel kunt oplopen. Bedien systeembedieningselementen alleen wanneer de omstandigheden zodanig zijn dat u dit op een veilige manier kunt doen. **Houd u altijd aan de wetten van het land wanneer u dit apparaat gebruikt.**
- Toepassingen op de hoofdunit kunnen op elk moment worden gewijzigd. Dit kan betekenen dat ze niet beschikbaar zijn of anders werken. Honda is in dergelijke gevallen niet aansprakelijk.
- Toepassingen beschikbaar op het apparaat kunnen worden geleverd door andere partijen dan Honda, er kunnen dus softwarelicenties en kosten van derden van toepassing zijn.
- Dataverbruik en roamingkosten kunnen van toepassing zijn op toepassingen op het apparaat in combinatie met uw mobiele telefoon en Honda is niet aansprakelijk voor eventuele kosten die voortkomen uit een dergelijk gebruik. Honda raadt u aan de netwerkprovider van uw mobiele telefoon van tevoren te raadplegen.
- Het downloaden van toepassingen vanaf Honda App Center is onderworpen aan de bepalingen en voorwaarden die zijn te vinden op: <https://livhs.os.ixonos.com/honda/help>, hiervoor kunnen ook kosten in rekening worden gebracht.

📶 On-board apps

Zorg ervoor dat de GPS-instelling is ingeschakeld voordat u Honda App Center gebruikt.

📶 Aanpasbare functies* BLZ. 323

Zelfs als u de **Achtergrondkleur** op het scherm **Systeeminstellingen** wijzigt, wordt dit niet weergegeven op het scherm van Honda App Center.

* Niet beschikbaar op alle modellen

Smartphone-verbinding

Sommige van uw smartphone-apps kunnen worden weergegeven en gebruikt op het audio-/informatiescherm wanneer de telefoon is aangesloten op het audiosysteem. U kunt uw telefoon aansluiten met een kabel, of draadloos.

► **Uw iPhone aansluiten** BLZ. 311

► **Wi-Fi-modus (instellen voor de eerste keer)** BLZ. 312

Om de smartphone-verbinding te gebruiken, moet u uw smartphone eerst koppelen aan het audiosysteem via *Bluetooth*®.

► **Telefoon instellingen** BLZ. 370



►► Smartphone-verbinding

Parkeer op een veilige plek voordat u uw telefoon aansluit en terwijl u de weergegeven apps gebruikt.

Niet alle telefoons zijn compatibel met dit systeem. Het systeem toont niet alle beschikbare apps op uw smartphone en sommige apps moeten vooraf worden geïnstalleerd. Vraag een dealer om meer informatie.

U moet de *Bluetooth*®-verbinding met uw smartphone inschakelen als een ander elektronisch apparaat is aangesloten.

► **Een andere telefoon koppelen dan de momenteel gekoppelde telefoon** BLZ. 371

Het volgende kan verschillen per type telefoon:

- Een smartphone aansluiten op het systeem.
- Apps die kunnen worden gebruikt op het scherm.
- Reactietijd/updatetijd display

Wij ondersteunen niet alle apps op het audiosysteem. Vraag eventueel de app-provider om informatie over de functies van de apps.

Laat u niet afleiden door het scherm terwijl u een voertuig bestuurt.

Uw iPhone aansluiten

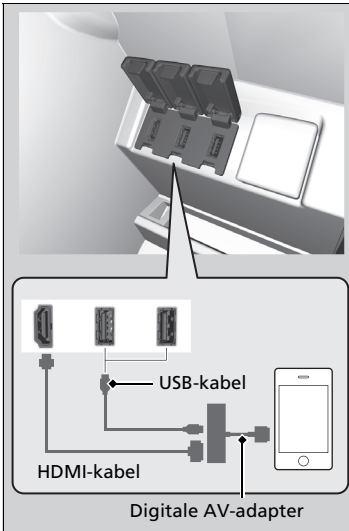

1. Sluit uw telefoon aan op het audiosysteem via *Bluetooth*[®].
 - ▶ **Telefoon instellingen** BLZ. 370
2. Sluit de digitale AV-adaptor aan op de HDMI-TM-poort.
3. Sluit de digitale AV-adaptor aan op uw iPhone.
 - ▶ Wacht totdat een pijl op het beginscherm wordt weergegeven.
4. Selecteer de pijl om de beschikbare smartphone-apps weer te geven op het audio-/informatiescherm.
 - ▶ U moet mogelijk werken vanaf de telefoon.
5. Selecteer een app die u wilt gebruiken vanaf het audio-/informatiescherm.
 - ▶ Druk op de knop  om terug te gaan naar het vorige scherm.

Uw iPhone aansluiten

Zorg ervoor dat u eerst de digitale AV-adaptor in de HDMI-TM-poort steekt. Als u dat niet doet, zal de smartphone-verbinding mogelijk niet correct werken.

Om uw telefoon op te laden, sluit u deze ook aan op de USB-poort.

Neem contact op met een dealer voor informatie over het aanschaffen van een digitale AV-adaptor of HDMI-TM-kabel.

Wi-Fi-verbinding

U kunt het audiosysteem van het display verbinden met het internet via Wi-Fi en door websites bladeren of online diensten gebruiken op het audio-/informatiescherm. Als uw telefoon beschikt over hotspotmogelijkheden, kan het systeem door middel van "tethering" worden aangesloten op uw telefoon. Doorloop de volgende stappen om dit in te stellen.

Wi-Fi-modus (instellen voor de eerste keer)



1. Druk op de knop .
2. Selecteer **Instellingen**.
3. Selecteer **Bluetooth / Wi-Fi**.
4. Selecteer de tab **Wi-Fi**.
5. Selecteer **Wi-Fi AAN/UIT-status** en vervolgens **Aan**.
6. Selecteer **Wi-Fi apparatenlijst**.
 - Zorg ervoor dat de Wi-Fi-instelling van uw telefoon in de toegangspuntmodus (tethering-modus) staat.
 - Selecteer de telefoon die u wilt aansluiten op het systeem.
 - Als u de telefoon die u wilt aansluiten niet kunt vinden in de lijst, selecteer dan **Scannen**.
7. Selecteer **Verbinden**.
 - Voer een wachtwoord voor uw telefoon in en selecteer **OK**.
 - Als de verbinding is gelukt, wordt het pictogram  weergegeven in de lijst.
8. Druk op de knop  om terug te keren naar het beginscherm.



Wi-Fi-modus (instellen voor de eerste keer)

U kunt de instelprocedure niet uitvoeren terwijl het voertuig rijdt. Parkeer op een veilige plek om het audiosysteem in te stellen in de Wi-Fi-modus.

Sommige telefoonmaatschappijen brengen kosten in rekening voor tethering. Controleer uw telefoonabonnement.

Controleer de handleiding van uw telefoon om vast te stellen of uw telefoon beschikt over Wi-Fi-connectiviteit.

U kunt controleren of de Wi-Fi-verbinding aan of uit is met het pictogram  op **Wi-Fi apparatenlijst**. Transmissietoerental en andere gegevens worden niet op dit scherm weergegeven.

Als u het wachtwoord niet op het weergegeven toetsenbord kunt invoeren, wijzigt u het toetsenbord in de versie waarmee u het kunt invoeren op de volgende manier: **Instellingen** → **Android** → **Taal & invoer** → selecteer  naast **Android toetsenbord** → **Invoertaal** → vink het vakje naast **Systeeltaal gebruiken** uit → selecteer de talen voor het toetsenbord die u kunt invoeren.

■ Wi-Fi-modus (nadat de eerste instelling is uitgevoerd)

Zorg ervoor dat de Wi-Fi-instelling van uw telefoon in de toegangspuntmodus (tethering-modus) staat.

» Wi-Fi-modus (nadat de eerste instelling is uitgevoerd)

iPhone-gebruikers

Mogelijk moet u opnieuw een eerste instelling voor de Wi-Fi-verbinding uitvoeren nadat u uw telefoon hebt opgestart.

Siri Eyes Free

U kunt spreken met Siri met behulp van de knop  (Spreken) op het stuurwiel wanneer uw iPhone is gekoppeld aan het handsfree telefoonsysteem (HFT).

► **Telefoon instellingen** BLZ. 370

Gebruik van Siri Eyes Free

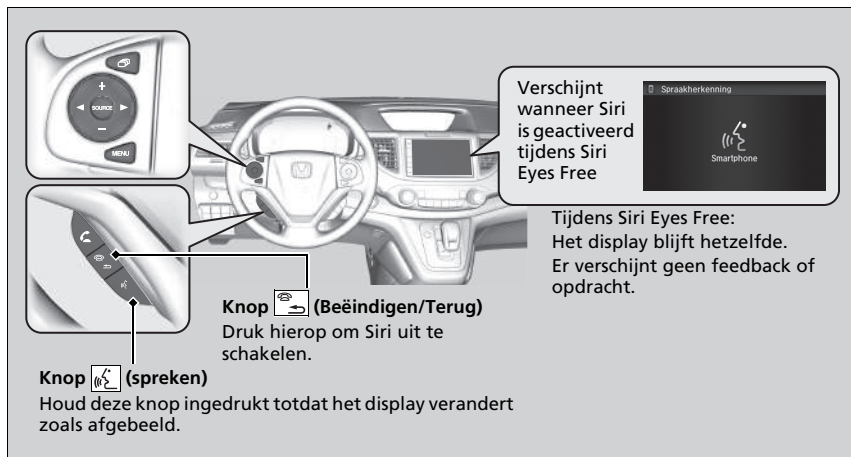

► Siri Eyes Free

Siri is een handelsmerk van Apple Inc.

Controleer de website van Apple Inc. voor functies die beschikbaar zijn voor Siri.

Wij adviseren om Siri alleen te gebruiken in Siri Eyes Free als u een voertuig bestuurt.

► Gebruik van Siri Eyes Free

Sommige opdrachten werken alleen met specifieke telefoonfuncties of apps.

Cd-speler*

Als een cd-fout optreedt, kunnen de volgende meldingen worden getoond.

Foutmelding	Oorzaak	Oplossing
Warmte-fout	Hoge temperatuur	<ul style="list-style-type: none"> Schakel het audiosysteem uit en laat de cd-speler afkoelen tot de foutmelding is verdwenen.
Niet ondersteund^{*1}	Indeling track/bestand niet ondersteund	<ul style="list-style-type: none"> Huidige track/bestand wordt overgeslagen. Het volgende ondersteunde nummer/bestand wordt automatisch afgespeeld.
Niet afspeelb. bestand^{*2}		
Verkeerde disc Raadpleeg instructieboekje Druk op uitwerpen^{*1}	Mechanisch defect	<ul style="list-style-type: none"> Druk op de knop (uitwerpen)^{*1}/ (uitwerpen/CLOSE)^{*2}, neem de cd uit en controleer of de foutmelding is verdwenen. Controleer de cd op ernstige beschadiging of vervorming en voer de cd weer in. <ul style="list-style-type: none"> Bescherming van uw cd's BLZ. 319 Als de foutmelding opnieuw verschijnt, druk dan op de knop (uitwerpen)^{*1}/ (uitwerpen/CLOSE)^{*2}, en verwijder de schijf. Plaats een andere cd. <p>Als de nieuwe cd wordt afgespeeld, is er een probleem met de eerste cd.</p> <ul style="list-style-type: none"> Neem contact op met uw dealer wanneer de foutmelding opnieuw verschijnt of de cd niet kan worden verwijderd. Probeer de cd niet geforceerd uit de speler te verwijderen.
Slechte disc Zie handleiding Druk op uitwerpen^{*2}		
Mechanische fout		
Verkeerde disc Zie handleiding.^{*1}	Servostoring	<ul style="list-style-type: none"> Als de foutmelding opnieuw verschijnt of de cd niet kan worden verwijderd. Probeer de cd niet geforceerd uit de speler te verwijderen.
Verkeerde disc Raadpleeg instructieboekje^{*2}		
Controleer disc	Cd-fout	<ul style="list-style-type: none"> Controleer de cd op beschadiging of vervorming. <ul style="list-style-type: none"> Bescherming van uw cd's BLZ. 319

*1: Audiosysteem met één display

*2: Audiosysteem met twee displays

* Niet beschikbaar op alle modellen

iPod/USB-flashdrive

Als een fout optreedt tijdens het afspelen van een iPod of USB-flashdrive, dan kunnen de volgende foutmeldingen worden getoond. Neem contact op met een dealer wanneer de foutmelding niet kan worden gewist.

Foutmelding	Oplossing
USB-fout	Verschijnt als er een storing van de USB-adapterunit is. Controleer of het apparaat compatibel is met de USB-adapterunit.
Ongeschikt USB-apparaat^{*1}	Verschijnt wanneer een incompatibel apparaat is aangesloten. Ontkoppel het apparaat. Schakel vervolgens het audiosysteem uit en weer in. Sluit het apparaat dat de storing veroorzaakte niet meer aan.
Ongeschikt USB-apparaat Zie handleiding^{*2}	
Geen liedje^{*1}	Verschijnt wanneer de iPod leeg is. Controleer of er compatibele bestanden op het apparaat staan.
Niet-ondersteunde versie^{*1}	Verschijnt wanneer een niet-ondersteunde iPod is aangesloten. Als de melding verschijnt wanneer een ondersteunde iPod is aangesloten, werk de iPod-software dan bij tot een nieuwere versie.
Niet-ondersteunde versie^{*2}	
Opnieuw verbinden^{*1}	Verschijnt wanneer het systeem de iPod niet herkent. Sluit de iPod opnieuw aan.
Opnieuw verbinden^{*2}	
Niet afspeelb. bestand	Verschijnt wanneer de bestanden in de USB-flashdrive van DRM- of een niet-ondersteunde indeling zijn. Deze foutmelding wordt ongeveer drie seconden getoond, waarna het volgende nummer wordt afgespeeld.

*1: Audiosysteem met één display

*2: Audiosysteem met twee displays

Foutmelding	Oplossing
Geen gegevens	<p>iPod^{*1} Verschijnt wanneer de iPod leeg is. Controleer of er compatibele bestanden op het apparaat staan.</p> <p>USB-flashdrive Verschijnt wanneer de USB-flashdrive leeg is of er geen MP3-, WMA- of AAC-bestanden op de USB-flashdrive aanwezig zijn. Controleer of er compatibele bestanden op het apparaat staan.</p>
Niet ondersteund	Verschijnt als een niet-ondersteund apparaat wordt aangesloten. Sluit als deze melding verschijnt wanneer een ondersteund apparaat is aangesloten, het apparaat opnieuw aan.

* 1: Audiosysteem met twee displays

Modellen met twee displays

Android/Apps

Als een fout optreedt tijdens het gebruik van het audiosysteem of de apps, dan kunnen de volgende foutmeldingen worden getoond. Neem contact op met een dealer wanneer de foutmelding niet kan worden gewist.

Foutmelding	Oplossing
<p>**** is gestopt.</p>	<p>Er is een fout opgetreden in de app, selecteer OK op het scherm om de app te sluiten. Tenzij het een fatale fout is, zal het weer normaal werken wanneer u de app opstart. Als deze zelfs na het opstarten van de app niet normaal werkt, houdt u de knop  (aan/uit) ingedrukt om een geforceerde reset uit te voeren. Als het nog steeds niet normaal werkt, dient u Reset fabrieksinstell. te gebruiken.</p> <p> Reset fabrieksinstell. BLZ. 339</p>
<p>**** reageert niet. Wilt u het afsluiten?</p>	<p>App is bezig.</p> <p>Selecteer Wacht als u nog wat langer wilt wachten op een reactie van de app. Als het zelfs na enige tijd wachten niet reageert, selecteert u OK om de app te sluiten en opnieuw te starten. Als het niet normaal werkt, houdt u de knop  (aan/uit) ingedrukt om een geforceerde reset uit te voeren. U moet ook Reset fabrieksinstell. uitvoeren.</p> <p> Reset fabrieksinstell. BLZ. 339</p>
<p>Beveiliging waarschuwing</p>	<p>Verschijnt als u de browser opent wanneer de systeemdatum ouder is dan de datum van het certificaat. Dit gebeurt ook wanneer u in een gebied bent waar GPS-ontvangst niet beschikbaar is of de GPS-instelling van de Android-instelling is uitgeschakeld.</p> <ul style="list-style-type: none"> - Zet de GPS-instelling van de Android-instelling aan. - Ga naar een gebied waar GPS-ontvangst beschikbaar is. <p> Aanpasbare functies* BLZ. 323</p>

**** is variabel, en verandert afhankelijk van waar zich een fout voordoet.

Aanbevolen cd's*

- Gebruik uitsluitend hoogwaardige CD-R of CD-RW type cd's met een label voor audiogebruik.
- Gebruik alleen CD-R of CD-RW type cd's waarbij de opnamen zijn afgesloten.
- Speel alleen gewone ronde cd's af.

De cd-verpakkingen of omhulsels moeten een van deze markeringen hebben.



Cd's met MP3-, WMA- of AAC*-bestanden

- Sommige softwarebestanden kunnen mogelijk niet worden afgespeeld of sommige tekstgegevens niet worden weergegeven.
- Sommige versies van MP3-, WMA- of AAC*-indelingen worden mogelijk niet ondersteund.

Bescherming van uw cd's

Volg de onderstaande voorzorgsmaatregelen bij het hanteren of opslaan van cd's:

- Als een cd niet wordt afgespeeld, leg deze dan terug in zijn hoesje.
- Een cd reinigt u met een zacht en schoon doekje. Wrijf de cd schoon vanuit het midden naar de buitenrand.
- Pak een cd beet bij de randen. Raak nooit het oppervlak aan.
- Stop nooit vreemde voorwerpen in de cd-speler.
- Leg cd's niet in de zon en bescherm ze tegen extreme hitte.
- Breng geen stabilisatorringen of stickers op de cd aan.
- Voorkom vingerafdrukken op de cd en zorg dat de cd niet in aanraking komt met vloeistoffen en viltstiften.

Aanbevolen cd's*

Dit audiosysteem kan geen Dual-disc afspelen. Een CD-R of CD-RW kan wellicht ook niet worden afgespeeld indien opgenomen onder bepaalde omstandigheden.

Bescherming van uw cd's

ATTENTIE

Plaats geen beschadigde cd. Deze kan binnenin vast komen te zitten en het audiosysteem beschadigen.

Voorbeelden:

- Cd's met bobbel, kreukels, labels en zeer dikke cd's

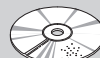

Met bobbel/
kreukels



Met label/
sticker



Gebruik van
printerlabelset

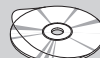

Geseald



Met kunststofring

- Beschadigde cd's

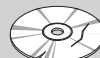

Afgebokkeld/
gescheurd



Vervormd

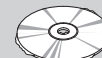

Bramen

- Cd's van slechte kwaliteit

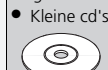

8-cm cd

* Niet beschikbaar op alle modellen

Compatibele iPod, iPhone en USB-flashdrive

Compatibiliteit van iPod- en iPhone-modellen

Model
iPod (5e generatie)
iPod classic
iPod nano (1e tot 6e generatie) geïntroduceerd in 2010
iPod nano (7e generatie) geïntroduceerd in 2012
iPod touch (1e tot 4e generatie) geïntroduceerd in 2010
iPod touch (5e generatie) geïntroduceerd in 2012
iPhone 3G/iPhone 3GS/iPhone 4/iPhone 4s/iPhone 5/iPhone 5c* ¹ /iPhone 5s* ¹

* 1: Modellen met twee displays

USB-flashdrives

- Gebruik een aanbevolen USB-flashdrive van 256 MB of groter.
- Sommige digitale audiospelers zijn niet compatibel.
- Sommige USB-flashdrives (zoals die met beveiligingsvergrendelingen enz.) werken wellicht niet.
- Sommige softwarebestanden kunnen mogelijk niet worden afgespeeld of sommige tekstgegevens niet worden weergegeven.
- Sommige versies van MP3-, WMA-, AAC- of WAV*-indelingen worden mogelijk niet ondersteund.

Compatibiliteit van iPod- en iPhone-modellen

Dit systeem werkt wellicht niet met alle softwareversies van deze apparaten.

USB-flashdrives

Bestanden op de USB-flashdrive worden afgespeeld in de opgeslagen volgorde. Deze volgorde kan verschillen van de weergegeven volgorde op uw pc of apparaat.

Modellen met twee displays

Aanbevolen apparaten

Media	USB-flashdrive	
Profiel (MP4-versie)	Baseline Level 3 (MPEG4-AVC), Simple Level 5 (MPEG4)	
Bestandsextensie (MP4-versie)	.mp4/.m4v	
Compatibele audio codec	AAC	MP3
Compatibele video codec	MPEG4-AVC (H.264)	MPEG4 (ISO/IEC 14496 Part.2)
Bitsnelheid	10 Mbps (MPEG4-AVC)	8 Mbps (MPEG4)
Maximaal beeld	720 × 576 pixels	

Over Open Source-licenties

Volg deze stappen om de informatie over de open source-licentie te zien.

1. Selecteer .
2. Selecteer **Instellingen**.
3. Selecteer **Android**.
4. Selecteer **Over apparaat**.
5. Selecteer **Legal information** (Wettelijke informatie).
6. Selecteer **Open source-licenties**.

Over Open Source-licenties

U kunt ook naar stap 4 gaan als u:

- Vanaf de **bovenkant** naar beneden veegt.
- Selecteer  verschijnt op het scherm.
- Selecteer , en selecteer vervolgens **Instellingen** op de tab **App**.

Audiosysteem met twee displays

Gebruik het audio-/informatiescherm om bepaalde functies aan te passen.

■ Functies aanpassen

Met de contactschakelaar in de stand AAN **[II]***1: selecteer **Instellingen** en selecteer vervolgens een item dat u wilt instellen.

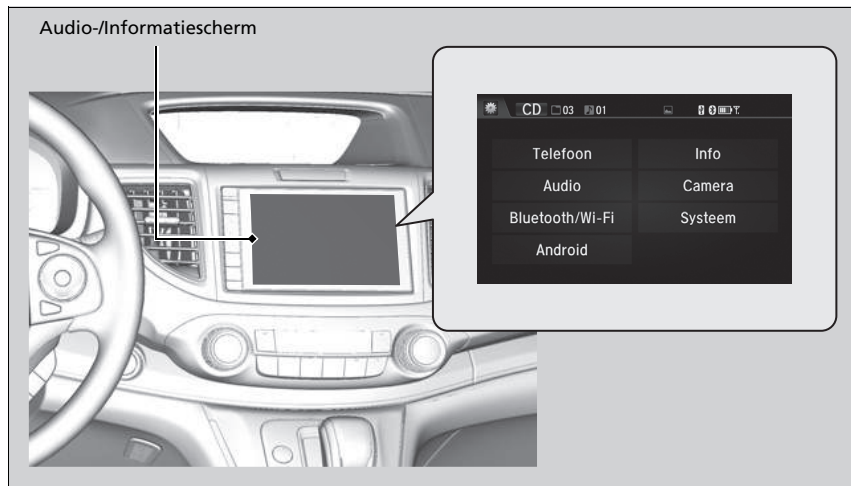

*1: Modellen met het sleutellose toegangssysteem hebben een knop **ENGINE START/STOP** in plaats van een contactschakelaar.

* Niet beschikbaar op alle modellen

» Aanpasbare functies*

Wanneer u instellingen aanpast, zorg er dan voor dat het voertuig volledig stilstaat en schakel naar **[P]**.

Selecteer **Instellingen** om andere functies aan te passen.

➔ **Lijst met aanpasbare opties** BLZ. 328

Als u de knop **[Power]** (aan/uit) ingedrukt houdt bij het resetten van het systeem, kan de aangepaste waarde teruggezet worden naar de standaardwaarde, afhankelijk van de ingestelde items.

■ Flowschema voor aanpassingen

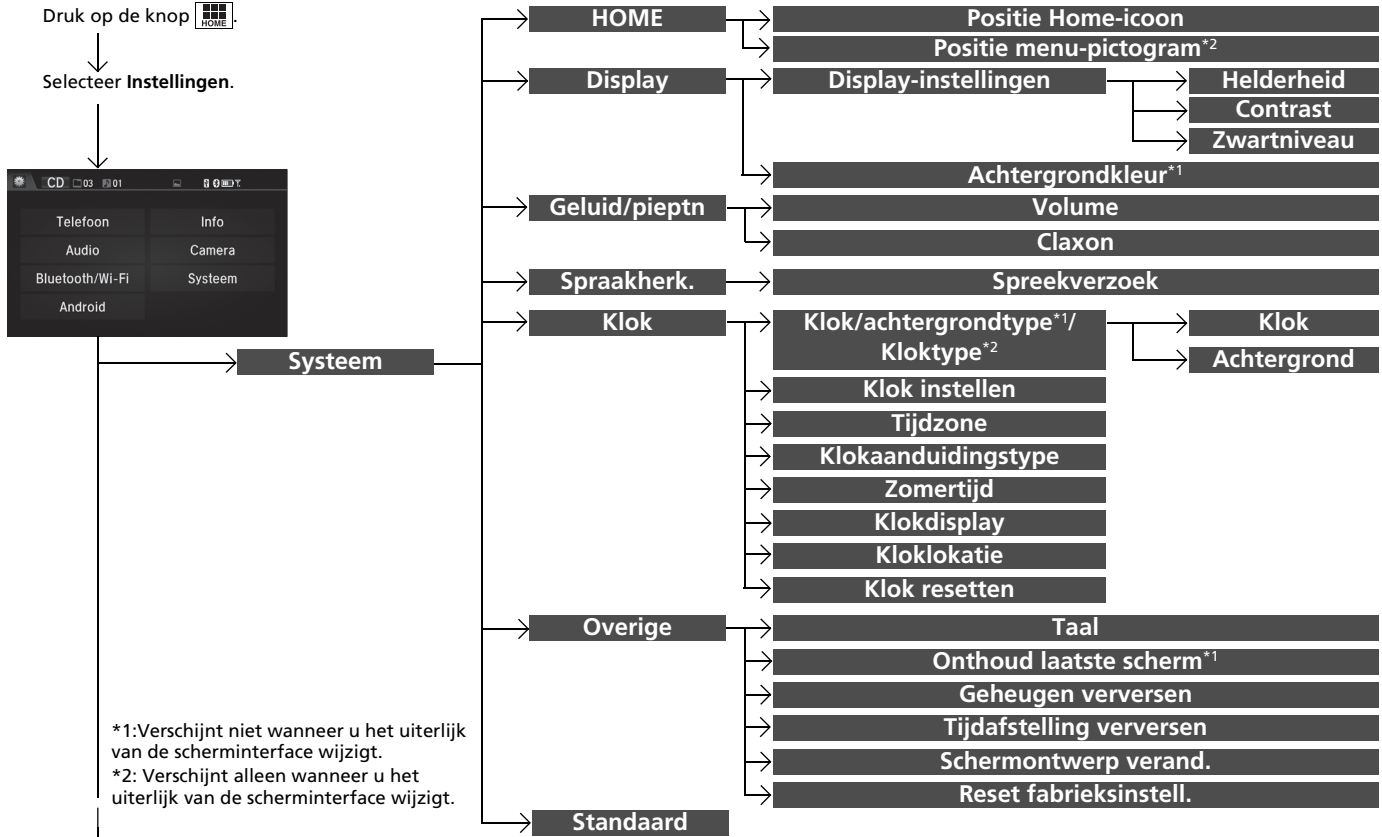

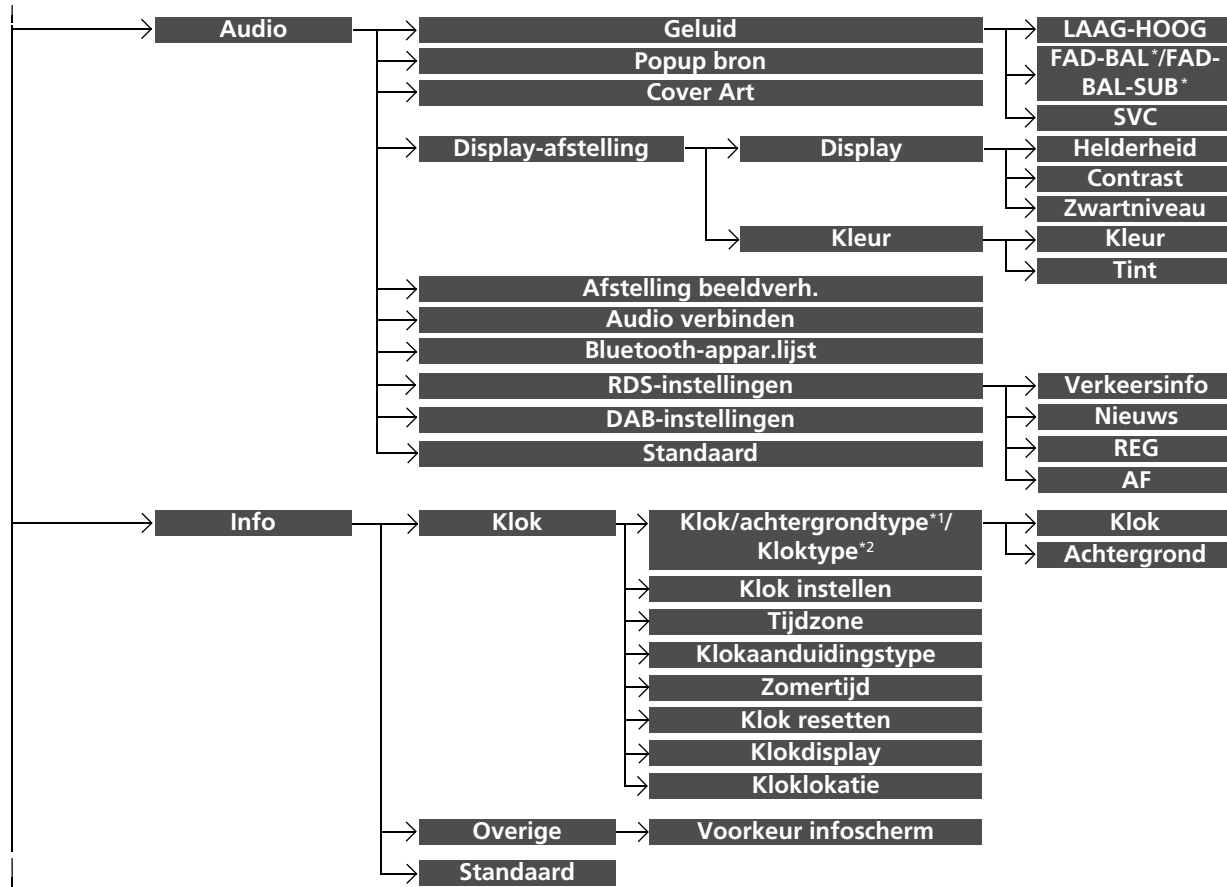

Functies

* Niet beschikbaar op alle modellen

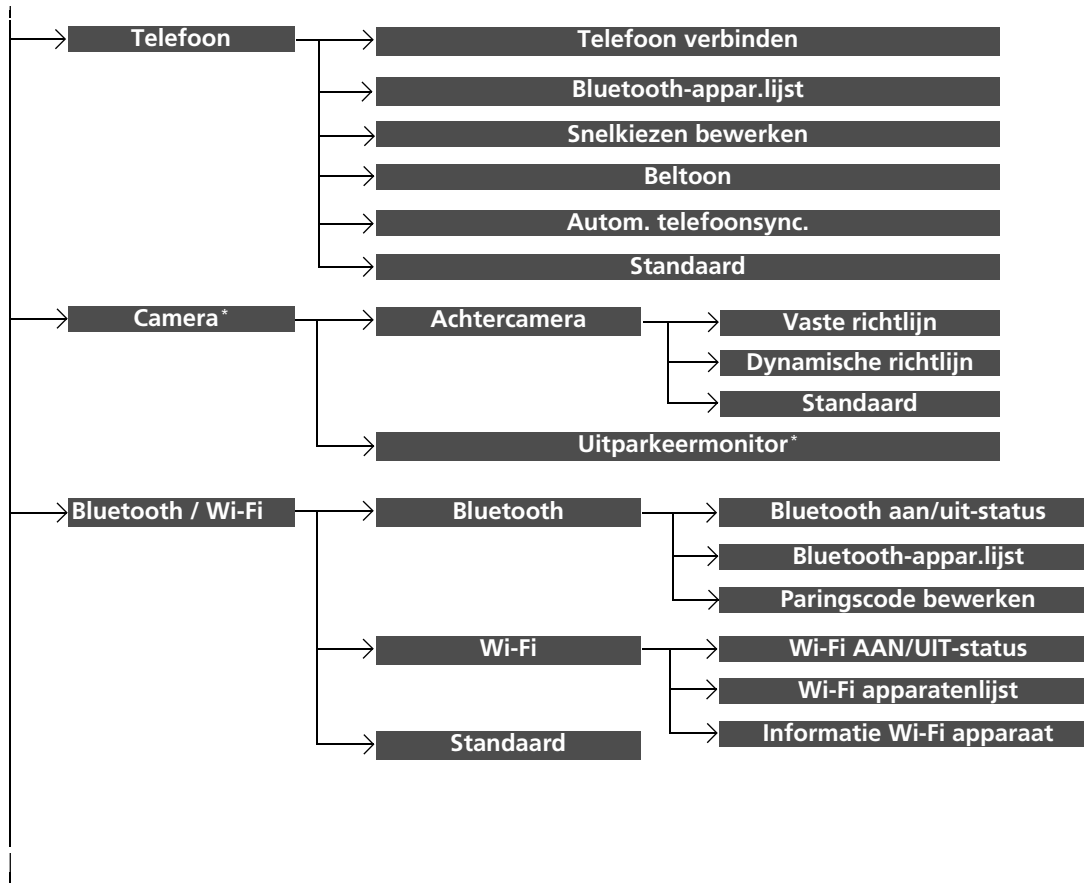

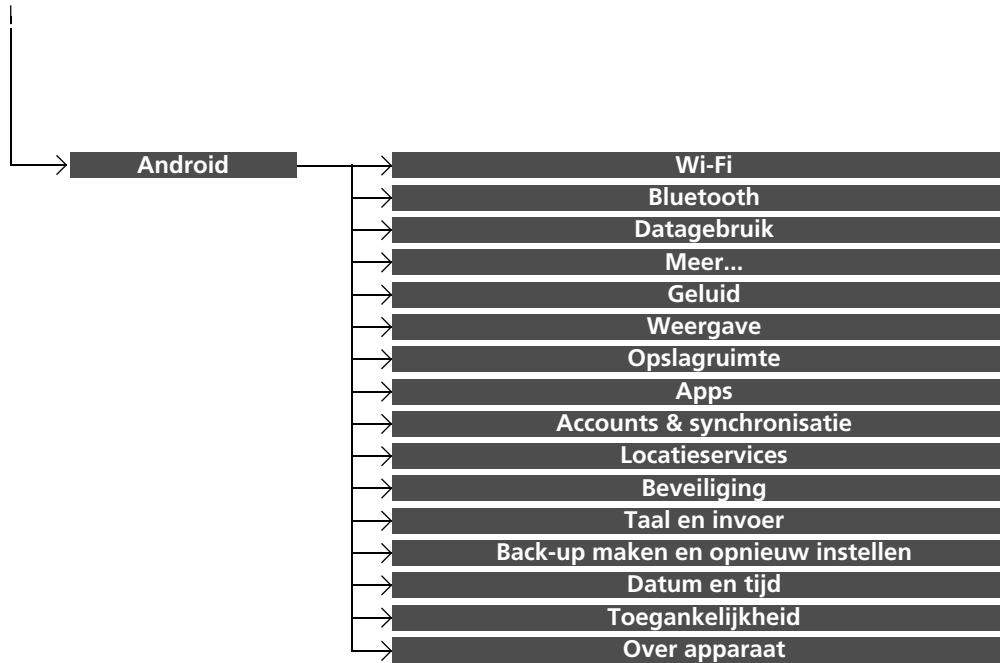

■ Lijst met aanpasbare opties

Instellingen-groep	Instelbare functies	Beschrijving	Selecteerbare instellingen		
Systeem	HOME	Positie Home-icoon	Wijzigt de pictogramindeling van het beginscherm.	—	
		Positie menu-pictogram *3	Wijzigt de pictogramindeling van het beginscherm.	—	
	Display	Display-instellingen	Helderheid	Wijzigt de helderheid van het audio-/informatiescherm.	—
			Contrast	Wijzigt het contrast van het audio-/informatiescherm.	—
		Zwartniveau	Wijzigt het zwartniveau van het audio-/informatiescherm.	—	
	Achtergrondkleur *2	Wijzigt de achtergrondkleur van het audio-/informatiescherm.	Blauw *1/ Amber/Rood/Violet		
	Geluid/peiptn	Volume	Wijzigt het geluidsvolume. Regelt het volume van de begeleiding van het navigatiesysteem. ➤ Raadpleeg de handleiding van het navigatiesysteem	0 ~ 6 *1 ~ 11	
		Claxon	Wijzigt het volume van het piepsignaal.	Uit/1/2 *1/3	
	Spraakherk.	Spreekverzoek	Schakelt de spraakaanwijzingen in en uit.	Aan *1/ Uit	

*1: Standaardinstelling

*2: Verschijnt niet wanneer u het uiterlijk van de scherminterface wijzigt.

*3: Verschijnt alleen wanneer u het uiterlijk van de scherminterface wijzigt.

Instellingen-groep	Instelbare functies	Beschrijving	Selecteerbare instellingen		
Systeem	Klok	Klok	Wijzigt het type klokdisplay.	Analoog/Digitaal*¹/ Digitaal klein/Uit	
		Klok/ achtergrond- type*²/Klok- type*³	Achtergrond	<ul style="list-style-type: none"> • Wijzigt het type achtergrond. • Importeert een afbeeldingsbestand voor een nieuwe achtergrond. • Verwijdert een afbeeldingsbestand voor een achtergrond. 	Galaxy*¹/Metalliek/ Blanco
		Klok instellen	Stelt de klok in. 📧 Klok BLZ. 156	—	
		Tijdzone	Wijzigt de tijdzones.	GMT/WET*¹	
		Klokaanduidingstype	Stelt de weergave van het digitale klokdisplay in op 12H of 24H.	12H*¹/24H	
		Zomertijd	Past de klok automatisch aan de zomertijd aan.	Aan*¹/Uit	
		Klokdisplay	Selecteert of het klokdisplay gaat branden.	On/Off (aan/uit)*¹	
		Kloklocatie	Wijzigt de locatie van het klokdisplay.	Rechtsboven*¹/ Linksboven/ Rechtsonder/ Linksonder/Uit	
		Klok resetten	Stelt alle klokinstellingen terug naar de fabrieksinstelling.	—	

*1: Standaardinstelling

*2: Verschijnt niet wanneer u het uiterlijk van de scherminterface wijzigt.

*3: Verschijnt alleen wanneer u het uiterlijk van de scherminterface wijzigt.

Instellingen-groep	Instelbare functies	Beschrijving	Selecteerbare instellingen	
Systeem	Overige	Taal	Wijzigt de displaytaal.	Engels (Verenigd Koninkrijk)*1: Zie andere selecteerbare talen op het scherm.
		Onthoud laatste scherm*2	Selecteert of het apparaat het laatste scherm onthoudt.	Aan/uit*1
		Geheugen verversen	Schakelt het audiosysteem automatisch in en herstelt de fragmentatie van een geheugen bij contactschakelaar in de stand LOCK <input type="checkbox"/> *3.	Aan*1/Uit
		Tijdafstelling verversen	Stelt de tijd in voor Geheugen verversen .	00:00 ~ 02:00*1 ~ 23:59
		Schermontwerp verand.	Wijzigt het uiterlijk van de scherminterface.	—
		Reset fabrieksinstell.	Stelt alle instellingen terug naar de fabrieksinstelling. <input checked="" type="checkbox"/> Alle instellingen resetten naar de standaardinstellingen BLZ. 339	Ja/Nee
	Standaard	Annuleert/Voert een reset uit van alle aangepaste items in de instellingengroep Systeem .	Ja/Nee	
Audio	Geluid	Wijzigt de instellingen van het geluid van de audioluidsprekers. <input checked="" type="checkbox"/> Geluid afstellen BLZ. 248	-6 ~ 0*1 ~ +6 (Bass, Treble en SUBW*), RR9 ~ 0*1 ~ FR9 (FADER), L9 ~ 0*1 ~ R9 (BALANCE), Uit/Laag/Midden*1/Hoog (Volumecompensatie snelheid)	

*1: Standaardinstelling

*2: Verschijnt niet wanneer u het uiterlijk van de scherminterface wijzigt.

*3: Modellen met het sleuteloze toegangssysteem hebben een knop **ENGINE START/STOP** in plaats van een contactschakelaar.

Instellingen-groep	Instelbare functies	Beschrijving	Selecteerbare instellingen	
Audio	Popup bron	Hiermee geeft u aan of de lijst van te selecteren audiobronnen wordt getoond wanneer Audio is geselecteerd op het beginscherm.	Aan/uit *1	
	Cover Art CD-, iPod-, USB-modus	Schakelt de weergave van de coverafbeelding in en uit.	Aan *1/ Uit	
	Display-afstelling USB-, HDMI™-modus	Helderheid	Zie Systeem op BLZ. 328	—
		Contrast		
		Zwart-niveau		
		Kleur		
	Kleur	Kleur	Wijzigt de kleur van het audio-/informatiescherm.	—
		Tint	Wijzigt de tint van het audio-/informatiescherm.	—
	Afstelling beeldverh. USB-, HDMI™-modus	Selecteert de weergavemodus met een hoogte/breedte-verhouding die verschilt van Origineel (alleen USB)*, Normaal , Volledig en Zoom .	Origineel (alleen USB)*/ Normaal/Volledig *1/ Zoom	
	Audio verbinden Bluetooth® Audiomodus	Verbindt, ontkoppelt of koppelt een <i>Bluetooth</i> ®-audioapparaat aan HFT.	—	
Bluetooth-appar.lijst Bluetooth® Audiomodus	Koppelt een nieuwe telefoon aan HFT, bewerkt of verwijdert een gekoppelde telefoon. 📠 Telefoon instellingen BLZ. 370	—		

*1: Standaardinstelling

* Niet beschikbaar op alle modellen

Instellingen-groep	Instelbare functies	Beschrijving	Selecteerbare instellingen
Audio	RDS-instellingen	Verkeersinfo	Schakelt de functie voor verkeersberichten in en uit. Aan/uit *1
		Nieuws	Schakelt de functie voor alternatieve frequentie in en uit. Aan/uit *1
		REG	Schakelt de regionale functie in en uit. Aan *1/ Uit
		AF	Schakelt de functie voor nieuwsonderbrekingen in en uit. Aan *1/ Uit
	DAB-instellingen	DAB-DAB-koppeling	Selecteert of het systeem automatisch naar dezelfde zender zoekt in Ensembles en stemt op die zender af. Aan *1/ Uit
		DAB-FM-koppeling	Selecteert of het systeem dezelfde zender vindt op een FM-band, en wijzigt automatisch de band. Aan *1/ Uit
		Band kiezen	Selecteert specifieke banden om de tijd te verkorten voor het updaten van de lijsten en het zoeken naar een zender. BEIDE *1/ BAND III/L-BAND
	Standaard	Annuleert/Voert een reset uit van alle aangepaste items in de instellingengroep Audio . Ja/Nee	



*1: Standaardinstelling

Instellingen-groep	Instelbare functies	Beschrijving	Selecteerbare instellingen		
Info	Klok/ achtergrond- type ^{*2} /Klok- type ^{*3}	<table border="1"> <tr> <td>Klok</td> </tr> <tr> <td>Achtergrond</td> </tr> </table>	Klok	Achtergrond	Zie Systeem op BLZ. 329
	Klok				
	Achtergrond				
	Klok instellen				
	Tijdzone				
	Klokaanduidingstype				
	Zomertijd				
	Klok resetten				
Klokdisplay					
Klokklokatie					
Overige	Voorkeur infoscherm	Wijzigt het type informatiescherm.	Info-top/Info-menu/ Uit ^{*1}		
Standaard		Annuleert/Voert een reset uit van alle aangepaste items in de instellingengroep Info .	Ja/Nee		



*1: Standaardinstelling

*2: Verschijnt niet wanneer u het uiterlijk van de scherminterface wijzigt.



*3: Verschijnt alleen wanneer u het uiterlijk van de scherminterface wijzigt.

Instellingen-groep	Instelbare functies	Beschrijving	Selecteerbare instellingen
Telefoon	Telefoon verbinden	Koppelt een nieuwe telefoon aan HFT, koppelt of ontkoppelt een gekoppelde telefoon.  Telefoon instellingen BLZ. 370	—
	Bluetooth-appar.lijst	Koppelt een nieuwe telefoon aan HFT, bewerkt of verwijdert een gekoppelde telefoon.  Telefoon instellingen BLZ. 370	—
	Snelkiezen bewerken	Bewerkt een snelkiesnummer of voegt dit toe of verwijdert dit.  Snelkeuze BLZ. 376	—
	Beltoon	Selecteert de beltoon.	Vast/Mobiele telef.*1
	Autom. telefoonsync.	Stelt gegevens van telefoonboek en belgeschiedenis zo in dat deze worden geïmporteerd wanneer een telefoon gekoppeld is aan HFT.	Aan/Uit
	Standaard	Annuleert/Voert een reset uit van alle aangepaste items in de instellingengroep Telefoon .	Ja/Nee

*1: Standaardinstelling

Instellingen-groep	Instelbare functies	Beschrijving	Selecteerbare instellingen
Camera*	Achter-camera		
	Vaste richtlijn	Selecteert of de vaste richtlijnen op de monitor van de achteruitrijcamera worden weergegeven.  Camera achter voor multi-weergave* BLZ. 519	Aan*¹/Uit
	Dynamische richtlijn	Selecteert of de dynamische richtlijnen op de monitor van de achteruitrijcamera worden weergegeven.  Camera achter voor multi-weergave* BLZ. 519	Aan*¹/Uit
	Standaard	Annuleert/Voert een reset uit van alle aangepaste items in de groep Achtercamera .	Ja/Nee
	Uitparkeermonitor*	Schakelt de uitparkeermonitor aan en uit.	Aan/Uit

* 1: Standaardinstelling

Instellingen-groep	Instelbare functies	Beschrijving	Selecteerbare instellingen	
Bluetooth / Wi-Fi	Bluetooth aan/uit-status	Selecteert of de <i>Bluetooth</i> ®-status wordt weergegeven.	Aan^{*1}/Uit	
	Bluetooth-appar.lijst	Koppelt een nieuwe telefoon aan HFT, bewerkt of verwijdert een gekoppelde telefoon, of maakt een beveiligingspincode aan.  Telefoon instellingen BLZ. 370	—	
	Paringscode bewerken	Bewerkt een koppelcode.  Instelling koppelcode wijzigen BLZ. 371	Willekeurig/Vast^{*1}	
	Wi-Fi AAN/UIT-status	Wijzigt de Wi-Fi-modus.	Aan^{*1}/Uit	
	Wi-Fi	Wi-Fi apparatenlijst	Maakt of verbreekt de verbinding met het Wi-Fi-apparaat, of verwijdert het Wi-Fi-apparaat.	—
		Informatie Wi-Fi apparaat	Toont de Wi-Fi-informatie van het apparaat.	—
Standaard		Annuleert/Voert een reset uit van alle aangepaste items in de instellingengroep Bluetooth / Wi-Fi .	Ja/Nee	

*1: Standaardinstelling

Instellingen-groep	Instelbare functies	Beschrijving	Selecteerbare instellingen
Android	Wi-Fi	Toont de status van de Wi-Fi-verbinding (aan/uit) en voegt nieuwe Wi-Fi-netwerken toe.	Aan*1/Uit
	Bluetooth	Toont de status van de <i>Bluetooth</i> ®-verbinding (aan/uit) en voegt de verbindingen met nieuwe Bluetooth-apparaten toe.	Aan*1/Uit
	Datagebruik	Toont het dataverbruik van het systeem.	—
	Meer...	Voegt VPN (Virtual Private Network) toe.	—
	Geluid	Regelt het alarmvolume en selecteert het favoriete geluid.	—
	Weergave	Stelt de achtergrond in en wijzigt de tekengrootte.	—
	Opslagruimte	Toont de opslagcapaciteit van het systeem en de USB-capaciteit.	—
	Apps	Toont de status van de geïnstalleerde apps.	—
	Accounts & synchronisatie	Voegt de aanvullende accountinformatie toe.	—

*1: Standaardinstelling

Instellingen-groep	Instelbare functies	Beschrijving	Selecteerbare instellingen
Android	Locatieservices	Zet de GPS-instelling aan/uit voordat apps worden gebruikt.	—
	Beveiliging	Toont de beveiligingsstatus van het systeem.	—
	Taal en invoer	Verandert de displaytaal van het systeem en het toetsenbord voor invoer.	—
	Back-up maken en opnieuw instellen	Reset het systeem.	—
	Datum en tijd	Verandert de datum, de tijdzones en het klokaanduidingstype.	—
	Toegankelijkheid	Verandert het displaylettertype van het systeem en de spraakbegeleiding van het wachtwoord.	—
	Over apparaat	Toont de status van het systeem, de Android-versie, de wettelijke informatie, etc.	—

Alle instellingen resetten naar de standaardinstellingen

Alle menu-instellingen en aangepaste instellingen terugzetten naar de standaard-fabrieksinstelling.

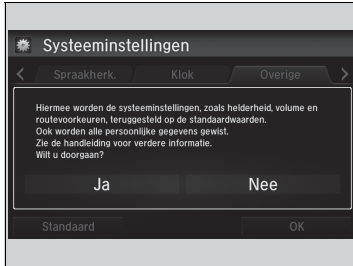

1. Druk op de knop .
2. Selecteer **Instellingen**.
3. Selecteer **Systeem**.
4. Selecteer de tab **Overige**.
5. Selecteer **Reset fabrieksinstell.**
 - Op het display verschijnt een bevestigingsmelding.
6. Selecteer **Ja** om de instellingen te resetten.
7. Selecteer **Ja** nogmaals om de instellingen te resetten.
 - Op het display verschijnt een bevestigingsmelding. Selecteer **OK**.

Alle instellingen resetten naar de standaardinstellingen

Zet als u het voertuig aan iemand anders overdraagt alle instellingen terug naar de fabriekstoestand en wis alle persoonlijke informatie.

Als u een **Reset fabrieksinstell.** uitvoert, worden de voorgeïnstalleerde apps teruggezet naar de fabrieksinstellingen.

Audiosysteem met één display

Met behulp van het handsfree telefoonsysteem (HFT) kunt u via het audiosysteem van uw voertuig bellen en gebeld worden zonder dat u de mobiele telefoon vast hoeft te houden.

HFT gebruiken

HFT-knoppen

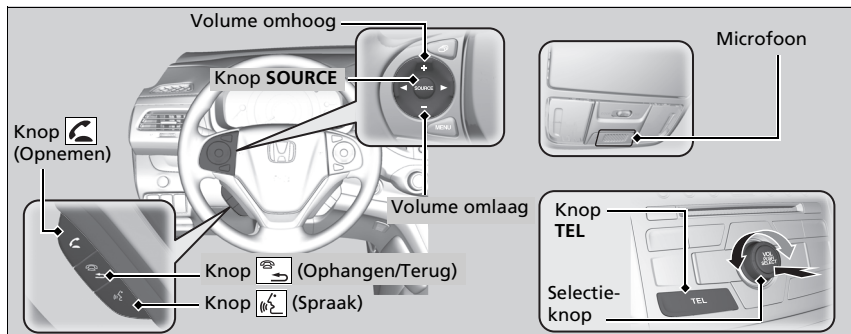



Knop (Opnemen): Druk hierop om meteen naar het scherm **Telefoon** te gaan of een inkomende oproep te beantwoorden.

Knop (Ophangen/Terug): Druk hierop om een oproep te beëindigen, terug te keren naar het vorige commando of om een commando te annuleren.

Knop (Spreken): Druk hierop om een commando te geven of een oproep te beantwoorden.

Knop TEL: Druk hierop om meteen naar het scherm **Telefoon** te gaan.

Selectieknop: Draai aan  om een item op het scherm te selecteren en druk op .

Handsfree telefoonsysteem*

Om het systeem te gebruiken, hebt u een met *Bluetooth* compatibele mobiele telefoon nodig. Voor een lijst van compatibele telefoons, koppelprocedures en speciale functiemogelijkheden:

- Europa: Ga naar <http://www.hondahandsfree.com/>.

Tips voor spraakherkenning

- Richt de ventilatieopeningen van het plafond af en sluit de ramen aangezien dergelijk lawaai de microfoon kan storen.
- Druk op de knop  (Spreken) als u een nummer met een opgeslagen spraaklabel wilt bellen. Spreek duidelijk en natuurlijk na de piep.
- Als de microfoon andere stemmen dan die van u ontvangt, kan het commando verkeerd worden geïnterpreteerd.
- Gebruik de volumeknop van het audiosysteem of de knoppen op het stuurwiel om het volumeniveau te wijzigen.

Als u een oproep ontvangt terwijl u het audiosysteem gebruikt, hervat het systeem de werking na het beëindigen van de oproep.

Display HFT-status

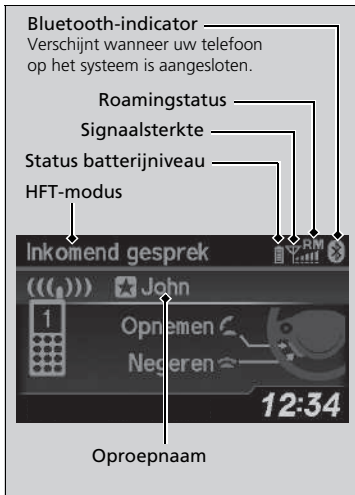

Het i-multi-informatiedisplay bericht u wanneer er een inkomende oproep is.

Beperkingen voor handmatige bediening

Bepaalde handmatige functies zijn uitgeschakeld of niet beschikbaar terwijl het voertuig rijdt. Een grijs weergegeven (niet-beschikbare) optie kan pas worden geselecteerd wanneer het voertuig stilstaat.

Alleen eerder opgeslagen snelkiesnummers met spraaklabels, telefoonboeknamen, of nummers kunnen met spraakopdrachten worden gebeld wanneer het voertuig rijdt.

➤ **Snelkeuze** BLZ. 355

Handsfree telefoonsysteem*

Draadloze *Bluetooth*®-technologie

Het woordmerk en de logo's van *Bluetooth*® zijn gedeponeerde handelsmerken van *Bluetooth SIG, Inc.* en elk gebruik van deze merken door *Honda Motor Co., Ltd.* geschiedt onder licentie. Andere handelsmerken en handelsnamen zijn die van hun respectievelijke eigenaars.

HFT-beperkingen

Een inkomende oproep op HFT onderbreekt het audiosysteem tijdens het afspelen. Het wordt hervat na het beëindigen van de oproep.

Europese modellen

Voor informatie over Verklaring van Overeenstemming (DoC) Hierbij verklaart Johnson Controls automotive dat dit handsfree telefoonsysteem voldoet aan de essentiële vereisten en andere relevante bepalingen van Richtlijn 1999/5/EC.

www.jciblueconnect.com/faq/EU_Doc.pdf

Behalve Europese modellen

Voor meer informatie over overeenstemming:
www.jciblueconnect.com/faq

Display HFT-status

De informatie die op het i-multi-informatiedisplay wordt weergegeven, varieert per telefoonmodel.

U kunt de taal van het systeem wijzigen van Engels naar een andere beschikbare taal.

➤ **Aangepaste functies** BLZ. 145

* Niet beschikbaar op alle modellen

HFT menu's

De contactschakelaar moet in de stand ACCESSOIRE **I** of AAN **II** staan om HFT te gebruiken.

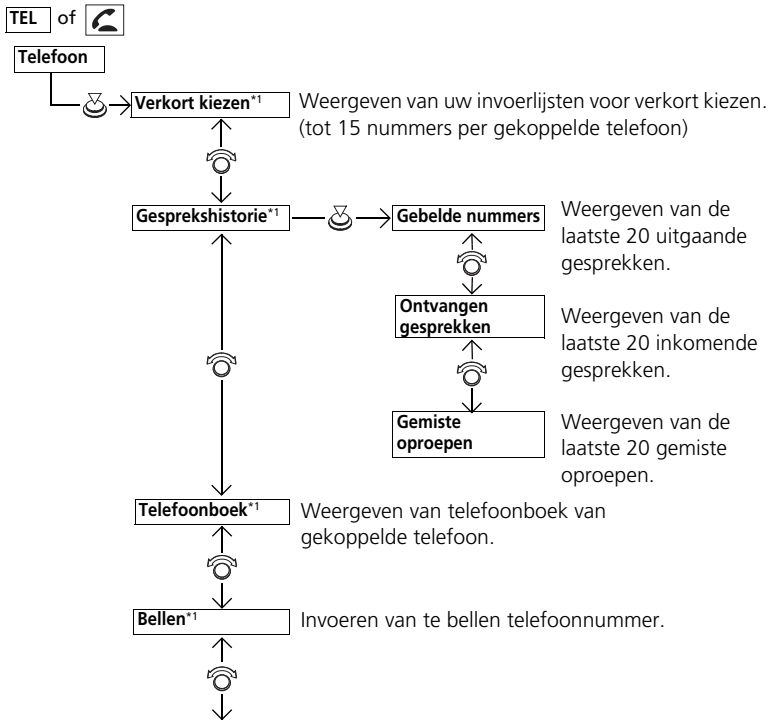

► HFT menu's

Om het systeem te gebruiken, dient u, terwijl het voertuig stilstaat, eerst de *Bluetooth*-compatibele mobiele telefoon te koppelen aan het systeem.

*1: Verschijnt alleen wanneer een telefoon op het systeem is aangesloten.

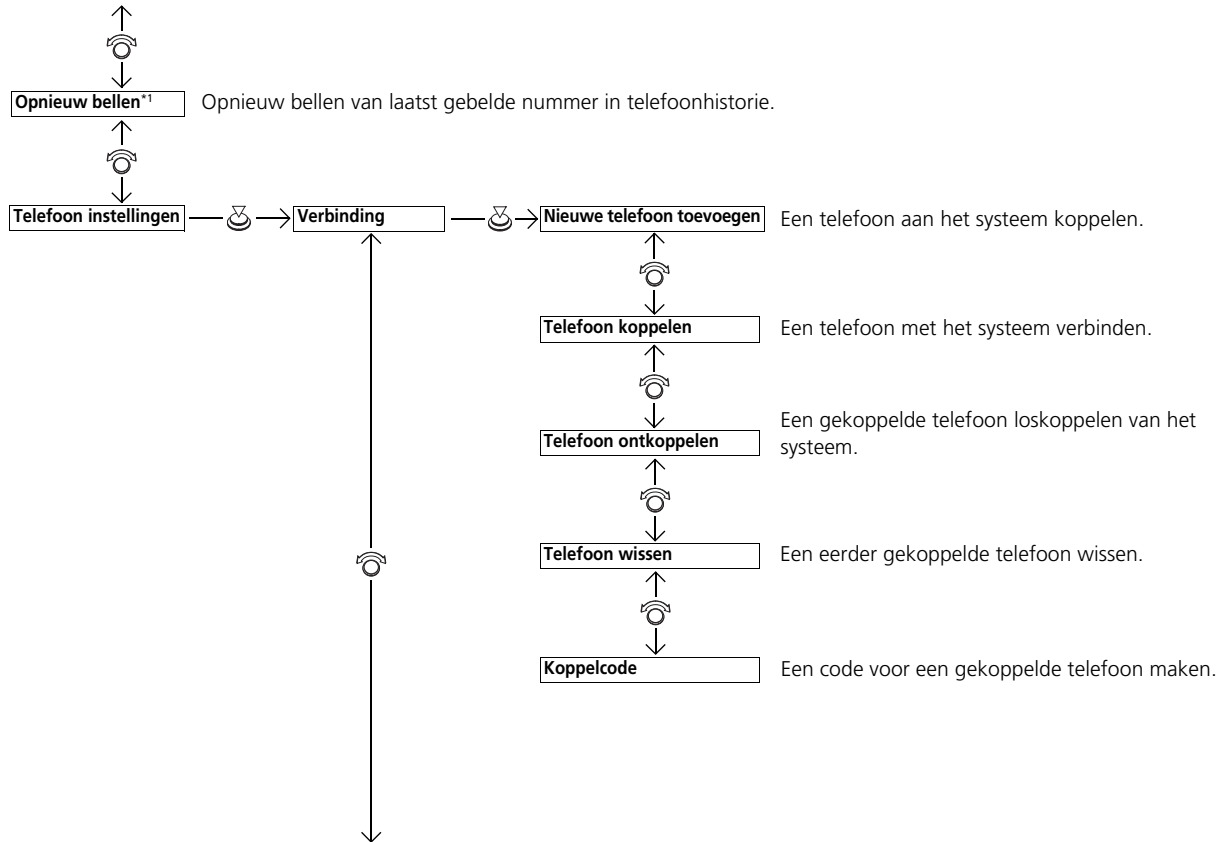

*1: Verschijnt alleen wanneer een telefoon op het systeem is aangesloten.

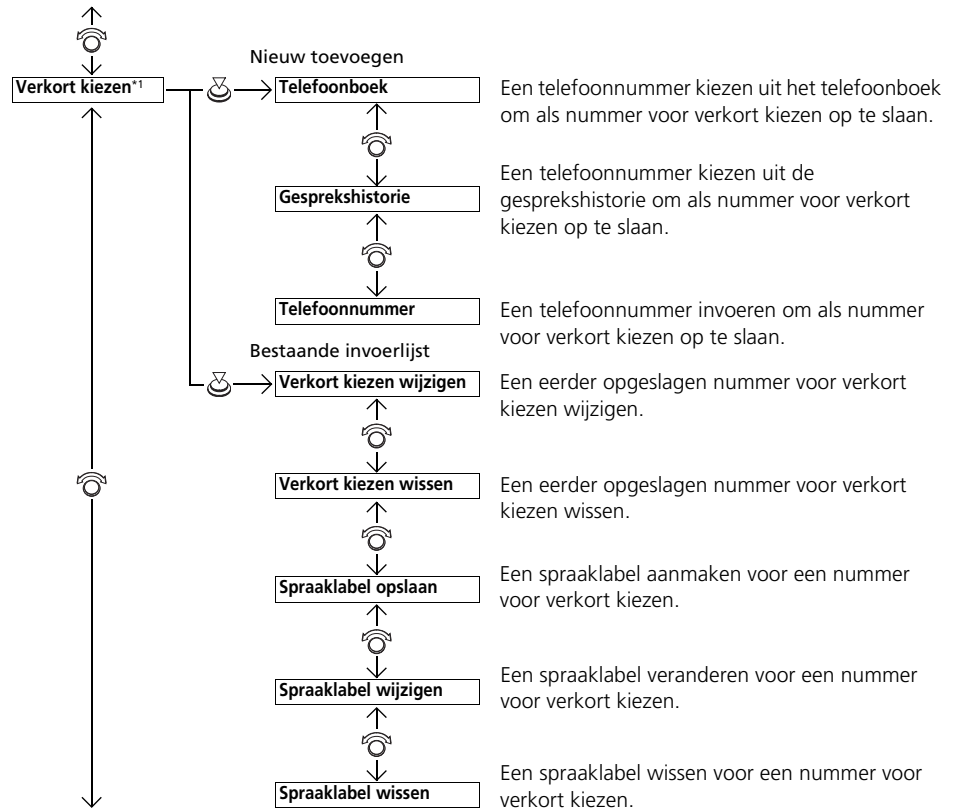

*1: Verschijnt alleen wanneer een telefoon op het systeem is aangesloten.

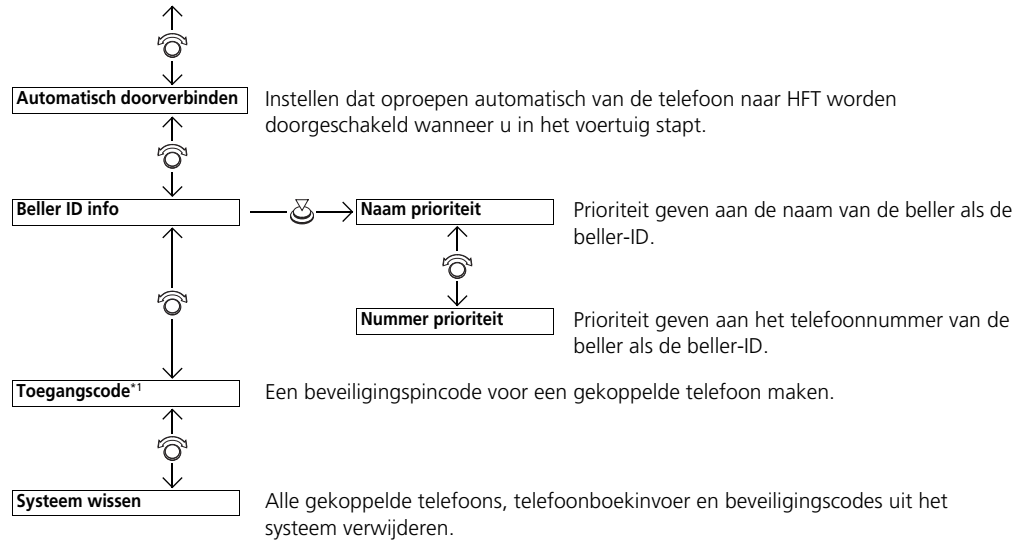



*1: Verschijnt alleen wanneer een telefoon op het systeem is aangesloten.

Telefoon instellingen

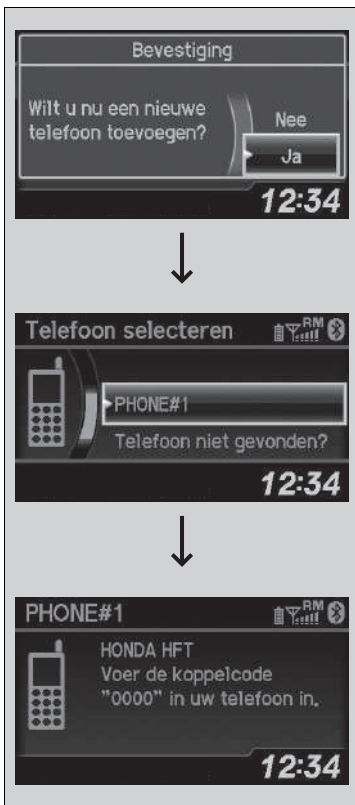
■ Een mobiele telefoon koppelen (wanneer er geen telefoon aan het systeem is gekoppeld)



1. Druk op de knop **TEL** of de knop .
2. Draai aan  om **Ja** te selecteren en druk op .
3. Zorg dat de telefoon in de modus voor zoeken of vaststellen staat en druk op .
 - ▶ Het systeem zoekt automatisch naar een Bluetooth-apparaat.
4. Wanneer de telefoon in de lijst verschijnt, kiest u deze door op  te drukken.
 - ▶ Als de telefoon niet verschijnt, kiest u **Telefoon niet gevonden?** en zoekt u met behulp van de telefoon naar Bluetooth-apparaten. Selecteer vanaf de telefoon **HONDA HFT**.
5. Het systeem geeft u een koppelcode van vier cijfers om in de telefoon in te voeren. Wanneer de telefoon u dat vraagt, voert u de koppelcode van vier cijfers in.
6. Er verschijnt een mededeling op het scherm als het koppelen gelukt is.

▶▶ Telefoon instellingen



De *Bluetooth*-compatibele telefoon moet aan het systeem gekoppeld worden voordat u handsfree oproepen kunt plaatsen en ontvangen.

Tips telefoon koppelen:

- U kunt de telefoon niet koppelen terwijl het voertuig in beweging is.
- Er kunnen maximaal zes telefoons worden aangesloten.
- De batterij van uw telefoon kan sneller leeg raken dan gewoonlijk als hij aan het systeem is gekoppeld.
- Als de telefoon niet binnen drie minuten door het systeem gekoppeld of gevonden kan worden, verstrijkt de tijd en is het systeem weer inactief.







Zodra u een telefoon gekoppeld hebt, ziet u deze aan de rechterkant op het scherm met een of twee pictogrammen weergegeven.

Deze pictogrammen geven het volgende aan:

- : De telefoon kan met HFT gebruikt worden.
- : De telefoon is compatibel met *Bluetooth*®-audio.

■ Om een mobiele telefoon te koppelen (wanneer een telefoon al aan het systeem gekoppeld is)



1. Druk op de knop **TEL** of de knop .
2. Draai aan  om **Telefooninstellingen** te selecteren en druk op .
 - ▶ Als een aanwijzing verschijnt waarin u wordt gevraagd een telefoon te verbinden, selecteert u **Nee** en gaat u verder met stap 2.
3. Draai aan  om **Verbinding** te selecteren en druk op .
4. Draai aan  om **Nieuwe telefoon toevoegen** te selecteren en druk op .
 - ▶ Het scherm wijzigt in **Selecteer locatie**.
5. Draai aan  om **Leeg** te selecteren en druk op .



6. Zorg dat de telefoon in de modus voor zoeken of vaststellen staat en druk op .

- Het systeem zoekt automatisch naar een Bluetooth-apparaat.

7. Wanneer de telefoon in de lijst verschijnt, kiest u deze door op  te drukken.

- Als de telefoon niet verschijnt, kiest u **Telefoon niet gevonden?** en zoekt u met behulp van de telefoon naar Bluetooth-apparaten. Selecteer vanaf de telefoon **HONDA HFT**.

8. Het systeem geeft u een koppelcode van vier cijfers om in de telefoon in te voeren. Wanneer de telefoon u dat vraagt, voert u de koppelcode van vier cijfers in.

9. Er verschijnt een mededeling op het scherm als het koppelen gelukt is.

■ Instelling koppelcode wijzigen



1. Druk op de knop **TEL** of de knop .
 - ▶ Draai aan om **Telefooninstellingen** te selecteren en druk op .

2. Draai aan om **Verbinding** te selecteren en druk op .
3. Draai aan om **Koppelcode** te selecteren en druk op .

4. Draai aan om **Vast** of **Willekeurig** te selecteren en druk op .

☒ Instelling koppelcode wijzigen

De standaard koppelcode is **0000** totdat u de instelling wijzigt.

Om uw eigen code te maken kiest u **Vast** en wist u de huidige code, vervolgens voert u een nieuwe in.

Voor een willekeurig gegenereerde koppelcode telkens als u een telefoon koppelt, kiest u **Willekeurig**.

■ Gekoppelde telefoon wissen

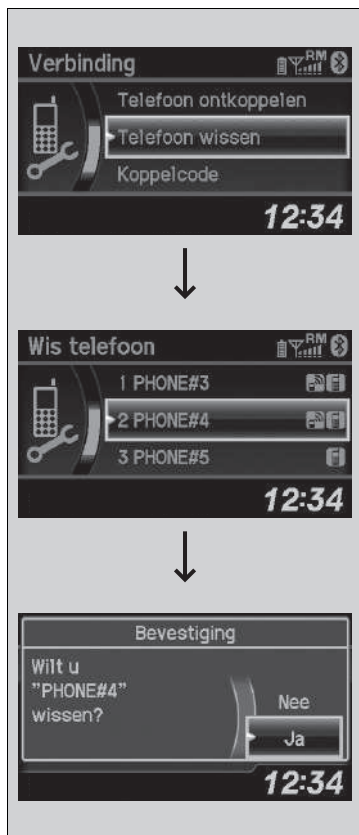

1. Druk op de knop **TEL** of de knop .
2. Draai aan  om **Telefooninstellingen** te selecteren en druk op .
► Herhaal de procedure om **Verbinding** te selecteren en dan **Telefoon wissen**.
3. Draai aan  om een telefoon die u wilt wissen te kiezen en druk op .
4. Op het display verschijnt een bevestigingsmelding. Draai aan  om **Ja** te selecteren en druk op .
► Een mededeling verschijnt wanneer het verwijderen is gelukt.

Beveiligingspincode maken

U kunt elk van de zes mobiele telefoons beveiligen met een beveiligingspincode.



1. Druk op de knop **TEL** of de knop .
2. Draai aan  om **Telefooninstellingen** te selecteren en druk op .
 - Herhaal de procedure om **Toegangscode** te selecteren.
3. Kies een telefoon die u een beveiligingspincode wilt geven.
 - Draai aan  om een telefoon die u een beveiligingspincode wilt geven te kiezen en druk op .
4. Op het display verschijnt een bevestigingsmelding.
 - Draai aan  om **Ja** te selecteren en druk op .
5. Voer een nieuw getal van vier cijfers in.
 - Draai aan  om te selecteren en druk op . Druk op  om te wissen. Druk op  om de beveiligingspincode in te voeren.
6. Voer opnieuw een getal van vier cijfers in.
 - Het scherm keert terug naar het scherm uit stap 2.

Beveiligingspincode maken

Als de telefoon al met een beveiligingspincode beveiligd is, dient u voor het wissen van de pincode of het maken van een nieuwe de huidige beveiligingspincode in te voeren.

Automatisch doorverbinden

Als u in het voertuig stapt terwijl u aan de telefoon bent, kan het gesprek automatisch naar het systeem worden doorverbonden.



1. Druk op de knop **TEL** of de knop .
2. Draai aan  om **Telefooninstellingen** te selecteren en druk op .
► Herhaal de procedure om **Automatisch doorverbinden** te selecteren.
3. Draai aan  om **Aan** te selecteren en druk op .
4. Er verschijnt een mededeling op het scherm als de wijziging gelukt is.

Informatie beller-ID

U kunt ervoor kiezen om de informatie van een beller bij een inkomende oproep weer te geven.



1. Druk op de knop **TEL** of de knop .
2. Draai aan  om **Telefooninstellingen** te selecteren en druk op .
► Herhaal de procedure om **Beller ID info** te selecteren.
3. Draai aan  om een gewenste modus te selecteren en druk op .
4. Er verschijnt een mededeling op het scherm als de wijziging gelukt is.







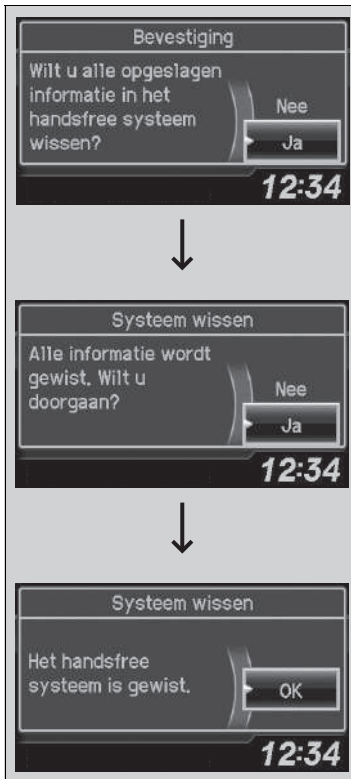

☒ Informatie beller-ID

Modus **Naam prioriteit**: De naam van een beller wordt weergegeven als deze in het telefoonboek opgeslagen is.
Modus **Nummer prioriteit**: Het telefoonnummer van een beller wordt weergegeven.

System wissen

Beveiligingscodes, gekoppelde telefoons, alle opgeslagen spraaklabels, alle nummers voor verkort kiezen en alle geïmporteerde telefoonboekgegevens worden gewist.



1. Druk op de knop **TEL** of de knop .
2. Draai aan  om **Telefooninstellingen** te selecteren en druk op .
 - ▶ Herhaal de procedure om **Systeme wissen** te selecteren.
3. Draai aan  om **Ja** te selecteren en druk op .
4. Op het display verschijnt een bevestigingsmelding. Draai aan  om **Ja** te selecteren en druk op .
5. Op het display verschijnt een bevestigingsmelding. Druk op  om te beëindigen.

WORDT VERVOLGD

■ Automatische import van telefoonboek van mobiele telefoon en belgeschiedenis

Wanneer uw telefoon gekoppeld wordt, worden de inhoud van het telefoonboek en de belgeschiedenis automatisch naar het systeem geïmporteerd.

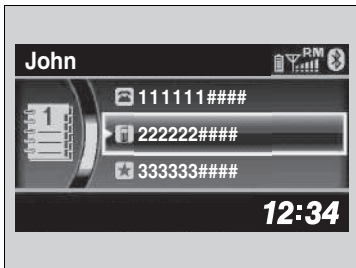

▶ Automatische import van telefoonboek van mobiele telefoon en belgeschiedenis

Wanneer u een persoon uit de lijst in het telefoonboek van de mobiele telefoon kiest, worden er tot drie categoriepictogrammen weergegeven. De pictogrammen geven aan welke soorten nummers voor die naam zijn opgeslagen.



Als een naam vier of meer nummers bevat, verschijnt er ... in plaats van categoriepictogrammen.

Op sommige telefoons is het wellicht niet mogelijk om de categoriepictogrammen naar het systeem te importeren.





Het telefoonboek wordt na elke verbinding bijgewerkt. Belgeschiedenis wordt na elke verbinding of gesprek bijgewerkt.

Snelkeuze

Er kunnen per telefoon tot 15 nummers voor verkort kiezen worden opgeslagen.



Nummer voor verkort kiezen opslaan:

1. Druk op de knop **TEL** of de knop .
2. Draai aan  om **Telefooninstellingen** te selecteren en druk op .
 - Herhaal de procedure om **Verkort kiezen** te selecteren en vervolgens **Nieuw toevoegen**.
3. Draai aan  om een plaats te selecteren waaruit u een nummer wilt kiezen en druk op .
 - Via **Telefoonboek**:
 - Kies een nummer uit het geïmporteerde telefoonboek van de gekoppelde mobiele telefoon.
 - Via **Gesprekshistorie**:
 - Kies een nummer uit de belgeschiedenis.
 - Via **Telefoonnummer**:
 - Voer het nummer handmatig in.
4. Wanneer verkort kiezen goed is opgeslagen, wordt u gevraagd om een spraaklabel voor het nummer te maken. Draai aan  om **Ja** of **Nee** te selecteren en druk op .
5. Volg met behulp van de -toets de opdrachten om de naam voor de invoer verkort kiezen uit te spreken.

Snelkeuze

U kunt de audiovoorkeurstoetsen tijdens een gesprek gebruiken om een nummer voor verkort kiezen op te slaan:

1. Houd de gewenste audiovoorkeurstoets tijdens een gesprek ingedrukt.
2. De contactgegevens voor het actieve gesprek worden voor het overeenkomstige nummer voor verkort kiezen opgeslagen.

■ Spraaklabel toevoegen aan een opgeslagen nummer voor verkort kiezen



1. Druk op de knop **TEL** of de knop .
2. Draai aan  om **Telefooninstellingen** te selecteren en druk op .
 - ▶ Herhaal de procedure om **Verkort kiezen** te selecteren.
3. Kies een bestaande invoer voor verkort kiezen.
4. Draai aan  om **Spraaklabel opslaan** te selecteren en druk op .
5. Volg met behulp van de -toets de opdrachten om het spraaklabel te voltooien.

☞ Snelkeuze

Zorg dat u geen dubbele spraaklabels gebruikt. Vermijd het gebruik van "Home" als spraaklabel. Het is voor het systeem eenvoudiger om een langere naam te herkennen. Gebruik bijvoorbeeld "John Smith" in plaats van "John."

■ Spraaklabel wissen



1. Druk op de knop **TEL** of de knop .
2. Draai aan  om **Telefooninstellingen** te selecteren en druk op .
 - Herhaal de procedure om **Verkort kiezen** te selecteren.
3. Kies een bestaande invoer voor verkort kiezen.
4. Draai aan  om **Spraaklabel wissen** te selecteren en druk op .
 - Op het display verschijnt een bevestigingsmelding. Draai aan  om **Ja** te selecteren en druk op .

■ Nummer voor verkort kiezen wissen



1. Druk op de knop **TEL** of de knop .
2. Draai aan  om **Telefooninstellingen** te selecteren en druk op .
 - Herhaal de procedure om **Verkort kiezen** te selecteren.
3. Kies een bestaande invoer voor verkort kiezen.
4. Draai aan  om **Verkort kiezen wissen** te selecteren en druk op .
 - Op het display verschijnt een bevestigingsmelding. Draai aan  om **Ja** te selecteren en druk op .

Bellen

U kunt bellen door een telefoonnummer in te voeren of door het geïmporteerde telefoonboek, de gesprekshistorie, nummers verkort kiezen of opnieuw bellen te gebruiken.



Bellen

Het maximale bereik tussen de telefoon en voertuig's is 10 meter.

Zodra een oproep is verbonden, kunt u de stem van de persoon die u belt via de audiospeakers horen.

Alle nummers voor verkort kiezen met een spraaklabel kunnen vanaf elk scherm spraakgestuurd gekozen worden.

Druk op de knop  en volg de aanwijzingen.

■ Bellen via het geïmporteerde telefoonboek



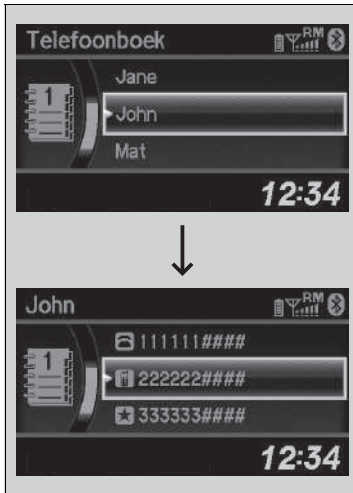





Wanneer uw telefoon gekoppeld wordt, wordt de inhoud van het telefoonboek automatisch naar het systeem geïmporteerd.



1. Druk op de knop **TEL** of de knop .
2. Draai aan  om **Telefoonboek** te selecteren en druk op .
3. Het telefoonboek wordt alfabetisch opgeslagen. Draai aan  om de initiaal te selecteren en druk op .
4. Draai aan  om een naam te selecteren en druk op .
5. Draai aan  om een nummer te selecteren en druk op .
 - ▶ Het kiezen begint automatisch.



■ Bellen met een telefoonnummer



1. Druk op de knop **TEL** of de knop .
 2. Draai aan  om **Bellen** te selecteren en druk op .
 3. Draai aan  om een nummer te selecteren en druk op .
 4. Draai aan  om  te selecteren en druk op .
- Het kiezen begint automatisch.

■ Bellen met opnieuw bellen









1. Druk op de knop **TEL** of de knop .
 2. Draai aan  om **Opnieuw bellen** te selecteren en druk op .
- Het kiezen begint automatisch.

■ Bellen met de gesprekshistorie

De gesprekshistorie wordt opgeslagen als **Gebelde nummers**, **Ontvangen gesprekken** en **Gemiste oproepen**.



1. Druk op de knop **TEL** of de knop .
2. Draai aan  om **Gesprekshistorie** te selecteren en druk op .
3. Draai aan  om **Gebelde nummers**, **Ontvangen gesprekken** of **Gemiste oproepen** te selecteren en druk op .
4. Draai aan  om een nummer te selecteren en druk op .
 - Het kiezen begint automatisch.

■ Bellen met verkort kiezen



1. Druk op de knop **TEL** of de knop .
2. Draai aan  om **Verkort kiezen** te selecteren en druk op .
3. Draai aan  om een nummer te selecteren en druk op .
 - Het kiezen begint automatisch.

☒ Bellen met de gesprekshistorie

De belgeschiedenis verschijnt alleen wanneer een telefoon met het systeem is verbonden, en geeft de laatste 20 gekozen, ontvangen of gemiste oproepen weer.

☒ Bellen met verkort kiezen

Op het **Telefoon**-scherm kunnen de eerste zes nummers voor verkort kiezen in de lijst direct worden geselecteerd door op de overeenkomstige audiovoorkeurstoetsen te drukken (1-6).

Selecteer **Meer** om de lijst voor verkort kiezen van een andere gekoppelde telefoon weer te geven.

Alle nummers voor verkort kiezen met een spraaklabel kunnen vanaf elk scherm spraakgestuurd gekozen worden. Druk op de knop  en volg de aanwijzingen.

Een gesprek aannemen

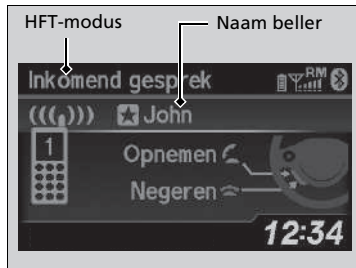

Wanneer er een inkomend gesprek is, klinkt er een geluidsmelding (indien geactiveerd) en het scherm **Inkomend gesprek** verschijnt.

Druk op de knop  om de oproep te beantwoorden.

Druk op de knop  om de oproep te weigeren of te beëindigen.

Een gesprek aannemen

Oproep in wachtstand

Druk op de knop  om het huidige gesprek in de wacht te zetten en het inkomende gesprek te beantwoorden.

Druk opnieuw op de knop  om terug te keren naar het huidige gesprek.

Negeer het inkomende gesprek als u het niet wilt beantwoorden.

Druk op de knop  als u het huidige gesprek wilt beëindigen.

Opties tijdens het bellen

De volgende opties zijn beschikbaar tijdens het bellen.



Mute: Dempst uw stem.

Gesprek doorverbinden: Verbindt een gesprek van HFT door naar uw telefoon.

Toetstonen: Nummers versturen tijdens een gesprek. Dit is handig wanneer u een geautomatiseerd telefoonsysteem belt.



1. Om de beschikbare opties weer te geven, drukt u op de knop **TEL**.

2. Draai aan  om de optie te selecteren en druk op .
 - ▶ Het selectievakje is aangevinkt als **Mute** geselecteerd is. Selecteer **Mute** opnieuw om dit uit te schakelen.

Opties tijdens het bellen

Toetstonen: Beschikbaar op sommige telefoons.

Audiosysteem met twee displays

Met behulp van het HFT-systeem (handsfree telefoonsysteem) kunt u via het audiosysteem van uw voertuig bellen en gebeld worden zonder dat u de mobiele telefoon vast hoeft te houden.

HFT gebruiken

HFT-knoppen

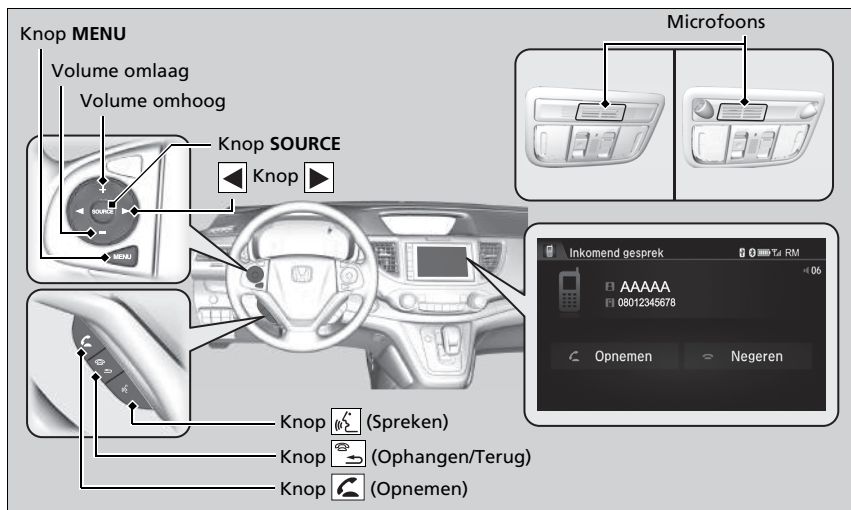

Handsfree telefoonsysteem

Om HFT te gebruiken, hebt u een met *Bluetooth* compatibele mobiele telefoon nodig. Vraag bij een dealer of de plaatselijke Honda-vestiging naar een lijst van compatibele telefoons, koppelprocedures en speciale functiemogelijkheden.

Om het systeem te gebruiken, moet de **Bluetooth aan/uit-status** op **Aan** staan.

➤ **Aanpasbare functies** * BLZ. 323

Tips voor spraakherkenning

- Richt de ventilatieopeningen van het plafond af en sluit de ramen, aangezien hieruit afkomstig lawaai de microfoon kan storen.
- Druk op de knop als u een nummer met een opgeslagen spraaklabel wilt bellen. Spreek duidelijk en natuurlijk na de piep.
- Als de microfoon andere stemmen dan die van u ontvangt, kan de opdracht verkeerd worden geïnterpreteerd.
- Als u het volumeniveau wilt wijzigen, selecteer dan **VOL** (Volume) van het audiosysteem of gebruik de audioknoppen op het stuurwiel.

Er kunnen tot vijf snelkiesnummers worden weergegeven uit een totaal van 20 die kunnen worden ingevoerd. Zonder invoer in het systeem is snel kiezen uitgeschakeld.

➤ **Snelkeuze** BLZ. 376



Er kunnen tot vijf gekozen nummers worden weergegeven uit een totaal van 20 die kunnen worden ingevoerd. Zonder gesprekshistorie is Oproepgeschiedenis uitgeschakeld.

Knop  (**Opnemen**): Druk hierop om rechtstreeks naar het telefoonscherm te gaan of een inkomend gesprek te beantwoorden.

Knop  (**Beëindigen/Terug**): Druk hierop om een oproep te beëindigen, terug te keren naar het vorige commando of om een commando te annuleren.



Knop  (**Spreken**): Druk hierop als u een nummer met een opgeslagen spraaklabel wilt bellen.

Knop MENU: Houd ingedrukt om **Verkort kiezen**, **Gesprekshistorie**, of **Opnieuw bellen** weer te geven op het telefoonscherm.

Knop  : Druk hierop om een item te selecteren dat wordt weergegeven op het telefoonscherm.

Knop SOURCE: Druk hierop op om een nummer te bellen dat wordt weergegeven in het geselecteerde item op het telefoonscherm.

Om naar het scherm **Telefoonmenu** te gaan:

1. Druk op de knop .
2. Selecteer **Telefoon** om naar het telefoonscherm te gaan.
3. Druk op de knop .

Handsfree telefoonsysteem

Draadloze *Bluetooth*[®]-technologie

Het woordmerk en de logo's van *Bluetooth*[®] zijn gedeponeerde handelsmerken van *Bluetooth SIG*, Inc. en elk gebruik van deze merken door Honda Motor Co., Ltd. geschiedt onder licentie. Andere handelsmerken en handelsnamen zijn die van hun respectievelijke eigenaars.

HFT-beperkingen

Een inkomende oproep op HFT onderbreekt het audiosysteem tijdens het afspelen. Het wordt hervat na het beëindigen van de oproep.

■ Display HFT-status

Het audio-/informatiescherm bericht u wanneer er een inkomend gesprek is.

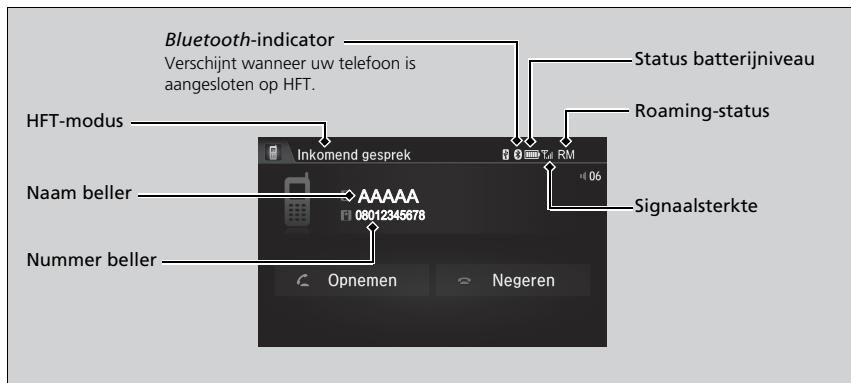

■ Beperkingen voor handmatige bediening

Bepaalde handmatige functies zijn uitgeschakeld of niet beschikbaar terwijl het voertuig rijdt. Een grijs weergegeven (niet-beschikbare) optie kan pas worden geselecteerd wanneer het voertuig stilstaat.

Alleen eerder opgeslagen snelkiesnummers met spraaklabels, telefoonboeknamen, of nummers kunnen met spraakopdrachten worden gebeld wanneer het voertuig rijdt.

➤ **Snelkeuze** BLZ. 376

» Display HFT-status

Het hangt af van het type telefoon welke informatie wordt weergegeven op het audio-/informatiescherm.

U kunt een andere systeemtaal kiezen.

➤ **Aanpasbare functies*** BLZ. 323

HFT menu's

Het contactslot moet in de stand ACCESSOIRE **I** of AAN **II** *1 staan om het systeem te gebruiken.

■ Telefooninstellingenscherf



1. Druk op de knop .
2. Selecteer **Instellingen**.
3. Selecteer **Telefoon**.

☒ HFT menu's

Om HFT te gebruiken, dient u, terwijl het voertuig stilstaat, eerst de *Bluetooth*-compatibele mobiele telefoon te koppelen aan het systeem.

Sommige functies zijn beperkt tijdens het rijden.

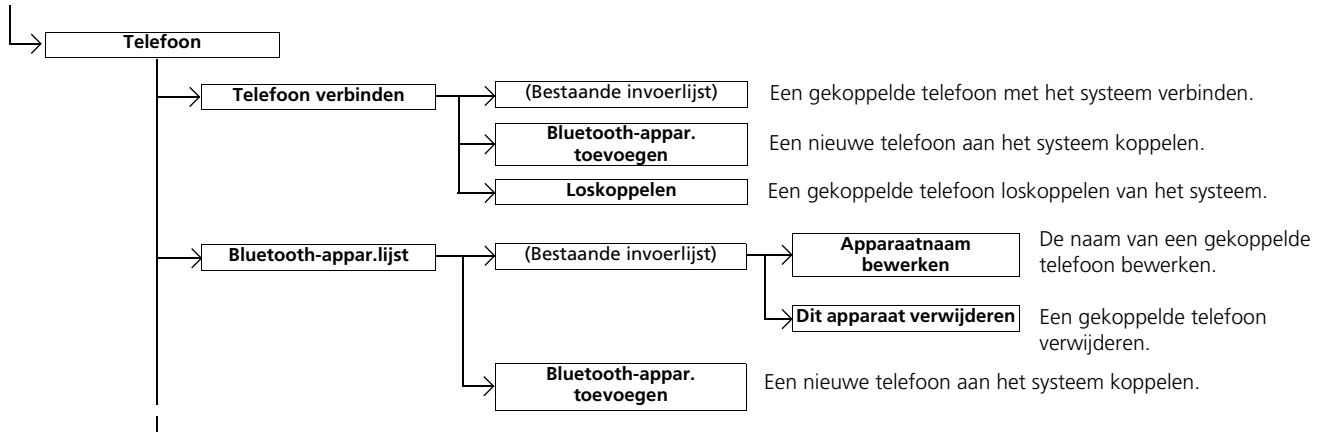

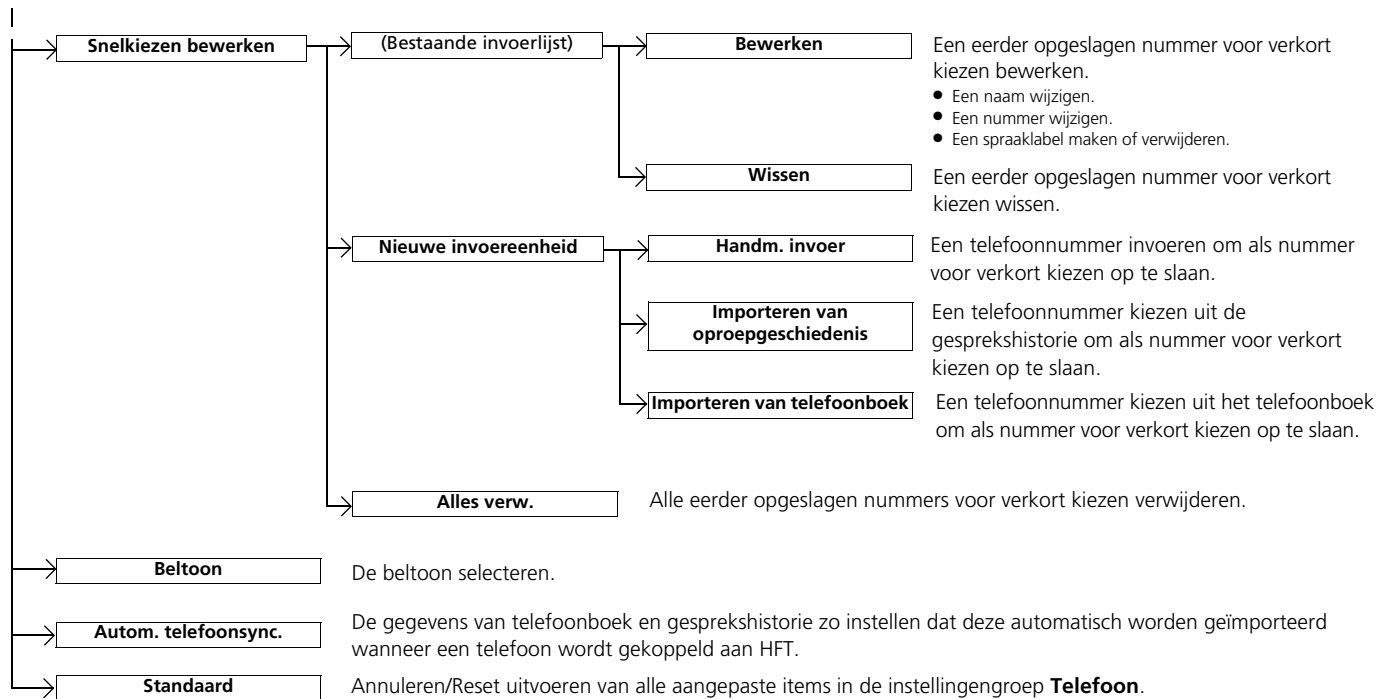

*1: Modellen met het sleutellose toegangssysteem hebben een knop **ENGINE START/STOP** in plaats van een contactschakelaar.

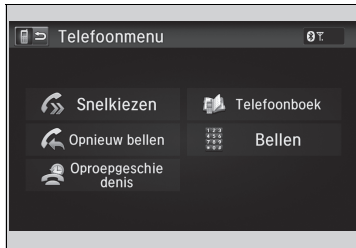

■ Scherm Telefoonmenu



1. Druk op de knop .
2. Selecteer **Telefoon**.
3. Druk op de knop .

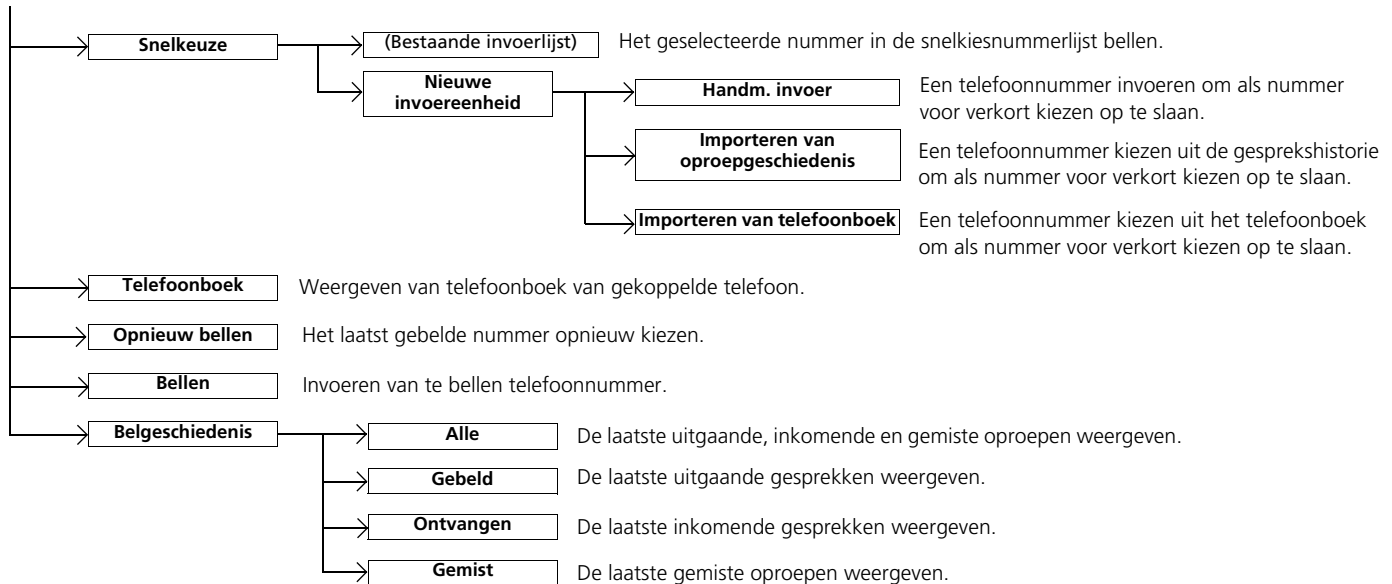

Telefoon instellingen



■ Om een mobiele telefoon te koppelen (wanneer er geen telefoon aan het systeem gekoppeld is)

1. Selecteer **Telefoon**.
2. Selecteer **Ja**.
3. Zorg ervoor dat de telefoon in de modus voor zoeken of ontdekken staat, en selecteer vervolgens **Doorgaan**.
 - ▶ HFT zoekt automatisch naar een *Bluetooth*®-apparaat.
4. Selecteer uw telefoon wanneer deze in de lijst verschijnt.
 - ▶ Als uw telefoon niet verschijnt, kunt u **Verversen** selecteren om opnieuw te zoeken.
 - ▶ Als uw telefoon nog steeds niet verschijnt, kiest u **Tel. niet gevonden?** en zoekt u met de telefoon naar *Bluetooth*®-apparaten. Zoek naar **Honda HFT** vanaf uw telefoon.
5. Het systeem geeft u een koppelcode op het audio-/informatiescherm.
 - ▶ Geef een bevestiging als de koppelcode op het scherm en uw telefoon overeenkomen. Dit kan per telefoon verschillen.

» Telefoon instellingen

De *Bluetooth*-compatibele telefoon moet aan het systeem gekoppeld worden voordat u handsfree oproepen kunt plaatsen en ontvangen.

Tips telefoon koppelen:

- U kunt de telefoon niet koppelen terwijl het voertuig in beweging is.
- Er kunnen maximaal zes telefoons worden gekoppeld.
- De batterij van uw telefoon kan sneller leeg raken dan gewoonlijk als de telefoon aan het systeem is gekoppeld.
- Als de telefoon niet binnen drie minuten door het systeem gekoppeld of gevonden kan worden, verstrijkt de tijd en is het systeem weer inactief.

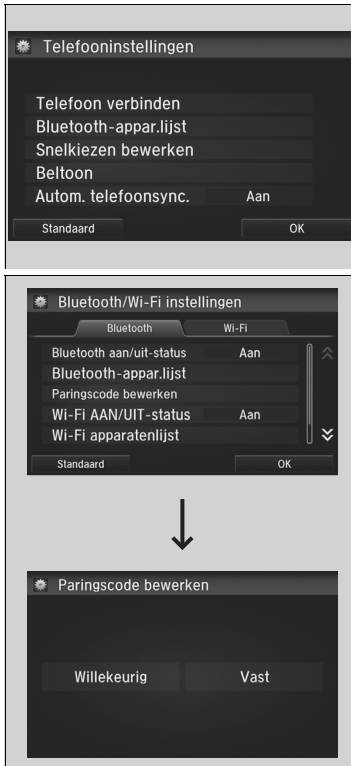

■ Een andere telefoon koppelen dan de momenteel gekoppelde telefoon

1. Ga naar het telefooninstellingen scherm.
 ► **Telefooninstellingenscherf** BLZ. 367
2. Selecteer **Telefoon verbinden**.
3. Selecteer een te koppelen telefoon.
 ► HFT verbreekt de verbinding met de momenteel aangesloten telefoon en zoekt naar een andere gekoppelde telefoon.

■ Instelling koppelcode wijzigen

1. Druk op de knop .
 2. Selecteer **Instellingen**.
 3. Selecteer **Bluetooth / Wi-Fi instellingen**.
 4. Selecteer de tab **Bluetooth**.
 5. Selecteer **Paringscode bewerken**.
6. Selecteer **Willekeurig** of **Vast**.

☒ Een andere telefoon koppelen dan de momenteel gekoppelde telefoon

Als er geen andere telefoons worden gevonden of gekoppeld als u probeert naar een andere telefoon over te schakelen, zal HFT u informeren dat de originele telefoon weer wordt verbonden.

Om andere telefoons te koppelen, selecteert u **Bluetooth-appar. toevoegen** in het scherm **Telefoon verbinden**.

☒ Instelling koppelcode wijzigen

De standaard koppelcode is **0000** totdat u de instelling wijzigt.

Om uw eigen code te maken kiest u **Vast** en wist u de huidige code, vervolgens voert u een nieuwe in.

Voor een willekeurig gegenereerde koppelcode telkens als u een telefoon koppelt, kiest u **Willekeurig**.



■ De naam van een reeds gekoppelde telefoon bewerken

1. Ga naar het telefooninstellingenschermb.
 ➤ **Telefooninstellingenschermb** BLZ. 367
2. Selecteer **Bluetooth-appar.lijst**.
3. Selecteer een gekoppelde telefoon die u wilt bewerken.
4. Selecteer **Apparaatnaam bewerken**.
5. Bewerk de naam en selecteer **OK**.



■ Gekoppelde telefoon wissen

1. Ga naar het telefooninstellingenscherf.
 - **Telefooninstellingenscherf** BLZ. 367
2. Selecteer **Bluetooth-appar.lijst**.
3. Selecteer een telefoon die u wilt verwijderen.

4. Selecteer **Dit apparaat verwijderen**.
5. Op het display verschijnt een bevestigingsmelding. Selecteer **Ja**.

Beltoon

U kunt de beltooninstelling wijzigen.



1. Ga naar het telefooninstellingenscherf.
 ➤ **Telefooninstellingenscherf** BLZ. 367
2. Selecteer **Beltoon**.
3. Selecteer **Vast** of **Mobiele telef.**.

Beltoon

Vast: De vaste beltoon klinkt uit de luidsprekers.

Mobiele telef.: De beltoon die is opgeslagen in de aangesloten mobiele telefoon klinkt uit de luidsprekers.

Automatische import van mobiele telefoonboek en gesprekshistorie

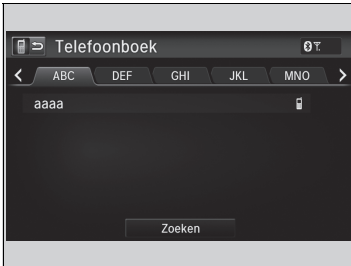

■ Wanneer Autom. telefoonsync. is ingesteld op Aan:

Wanneer uw telefoon gekoppeld wordt, worden de inhoud van het telefoonboek en de belgeschiedenis automatisch naar het systeem geïmporteerd.

■ De instelling van Autom. telefoonsync. wijzigen

1. Ga naar het telefooninstellingenscherf.
 - **Telefooninstellingenscherf** BLZ. 367
2. Selecteer **Autom. telefoonsync.**

3. Selecteer **Aan** of **Uit**.

► Automatische import van mobiele telefoonboek en gesprekshistorie

Wanneer u een naam selecteert in de telefoonboeklijst van de mobiele telefoon, worden er tot drie categoriepictogrammen weergegeven. De pictogrammen geven aan welke soorten nummers voor die naam zijn opgeslagen.

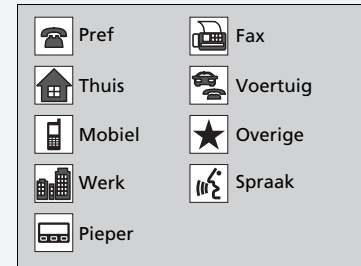

Op sommige telefoons is het wellicht niet mogelijk om de categoriepictogrammen naar het systeem te importeren.

Het telefoonboek wordt na elke verbinding bijgewerkt. De gesprekshistorie wordt na elke verbinding of gesprek bijgewerkt.

Snelkeuze

Er kunnen per telefoon tot 20 nummers voor verkort kiezen worden opgeslagen.

Nummer voor verkort kiezen opslaan:

1. Ga naar het scherm **Telefoonmenu**.

► **Scherf Telefoonmenu** BLZ. 369

2. Selecteer **Snelkiezen**.

3. Selecteer **Nieuw item**.

4. Selecteer een plaats om een nummer te kiezen.

Vanuit **Importeren van oproepgeschiedenis**:

► Kies een nummer uit de gesprekshistorie.

Vanuit **Handm. invoer**:

► Voer het nummer handmatig in.

Vanuit **Importeren van telefoonboek**:

► Kies een nummer uit het geïmporteerde telefoonboek van de gekoppelde mobiele telefoon.

5. Wanneer verkort kiezen goed is opgeslagen, wordt u gevraagd om een spraaklabel voor het nummer te maken. Selecteer **Ja** of **Nee**.

6. Selecteer **Opnemen** om een spraaklabel voor het ingevoerde nummer voor verkort kiezen op te slaan.

► Volg met behulp van de knop  de opdrachten om een spraaklabel op te slaan voor het ingevoerde nummer voor verkort kiezen.

► Snelkeuze

Druk als een spraaklabel is opgeslagen op de knop  om het nummer te bellen met gebruik van het spraaklabel. Zeg de naam van het spraaklabel.

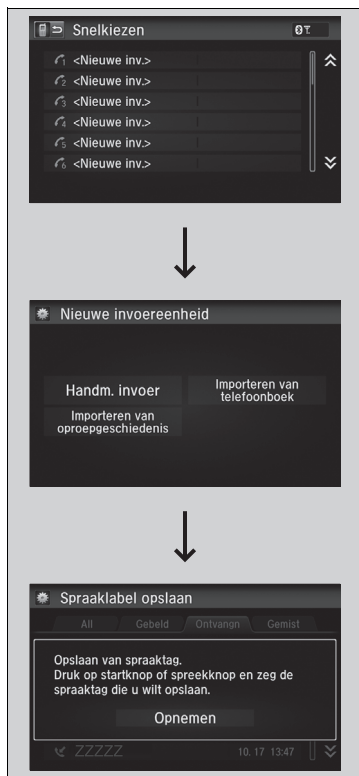

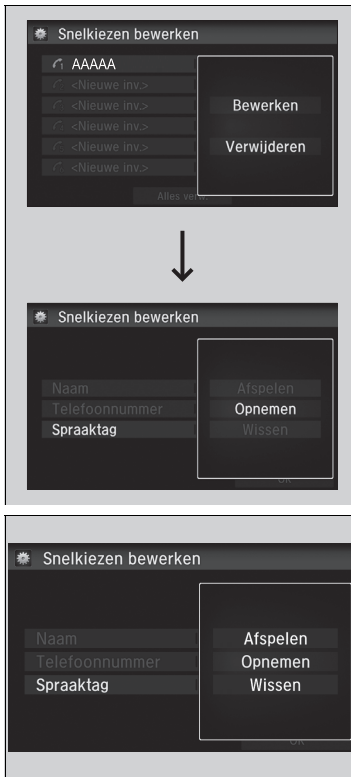

■ Spraaklabel toevoegen aan een opgeslagen nummer voor verkort kiezen

1. Ga naar het telefooninstellingscherm.
 ► **Telefooninstellingscherm** BLZ. 367
2. Selecteer **Snelkiezen bewerken**.
3. Kies een bestaande invoer voor verkort kiezen.
 ► Selecteer **Bewerken** in het pop-upmenu.
4. Selecteer **Voicetag**.
 ► Selecteer **Opnemen** in het pop-upmenu.
5. Selecteer **Opnemen** om het spraaklabel op te slaan.
6. Volg met behulp van de -toets de opdrachten om het spraaklabel te voltooien.

■ Spraaklabel wissen

1. Ga naar het telefooninstellingscherm.
 ► **Telefooninstellingscherm** BLZ. 367
2. Selecteer **Snelkiezen bewerken**.
3. Kies een bestaande invoer voor verkort kiezen.
 ► Selecteer **Bewerken** in het pop-upmenu.
4. Selecteer **Voicetag**.
 ► Selecteer **Wissen** in het pop-up-menu.
5. Op het display verschijnt een bevestigingsmelding. Selecteer **Ja**.

☒ Snelkeuze

Vermijd het gebruik van dubbele spraaklabels. Vermijd het gebruik van "home" als spraaklabel. Het is voor het systeem eenvoudiger om een langere naam te herkennen. Gebruik bijvoorbeeld "Jan Smit" in plaats van "Jan."



■ Een nummer voor verkort kiezen bewerken

1. Ga naar het telefooninstellingenschermb.
 ► **Telefooninstellingenschermb** BLZ. 367
2. Selecteer **Snelkiezen bewerken**.
3. Kies een bestaande invoer voor verkort kiezen.
 ► Selecteer **Bewerken** in het pop-upmenu.
4. Selecteer de gewenste instelling.

■ Een nummer voor verkort kiezen verwijderen

1. Ga naar het telefooninstellingenschermb.
 ► **Telefooninstellingenschermb** BLZ. 367
2. Selecteer **Snelkiezen bewerken**.
3. Kies een bestaande invoer voor verkort kiezen.
 ► Selecteer **Verwijderen** in het pop-upmenu.
4. Op het display verschijnt een bevestigingsmelding. Selecteer **Ja**.

»» Bellen

Nummers voor verkort kiezen met een spraaklabel kunnen vanaf de meeste schermen via spraak worden gebeld. Druk op de knop  en zeg de naam van het spraaklabel.

Zodra een oproep is verbonden, kunt u de stem van de persoon die u belt via de audiospeakers horen.

Bellen



U kunt bellen door een telefoonnummer in te voeren of door het geïmporteerde telefoonboek, gesprekshistorie, nummers verkort kiezen of opnieuw bellen te gebruiken.



■ Bellen via het geïmporteerde telefoonboek

1. Ga naar het scherm **Telefoonmenu**.
 ► **Scherf Telefoonmenu** BLZ. 369
2. Selecteer **Telefoonboek**.
3. Selecteer een naam.
 ► U kunt ook zoeken op basis van letters.
 Selecteer **Zoeken**.
 ► Gebruik het toetsenbord op het touchscreen om letters in te voeren.
4. Selecteer een nummer.
 ► Het kiezen begint automatisch.

■ Bellen met een telefoonnummer

1. Ga naar het scherm **Telefoonmenu**.
 ► **Scherf Telefoonmenu** BLZ. 369
2. Selecteer **Bellen**.
3. Selecteer een nummer.
 ► Gebruik het toetsenbord op het touchscreen om nummers in te voeren.
4. Selecteer **OK**.
 ► Het kiezen begint automatisch.

☒ Bellen via het geïmporteerde telefoonboek

U kunt een opgeslagen nummer voor verkort kiezen met spraaklabel bellen met spraakopdrachten.

- **Snelkeuze** BLZ. 376

☒ Bellen met een telefoonnummer

U kunt een opgeslagen nummer voor verkort kiezen met spraaklabel bellen met spraakopdrachten.

- **Snelkeuze** BLZ. 376

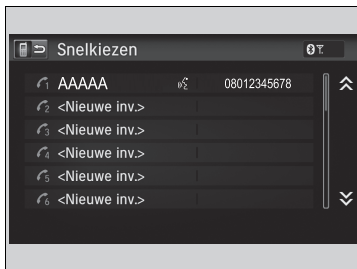
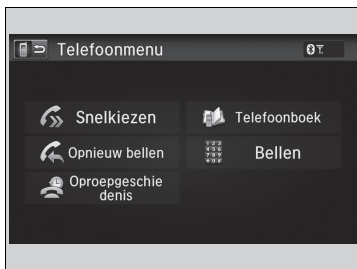

■ Bellen met opnieuw bellen

1. Ga naar het scherm **Telefoonmenu**.
 ► **Scherf Telefoonmenu** BLZ. 369
2. Selecteer **Opnieuw bellen**.
 ► Het kiezen begint automatisch.

■ Bellen via de gesprekshistorie

De gesprekshistorie wordt opgeslagen op basis van **Alle, Gebeld, Ontvangen** en **Gemist**.

1. Ga naar het scherm **Telefoonmenu**.
 ► **Scherf Telefoonmenu** BLZ. 369
2. Selecteer **Oproepgeschiedenis**.
3. Selecteer **Alle, Gebeld, Ontvangen** of **Gemist**.
4. Selecteer een nummer.
 ► Het kiezen begint automatisch.

■ Bellen met verkort kiezen

1. Ga naar het scherm **Telefoonmenu**.
 ► **Scherf Telefoonmenu** BLZ. 369
2. Selecteer **Snelkiezen**.
3. Selecteer een nummer.
 ► Het kiezen begint automatisch.

» Bellen met opnieuw bellen

Houd de knop  ingedrukt om het laatst gebelde nummer opnieuw te kiezen.

» Bellen via de gesprekshistorie

De gesprekshistorie geeft de laatste 20 gebelde, ontvangen of gemiste gesprekken weer. (Verschijnt alleen wanneer een telefoon op het systeem aangesloten is.)

» Bellen met verkort kiezen

Druk als een spraaklabel is opgeslagen op de knop  om het nummer te bellen met gebruik van het spraaklabel.
 ► **Snelkeuze** BLZ. 376

Alle nummers voor verkort kiezen met een spraaklabel kunnen vanaf elk scherm spraakgestuurd gekozen worden. Druk op de knop  en volg de aanwijzingen.

Een gesprek aannemen

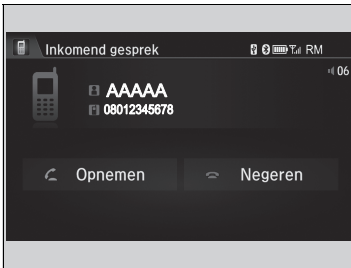

Wanneer er een inkomend gesprek is, klinkt er een geluidsmelding (indien geactiveerd) en het scherm **Inkomend gesprek** verschijnt.

Druk op de knop  om de oproep te beantwoorden.

Druk op de knop  om de oproep te weigeren of te beëindigen.

Opties tijdens het bellen

De volgende opties zijn beschikbaar tijdens het bellen.

Mute: Dempt uw stem.

Overbrengen: Verbindt een gesprek van het systeem door naar uw telefoon.

Toetstonen: Nummers versturen tijdens een gesprek. Dit is handig als u bijvoorbeeld een menugestuurd telefoonsysteem belt.



De beschikbare opties worden weergegeven op de onderste helft van het scherm.

Selecteer een optie.

- Het mute-pictogram verschijnt als **Dempen** wordt geselecteerd. Selecteer **Mute** opnieuw om dit uit te schakelen.

☒ Een gesprek aannemen



Oproep in wachtstand

Druk op de knop  om het huidige gesprek in de wacht te zetten en het inkomende gesprek te beantwoorden.

Druk opnieuw op de knop  om terug te keren naar het huidige gesprek.

Selecteer **Negeren** om het inkomende gesprek te negeren als u het niet wilt beantwoorden.

Druk op de knop  als u het huidige gesprek wilt beëindigen.

U kunt de pictogrammen op het audio-/informatiescherm selecteren in plaats van de knoppen  en .

☒ Opties tijdens het bellen

Toetstonen: Beschikbaar op sommige telefoons.

U kunt de pictogrammen op het audio-/informatiescherm selecteren.



Rijden

Dit hoofdstuk beschrijft het rijden en tanken en geeft informatie over onder meer de accessoires.

Vóór het rijden

Vorbereidingen voor het rijden	384
Maximum laadgewicht	387

Aanhanger/caravan trekken

Vorbereiding voor trekken	388
Veilig rijden met een aanhanger/caravan	392

Richtlijnen voor off-road

.....	395
-------	-----

Tijdens het rijden

De motor starten	397, 400
Voorzorgsmaatregelen tijdens het rijden	404
Automatische transmissie*	405
Schakelen	406, 411, 420
Start-/stopsysteem	423, 427
Knop ECON	430
Cruisecontrol*	431

Instelbare snelheidsbegrenzer	435
Adaptive cruise control (ACC)*	441
Waarschuwingssysteem frontale botsing*	455
Rijbaanassistentie*	459
Verkeersbordenherkenningssysteem*	463
Lane Keeping Assist-systeem (LKAS)*	470
Voertuigstabiliteitsassistentiesysteem (VSA)	478
Beeld koplampen afstellen	480
Dode hoek-informatiesysteem*	481
Bandenspanningswaarschuwingssysteem	484
REAL TIME AVWD met intelligent regelsysteem*	486

Remmen

Remsysteem	487
ABS (antiblokkeerremstelsysteem)	490

Remondersteuningssysteem	491
Noodstopsignaal	492
Botsingsbeperkingsysteem (CMBS)*	493
Stad-noodremassistentiesysteem*	502

Uw voertuig parkeren

Bij stilstand	507
Parkeersensorsysteem*	509
Uitparkeermonitor*	513

Achteruitkijkcamera*

.....	518
-------	-----

Camera achter voor multi-weergave*

.....	519
-------	-----

Bijtanken

Informatie over brandstof	522, 523
Hoe bijtanken	524, 525

Brandstofzuinigheid en CO₂-uitstoot

.....	526
-------	-----

* Niet beschikbaar op alle modellen

Vorbereidingen voor het rijden

Controleer de volgende items voordat u gaat rijden.

Controles buitenkant

- Controleer of er obstakels op de ruiten, buitenspiegels, buitenverlichting of andere onderdelen van het voertuig zitten.
 - ▶ Verwijder rijp, sneeuw of ijs.
 - ▶ Verwijder alle sneeuw van het dak, aangezien de sneeuw door afschuiven tijdens het rijden het zicht kan belemmeren. Verwijder ijs zodra het enigszins ontdooid is.
 - ▶ Voorkom beschadigingen aan velgen of omliggende onderdelen wanneer ijs van de wielen wordt verwijderd.
- Controleer of de motorkap stevig vergrendeld is.
 - ▶ Wordt de motorkap tijdens het rijden geopend, dan wordt uw zicht geblokkeerd.
- Controleer of de banden in goede conditie zijn.
 - ▶ Controleer de bandenspanning en controleer op beschadigingen of overmatige slijtage.
 - ✘ **Banden controleren en onderhouden** BLZ. 580
- Controleer of zich geen personen of voorwerpen achter of rondom het voertuig bevinden.
 - ▶ Er zijn blinde hoeken vanaf de binnenkant.

Controles buitenkant

ATTENTIE

Wanneer de portieren dichtgevroren zijn, gebruikt u warm water rondom de portieranden om het ijs te laten smelten. Probeer niet de portieren met kracht te openen, omdat de portierrubbers daardoor beschadigd kunnen raken. Wrijf de portieranden en -rubbers droog om te voorkomen dat ze opnieuw bevroren.

Giet geen warm water in de slotcilinder. Als het water in het sleutelgat befrist, kunt u er geen sleutel insteken.

Door de hitte van de motor en de uitlaat kunnen brandbare materialen onder de motorkap vlam vatten en zodoende brand veroorzaken. Als u het voertuig een langere periode hebt geparkeerd, moet u controleren op vuil dat zich kan hebben verzameld en dit verwijderen (bijvoorbeeld droog gras en bladeren die in de motorruimte zijn gevallen of die zijn binnengebracht door kleine dieren voor gebruik als nest). Controleer onder de motorkap ook op brandbare materialen die kunnen zijn achtergebleven nadat u of iemand anders onderhoud aan het voertuig heeft uitgevoerd.

Controles binnenkant

- Berg alle voorwerpen aan boord zorgvuldig op of sjoer ze zorgvuldig vast.
 - ▶ Te veel bagage vervoeren, of bagage verkeerd laden, kan de rijeigenschappen, de stabiliteit, het remvermogen en de levensduur van uw voertuigbanden nadelig beïnvloeden, waardoor het gebruik van uw voertuig onveilig kan worden.
 - **Maximum laadgewicht** BLZ. 387
- Stapel voorwerpen niet hoger dan de hoogte van de stoel.
 - ▶ Ze kunnen het zicht blokkeren en kunnen tijdens plotseling remmen naar voren worden geslingerd.
- Plaats niets in de voorste voetenruimte. Controleer of de vloermatten correct bevestigd zijn*.
 - ▶ Een voorwerp of een niet-bevestigde vloermat kunnen het bedienen van de pedalen tijdens het rijden belemmeren.
- Laat huisdieren aan boord zich niet vrij in het voertuig verplaatsen.
 - ▶ Ze kunnen u hinderen bij het rijden en er zou een aanrijding kunnen plaatsvinden.
- Sluit en vergrendel alle deuren en de achterklep goed.
- Stel uw zitpositie correct af.
 - ▶ Stel ook de hoofdsteun af.
 - **De stoelen verstellen** BLZ. 210
 - **Hoofdsteunen verstellen** BLZ. 213
- Stel de spiegels en het stuurwiel correct af voor een optimale besturing.
 - ▶ Stel ze af terwijl u in de correcte rijpositie zit.
 - **De spiegels verstellen** BLZ. 206
 - **Het stuurwiel verstellen** BLZ. 205

Controles binnenkant

De lichtbundel van de koplampen is door de fabrikant afgesteld en hoeft niet bijgesteld te worden. Vervoert u echter regelmatig zware voorwerpen in de bagageruimte of trekt u regelmatig een aanhanger/caravan, laat dan de lichtbundels door een dealer of een gekwalificeerde monteur bijstellen.

Modellen met koplampverstelling

U kunt de hoek van het dimlicht van de koplamp zelf afstellen.

➤ **Koplampverstelling*** BLZ. 193

Modellen met gasontladinglampen

Uw voertuig uitgerust met een automatisch regelsysteem voor de koplampen, waarmee de verticale hoek van de dimlichtkoplampen automatisch wordt ingesteld.

* Niet beschikbaar op alle modellen

- Controleer of voorwerpen die achter de voorstoelen op de vloer zijn gelegd niet onder de voorstoelen kunnen doorrollen.
 - Ze kunnen de bestuurder hinderen bij de bediening van de pedalen en het afstellen van de stoelen.
- Iedereen in het voertuig dient een veiligheidsgordel te dragen.
 - ▣ **Veiligheidsgordels vastgespen** BLZ. 43
- Controleer of alle controlelampjes in het instrumentenpaneel aan gaan wanneer u de motor start, en kort daarna doven.
 - Laat het voertuig altijd door een dealer controleren indien een probleem wordt aangegeven.
 - ▣ **Controlelampjes** BLZ. 84

Maximum laadgewicht

Wanneer u bagage inlaadt, mag het totale gewicht van het voertuig, alle passagiers en bagage niet het toegestane maximumgewicht overschrijden.

➤ **Specificaties** BLZ. 652, 655

De belasting voor de voor- en achterassen mag evenmin het toegestane maximumgewicht van de as overschrijden.

➤ **Specificaties** BLZ. 652, 655

Maximum laadgewicht

⚠ WAARSCHUWING

Overladen of onjuist laden kan de wegligging en de stabiliteit nadelig beïnvloeden en kan leiden tot een ongeval waardoor u ernstig of dodelijk letsel kunt oplopen.

Volg alle maximumlaadgewichten en andere richtlijnen bij het laden in deze handleiding op.

Vorbereiding voor trekken

■ Maximumtrekgewichten

Uw voertuig kan een aanhanger/caravan trekken als u de maximumlaadgewichten zorgvuldig naleeft, de juiste uitrusting gebruikt en de richtlijnen voor het trekken opvolgt. Controleer vóór het rijden het maximumlaadgewicht.

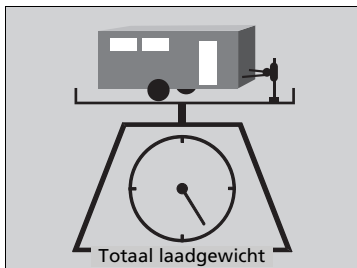

■ Totaalgewicht aanhanger/caravan

Overschrijd niet het maximumtrekgewicht van de aanhanger/caravan en trekhaak (met/zonder remmen), bagage en alles erin of erop.

Het trekken van lading zwaarder dan het maximumtrekgewicht kan de wegligging en de prestaties van het voertuig ernstig beïnvloeden en kan de motor en aandrijflijn beschadigen.

☞ Maximumtrekgewichten

⚠ WAARSCHUWING

Overschrijding van het maximumlaadgewicht of een verkeerde belading van uw voertuig en aanhanger/caravan kan leiden tot een ongeval waardoor u ernstig of dodelijk letsel kunt oplopen.

Controleer zorgvuldig de belading van uw voertuig en aanhanger/caravan voordat u gaat rijden.

Controleer op een openbare weegbrug of de belading de maximumwaarde niet overschrijdt.

Als een openbare weegbrug niet beschikbaar is, tel dan het geschatte gewicht van uw bagage op bij het gewicht van uw aanhanger/caravan (zoals opgegeven door de fabrikant) en de kogeldruk van de aanhanger/caravan.

Inrijperiode

Trek de eerste 1.000 km geen aanhanger/caravan met uw voertuig.

Als u een aanhanger/caravan in de bergen trekt, dient u de gezamenlijke gewichten van het voertuig en de aanhanger/caravan met 10% van het maximumtrekgewicht te verminderen voor elke 1.000 meter verhoging.

Overschrijd nooit het maximumtrekgewicht en aangeduid maximumlaadgewicht.

☞ **Specificaties** BLZ. 654, 657

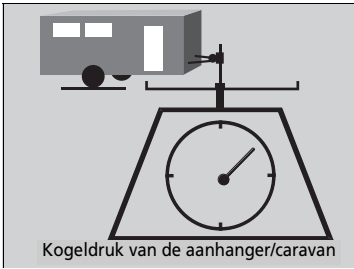

■ Kogeldruk van de aanhanger/caravan

De kogeldruk van de aanhanger/caravan mag nooit meer dan 100 kg bedragen. Dit is de hoeveelheid gewicht die de aanhanger/caravan op de trekhaak uitoefent wanneer deze volledig belast is. Als vuistregel geldt dat de kogeldruk bij aanhangers/caravans van minder dan 1000 kg 10 procent van het totale aanhanger/caravangewicht moet bedragen.

- Een te hoge kogeldruk vermindert de grip van de voorbanden en stuurcontrole. Van een te lage kogeldruk kan de aanhanger/caravan instabiel worden en kan deze gaan slingeren.
- Voor het verkrijgen van een juiste kogeldruk begint u met het laden van 60% van de lading voorin de aanhanger/caravan en 40% achterin. Verdeel de lading zo nodig opnieuw.

Trekuitrusting en accessoires

De trekuitrusting verschilt afhankelijk van de afmetingen van uw aanhanger/caravan, hoeveel lading u vervoert en waar u met uw aanhanger/caravan rijdt.

■ Trekhaken

De trekhaak moet een goedgekeurd type zijn en correct met bouten aan de onderkant van het voertuig zijn bevestigd.

■ Veiligheidskettingen

Gebruik altijd veiligheidskettingen wanneer u een aanhanger/caravan trekt. Laat voldoende speling zodat de aanhanger/caravan probleemloos bochten kan nemen, maar laat de kettingen niet over de grond slepen.

■ Remmen van aanhanger/caravan

Als u overweegt een aanhanger/caravan met remmen te nemen, controleer dan of deze elektronisch worden bediend. Probeer die niet met het hydraulisch systeem van uw voertuig te verbinden. Hoe goed dit ook lijkt, elke poging om de remmen van de aanhanger/caravan met het hydraulisch systeem van uw voertuig te verbinden, vermindert het remvermogen en levert mogelijk gevaar op.

■ Aanvullende trekuitrusting

Er kan wet- en regelgeving bestaan die speciale buitenspiegels vereist voor het trekken van een aanhanger/caravan. Zelfs wanneer er in uw land geen spiegels worden vereist, dient u speciale spiegels te monteren wanneer het zicht op enige wijze in het geding is.

■ Aanhanger-/caravanverlichting

Aanhanger-/caravanverlichting en overige aanhanger-/caravanuitrusting moeten voldoen aan de wet- en regelgeving van het land waar u rijdt. Vraag uw aanhanger-/caravanverkoper of verhuurfirma naar de eisen in het land waar u uw aanhanger/caravan wilt gebruiken.

►► Trekuitrusting en accessoires

Controleer of alle uitrusting goed is geïnstalleerd en onderhouden en dat deze voldoet aan de wet- en regelgeving van het land waar u rijdt.

Vraag bij uw aanhanger-/caravanverkoper of verhuurfirma of extra uitrusting voor uw specifieke situatie aanbevolen of vereist is.

De verlichting en bedrading kunnen verschillen per type en merk. Als er een aansluitstekker nodig is, mag deze uitsluitend worden geïnstalleerd door een gekwalificeerde monteur.

Trailer Stability Assist-systeem

Het systeem helpt om het voertuig en de aanhanger/caravan te stabiliseren wanneer de aanhanger/caravan te zeer begint te slingeren.

■ Hoe het Trailer Stability Assist-systeem werkt

Wanneer het voertuig en de aanhanger/caravan instabiel worden tijdens het rijden, bepaalt het Trailer Stability Assist-systeem waardoor dit wordt veroorzaakt. Als het systeem het slingeren van de aanhanger/caravan als oorzaak detecteert, en het slingeren toeneemt, dan schakelt het systeem de remmen in of het reguleert het motorvermogen om de voertuigsnelheid te verlagen.

Zowel de remlichten van het voertuig als van de aanhanger/caravan gaan automatisch branden als u remt.

☒ Trailer Stability Assist-systeem

Het Trailer Stability Assist-systeem voorkomt het slingeren van het voertuig of de aanhanger/caravan niet. Door hoge snelheden, plots sturen, verkeerd beladen van de aanhanger/caravan en plotseling remmen te vermijden, wordt voorkomen dat de aanhanger/caravan gaat slingeren. Wanneer de aanhanger/caravan te zeer slingert, heeft het systeem geen effect en u kunt u de controle over uw voertuig verliezen waardoor de aanhanger/caravan kantelt of beschadigd raakt.

☒ **Veilig rijden met een aanhanger/caravan**

BLZ. 392

Het slingeren van de aanhanger/caravan wordt veroorzaakt door:

- Zijwind
- Onjuiste neerwaartse belasting van de trekhaak
- Te hoge snelheid

Het controlelampje van het VSA-systeem knippert wanneer het Trailer Stability Assist-systeem is ingeschakeld.

☒ **Werking van VSA-systeem** BLZ. 478

Veilig rijden met een aanhanger/caravan

■ Wat u moet weten voordat u een aanhanger/caravan gaat trekken

- Laat de aanhanger/caravan op de juiste wijze onderhouden en houd de aanhanger/caravan in goede conditie.
- Zorg ervoor dat de gewichten en belading van het voertuig en de aanhanger/caravan de maximumwaarden niet overschrijden.
 - **Maximumtrekgewichten** BLZ. 388
- Bevestig de trekhaak, veiligheidskettingen en andere vereiste onderdelen stevig aan de aanhanger/caravan.
- Berg alle voorwerpen in en op de aanhanger/caravan zodanig op dat deze niet gaan schuiven tijdens het rijden.
- Controleer of de verlichting en remmen van de aanhanger/caravan naar behoren werken.
- Controleer de spanning van de aanhanger-/caravanbanden, inclusief het reservewiel.
- Controleer de wet- en regelgeving op de maximumsnelheid of rijbeperkingen voor voertuigen met aanhangers/caravans. Indien u door meerdere landen gaat rijden, controleer dan vóór vertrek de vereisten van elk land afzonderlijk omdat de regelgeving kan verschillen.

■ Modellen met start-/stopsysteem

- Schakel het start-/stopsysteem uit met de knop **OFF** van het start-/stopsysteem. Het gewicht van de aanhanger/caravan kan het remvermogen van uw voertuig beïnvloeden als de start-/stopfunctie wordt ingeschakeld op een heuvel en u een aanhanger/caravan aan uw voertuig heeft gekoppeld.

▣ Veilig rijden met een aanhanger/caravan

De rijsnelheid bij het trekken van een aanhanger/caravan is beperkt tot 100 km/h.

Parkeren

Naast de normale voorzorgsmaatregelen dient u wielblokken bij elk aanhanger/caravanwiel te plaatsen.

We adviseren u uitsluitend berghellingen van minder dan 12% op te rijden. Volg de aanbevelingen van de vereniging van aanhangers/caravans op voor geschikte wegen.

De bij het passeren van grote voertuigen ontstane wind kan de aanhanger/caravan doen slingeren; blijf op constante snelheid rijden en houd het stuur rechtuit.

Rijd altijd langzaam en laat u door iemand ondersteunen wanneer u achteruit rijdt.

Treksnelheden en -versnellingen

- Rijd langzamer dan gewoonlijk.
- Houd de aangegeven snelheidslimieten voor voertuigen met aanhanger/caravan in acht.

Modellen met automatische transmissie

- Gebruik de stand **D** wanneer u een aanhanger/caravan op een vlakke weg trekt.

Modellen met handgeschakelde transmissie

Het controlelampje voor opschakelen of terugschakelen gaat op het juiste moment aan om voor een betere brandstofzuinigheid naar een hogere of lagere versnelling te schakelen.

⊗ Treksnelheden en -versnellingen

Het controlelampje voor terugschakelen vraagt niet om terug te schakelen naar de 1e versnelling. Het is uw verantwoordelijkheid om terug te schakelen naar de 1e versnelling om de motorremwerking te verhogen. Zorg dat u niet plotseling op de motor remt.

Door weg- en verkeersomstandigheden is het wellicht nodig om op andere dan de aangegeven momenten te schakelen.

■ Draaien en remmen

- Draai langzamer en met een bredere draaicirkel dan normaal.
- Neem meer tijd en afstand voor het remmen.
- Voer geen abrupte remmanoeuvres of veranderingen van richting uit.

■ In heuvelachtig terrein rijden

- Houd uw temperatuurmeter goed in het oog. Als de rode (heet) markering bereikt wordt, schakel dan het klimaatregelsysteem uit en verminder snelheid. Ga indien nodig op een veilige plek langs de weg staan om de motor te laten afkoelen.

Modellen met automatische transmissie

- Schakel naar de stand **S** als de transmissie veelvuldig schakelt.

Algemene informatie

Uw voertuig is in eerste instantie ontworpen voor gebruik op verharde wegen, maar door de hogere grondspeling kunt u er zo nu en dan mee op onverharde wegen rijden. Het voertuig is niet ontworpen voor trail-blazing (paden banen) of andere uitdagende off-road-activiteiten.

Als u besluit op een onverharde weg te rijden, zult u merken dat hiervoor enigszins verschillende rijvaardigheden vereist zijn en dat uw voertuig hierbij een ander rijgedrag vertoont dan bij het rijden op een verharde weg. Let op de voorzorgsmaatregelen en tips in deze sectie, en zorg dat u vertrouwd bent met uw voertuig voordat u op een onverharde weg gaat rijden.

Belangrijke veiligheidsmaatregelen

Volg alle voorzorgsmaatregelen en aanbevelingen om verlies van controle over het voertuig of over de kop slaan te voorkomen:

- Zorg dat u bagage juist opbergt en het maximumlaadgewicht voor bagage niet overschrijdt.
 - **Specificaties** BLZ. 652, 655
- Verzekert u er bij het rijden steeds van dat u en uw passagiers veiligheidsgordels dragen.
- Houd de snelheid laag en rijd nooit sneller dan de omstandigheden toestaan.
- Het is uw verantwoordelijkheid de situatie steeds te beoordelen en binnen de limieten te rijden.

➤ Richtlijnen voor off-road

⚠ WAARSCHUWING

Onjuist besturen van dit voertuig op verharde of onverharde wegen kan een ongeluk of over de kop slaan veroorzaken waarbij u en uw passagiers ernstig letsel kunnen oplopen of om het leven kunnen komen.

- Volg alle instructies en richtlijnen in deze gebruikershandleiding.
- Houd de snelheid laag en rijd niet sneller dan de omstandigheden toestaan.

Het niet juist besturen van uw voertuig zou kunnen resulteren in een botsing of over de kop slaan.

- **Belangrijke informatie over de wegligging**
BLZ. 36
- **Voorzorgsmaatregelen tijdens het rijden**
BLZ. 404

Problemen vermijden

- **Controleer uw voertuig** voordat u de verharde weg verlaat en verzeker u ervan dat al het geplande onderhoud is voltooid. Let in het bijzonder op de conditie van de banden en controleer de bandenspanning.
- **Denk eraan** dat de route die u kiest grenzen heeft (te steil of hobbelig), dat uzelf grenzen hebt (rijvaardigheden en comfort) en dat uw voertuig grenzen heeft (tractie, stabiliteit en vermogen). Het niet erkennen van deze grenzen kan u en uw passagiers in gevaarlijke situaties plaatsen.
- **Accelereren en remmen** moeten langzaam en geleidelijk plaatsvinden. Proberen te snel te starten of stoppen kan een verlies van tractie veroorzaken en u zou de controle over het voertuig kunnen verliezen.
- **Het vermijden van obstakels en puin** op de weg vermindert de kans op over de kop slaan of schade aan uw ophanging of andere onderdelen.
- **Het rijden op hellingen** verhoogt het risico van over de kop slaan, vooral als u probeert over een te steile helling te rijden. Een helling recht op of af rijden is meestal het veiligst. Als u niet alle condities of obstakels op een helling kunt zien, moet u deze eerst te voet beoordelen voordat u de helling op rijdt. Bij twijfel of u veilig over de helling kunt rijden, kunt u dit het beste niet doen. Zoek in dat geval een andere route. Probeer niet om te draaien als u vast komt te zitten. Rijd langzaam achteruit langs dezelfde route die u bij het oprijden van de helling hebt genomen.
- **Door een stroom rijden** - Vermijd rijden door diep water. Als u met water wordt geconfronteerd op uw route (bijvoorbeeld een kleine stroom of een grote plas), moet u dit zorgvuldig beoordelen voordat u doorrijdt. Verzeker u ervan dat het ondiep is en langzaam stroomt, en dat de grond eronder hard is. Als u niet zeker weet wat de diepte is en of er harde grond onder het water is, moet u omdraaien en een andere route zoeken. Rijden door diep water kan uw voertuig ook beschadigen. Het water kan in de transmissie en het differentieel komen, het smeermiddel verdunnen en uiteindelijk een storing veroorzaken. Ook kan het het vet uit de wiellagers spoelen.
- **Als u vast komt te zitten**, moet u voorzichtig in de richting rijden waarin u denkt dat u weer los komt. Laat de banden niet slippen omdat dit alleen maar meer problemen veroorzaakt en de transmissie kan beschadigen. Als het u niet lukt los te raken, moet uw voertuig worden geslept. Hiervoor zijn voor en achter sleephaken aangebracht.

Modellen zonder sleutelloos toegangssysteem

De motor starten

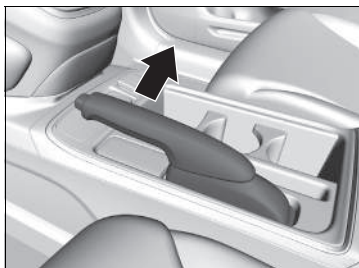

1. Controleer of de parkeerrem is ingeschakeld.

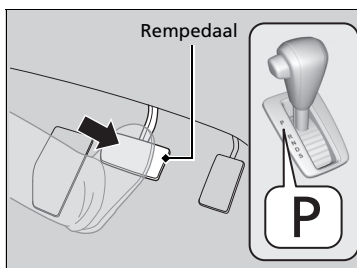

Modellen met automatische transmissie met 5 versnellingen

2. Controleer of de schakelhendel in **P** staat en trap vervolgens het rempedaal in.
 - ▶ Hoewel het mogelijk is het voertuig in **N** te starten, is het veiliger om in **P** te starten.

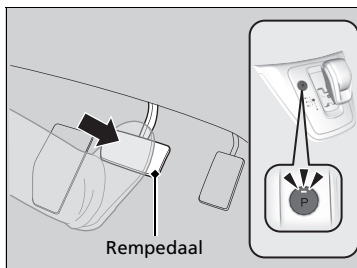

Modellen met automatische transmissie met 9 versnellingen

2. Trap het rempedaal in.
 - ▶ Verzeker u ervan dat de transmissie in de stand **P** staat.

De motor starten

Houd uw voet stevig op het rempedaal tijdens het starten van de motor.

Benzinemodellen

De motor start moeizamer in koud weer en in dunnere lucht op hoogten boven 2.400 meter.

Schakel bij het starten in koud weer alle stroomverbruikers uit, zoals verlichting, klimaatregelsysteem en achterrautverwarming, om het snel ontladen van de accu te verminderen.

Als het uitlaatsysteem u abnormaal in de oren klinkt of u uitlaatgassen in het voertuig ruikt, laat uw voertuig dan door een dealer controleren. Er zou een probleem kunnen zijn in de motor of het uitlaatsysteem.

Het startblokkeringsysteem beschermt uw voertuig tegen diefstal. Als een verkeerd gecodeerde sleutel (of een ander apparaat) gebruikt wordt, wordt het brandstofsysteem van de motor uitgeschakeld.

▶ **Startblokkeringsysteem** BLZ. 176

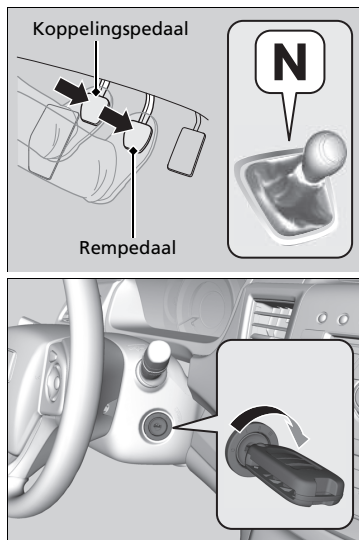

Modellen met handgeschakelde transmissie

2. Controleer of de schakelhendel in de stand **N** staat. Trap vervolgens het rempedaal in met uw rechtervoet en het koppelingspedaal met uw linkervoet.
 - Het koppelingspedaal moet volledig ingetrapt zijn om de motor te starten.
3. Zet het contact in de stand START **III** zonder het gaspedaal in te trappen.

►► De motor starten

Houd de contactsleutel niet langer dan 10 seconden in de stand START **III**.

- Als de motor niet meteen start, wacht dan ten minste 30 seconden voordat u een nieuwe startpoging doet.
- Als de motor start maar onmiddellijk weer afslaat, wacht dan ten minste 30 seconden voordat u stap 3 herhaalt terwijl u het gaspedaal licht intrapt. Laat het gaspedaal los zodra de motor start.

Dieselmotoren

ATTENTIE

Voor de juiste smering mag de motor niet boven versneld stationair toerental draaien totdat het controlelampje voor lage oliedruk uit gaat.

Zorg dat u niet te veel gas geeft of de motor te snel laat draaien voordat deze op normale bedrijfstemperatuur is.

Dieselmotoren

Wanneer de motor niet naar behoren werkt of afslaat vanwege onvoldoende brandstof, brengt u het voertuig naar een veilige plek en tankt u onmiddellijk 10 liter of meer brandstof.

Wanneer brandstof uit de opening stroomt, dringt er lucht in het brandstofsysteem binnen. Dit kan leiden tot het traag starten van de motor.

Als de motor niet direct start, probeert u nog een aantal keer. Als de motor nog steeds niet start, neem dan contact op met een dealer.

Vanuit stilstand wegrijden

Modellen met automatische transmissie

1. Houd uw rechervoet op het rempedaal en schakel de parkeerrem uit. Controleer of het controlelampje van de parkeerrem uit is.
 ➤ **Parkeerrem** BLZ. 487
2. Schakel naar **D**. Kies **R** om achteruit te rijden.
3. Laat het rempedaal geleidelijk los en trap het gaspedaal rustig in om vanuit stilstand weg te rijden.

Hill Start Assist-systeem

Hill Start Assist houdt de rem kortstondig ingeschakeld om te helpen voorkomen dat het voertuig weggrolt op hellingen terwijl u uw voet verplaatst van het rempedaal naar het gaspedaal.

Modellen met handgeschakelde transmissie

Trap het koppelpedaal in en schakel naar een van de vooruitversnellingen als u bergopwaarts staat of **R** als u bergafwaarts staat, en laat vervolgens het rempedaal los.

Modellen met automatische transmissie

Schakel naar **D** of **S** als het voertuig bergopwaarts is gericht, of naar **R** als het voertuig bergafwaarts is gericht, en haal vervolgens uw voet van het rempedaal.

De remmen blijven kort ingeschakeld terwijl u het rempedaal loslaat.

Hill Start Assist-systeem

Hill Start Assist kan niet voorkomen dat het voertuig op een zeer steile of gladde helling naar beneden rolt en zal op kleine hellingen niet werken.

Hill Start Assist is geen vervanging voor de parkeerrem.

Modellen met sleutelloos toegangssysteem

De motor starten

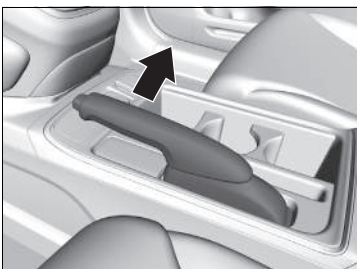

1. Controleer of de parkeerrem is ingeschakeld.

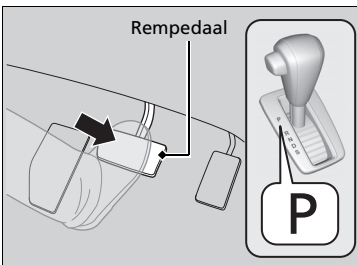

Modellen met automatische transmissie met 5 versnellingen

2. Controleer of de schakelhendel in **P** staat en trap vervolgens het rempedaal in.
 - Hoewel het mogelijk is het voertuig in **N** te starten, is het veiliger om in **P** te starten.

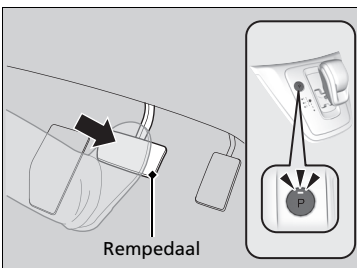

Modellen met automatische transmissie met 9 versnellingen

2. Trap het rempedaal in.
 - Verzekert u ervan dat de transmissie in de stand **P** staat.

►► De motor starten

Houd uw voet stevig op het rempedaal tijdens het starten van de motor.

Benzinemodellen

De motor start moeizamer in koud weer en in dunnere lucht op hoogten boven 2.400 meter.

Schakel bij het starten in koud weer alle stroomverbruikers uit, zoals verlichting, klimaatregelsysteem en achterrautverwarming, om het snel ontladen van de accu te verminderen.

Als het uitlaatsysteem u abnormaal in de oren klinkt of u uitlaatgassen in het voertuig ruikt, laat uw voertuig dan door een dealer controleren. Er zou een probleem kunnen zijn in de motor of het uitlaatsysteem.

Het startblokkeringsysteem beschermt uw voertuig tegen diefstal. Als een verkeerd gecodeerde sleutel (of een ander apparaat) gebruikt wordt, wordt het brandstofsysteem van de motor uitgeschakeld.

► **Startblokkeringsysteem** BLZ. 176

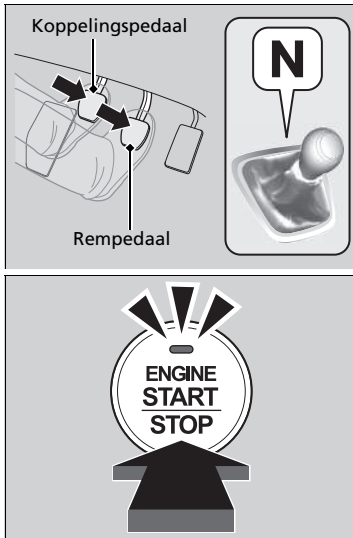

Modellen met handgeschakelde transmissie

2. Controleer of de schakelhendel in de stand **N** staat. Trap vervolgens het rempedaal in met uw rechtervoet en het koppelingspedaal met uw linkervoet.
 - Het koppelingspedaal moet volledig ingetrapt zijn om de motor te starten.

Alle modellen

3. Druk op de knop **ENGINE START/STOP** zonder het gaspedaal in te trappen.

► De motor starten

Houd de afstandsbediening dicht bij de knop **ENGINE START/STOP** als de batterij in de afstandsbediening zwak is.

► **Bij een zwakke batterij van de sleutellose afstandsbediening** BLZ. 623

De motor start wellicht niet als de afstandsbediening aan sterke radiogolven wordt blootgesteld.

Houd de knop **ENGINE START/STOP** niet ingedrukt om de motor te starten.

Als de motor niet start, wacht u ten minste 30 seconden voordat u een nieuwe startpoging doet.

Dieselmodellen

ATTENTIE

Voor de juiste smering mag de motor niet boven versneld stationair toerental draaien totdat het oliedrukcontrolelampje uit gaat.

Zorg dat u niet te veel gas geeft of de motor te snel laat draaien voordat deze op normale bedrijfstemperatuur is.

Dieselmodellen

Wanneer de motor niet naar behoren werkt of afslaat vanwege onvoldoende brandstof, brengt u het voertuig naar een veilige plek en tankt u onmiddellijk 10 liter of meer brandstof.

Wanneer brandstof uit de opening stroomt, dringt er lucht in het brandstofsysteem binnen. Dit kan leiden tot het traag starten van de motor.

Als de motor niet direct start, probeert u nog een aantal keer. Als de motor nog steeds niet start, neem dan contact op met een dealer.

Motor uitzetten

U kunt de motor uitzetten wanneer het voertuig helemaal stilstaat.

Modellen met automatische transmissie

1. Schakel naar **P**.
2. Druk op de knop **ENGINE START/STOP**.

Modellen met handgeschakelde transmissie

- Als de schakelhendel op **N** staat, drukt u op de knop **ENGINE START/STOP**.
- Als de schakelhendel niet op **N** staat, trapt u de koppeling in en drukt u vervolgens op de knop **ENGINE START/STOP**.

Vanuit stilstand wegrijden

Modellen met automatische transmissie

1. Houd uw rechtersoet op het rempedaal en schakel de parkeerrem uit. Controleer of het controlelampje van de parkeerrem uit is.
 - **Parkeerrem** BLZ. 487
2. Schakel naar **D**. Kies **R** om achteruit te rijden.
3. Laat het rempedaal geleidelijk los en trap het gaspedaal rustig in om vanuit stilstand weg te rijden.

Hill Start Assist-systeem

Hill Start Assist helpt om te voorkomen dat het voertuig op hellingen gaat rollen terwijl u uw voet verplaatst van het rempedaal naar het gaspedaal.

Modellen met handgeschakelde transmissie

Trap het koppelpedaal in en schakel naar een van de vooruitversnellingen als u bergopwaarts staat of **R** als u bergafwaarts staat, en laat vervolgens het rempedaal los.

Modellen met automatische transmissie

Schakel naar **D** of **S** als het voertuig bergopwaarts is gericht, of naar **R** als het voertuig bergafwaarts is gericht, en haal vervolgens uw voet van het rempedaal.

De remmen blijven kort ingeschakeld terwijl u het rempedaal loslaat.

Hill Start Assist-systeem

Hill Start Assist kan niet voorkomen dat het voertuig op een zeer steile of gladde helling naar beneden rolt en werkt niet op kleine hellingen.

Hill Start Assist is geen vervanging voor de parkeerrem.

Vorzorgsmaatregelen tijdens het rijden

In de regen

Vermijd rijden door diep water en op wegen die onder water staan. Hierdoor kan schade aan de motor, de aandrijflijn of elektrische componenten ontstaan.

Andere voorzorgsmaatregelen

Stop op een veilige plek in geval van een klap tegen een voorwerp onder het voertuig. Controleer de onderzijde van het voertuig op beschadigingen of eventuele vloeistoflekkages.

» Voorzorgsmaatregelen tijdens het rijden

LET OP: Rijd niet op een wegdek waar het water diep is. Het rijden door diep water veroorzaakt schade aan de motor en elektrische uitrusting en het voertuig gaat kapot.

ATTENTIE

Schakel niet naar een andere stand terwijl u het gaspedaal intrapt. Hierdoor kan namelijk schade aan de transmissie ontstaan.

Als u herhaaldelijk het stuurwiel draait bij een zeer lage snelheid of als u het stuurwiel een tijd in de uiterst linkse of rechtse positie vasthoudt, raakt het elektrisch stuurbekrachtigingssysteem (EPS) oververhit. Het systeem schakelt naar een beveiligde modus en beperkt de prestaties. Het wordt steeds lastiger om aan het stuurwiel te draaien. Het EPS-systeem wordt hersteld wanneer het systeem is afgekoeld. Herhaaldelijke bediening onder deze omstandigheden kan uiteindelijk leiden tot beschadiging van het systeem.

Automatische transmissie*

Kruipen

De motor draait met een hoger stationair toerental en het kruipen neemt toe.
Houd het rempedaal goed ingetrapt wanneer u bent gestopt.

Kickdown

Door het gaspedaal snel in te trappen bij het beklimmen van een helling kan de transmissie terugschakelen, waardoor de voertuigsnelheid onverwacht kan toenemen. Trap het gaspedaal rustig in, met name op gladde wegdekken en in bochten.

⚠ Voorzorgsmaatregelen tijdens het rijden

Wordt tijdens het rijden de contactschakelaar in de stand ACCESSOIRE [1] of STUURSLOT [0]** gezet, dan wordt de motor uitgeschakeld en stopt ook de werking van de stuurbekrachtiging en de rembekrachtiging, waardoor het moeilijker wordt het voertuig te bedienen.

Schakel niet naar de stand [N], aangezien u daardoor het motorremeffect verliest (evenals het acceleratievermogen).

Vermijd tijdens de eerste 1.000 km plotselinge acceleratie of volgas om schade aan de motor of de aandrijflijn te voorkomen.

Vermijd hard remmen tijdens de eerste 300 km.
Dit hoort u ook in acht te nemen wanneer de remblokken zijn vervangen.

*1: Modellen met het sleutelloze toegangssysteem hebben een knop **ENGINE START/STOP** in plaats van een contactschakelaar.

* Niet beschikbaar op alle modellen

Modellen met automatische transmissie met 5 versnellingen

Schakelen

Pas de versnelling aan overeenkomstig uw rijomstandigheden.

■ Schakelhendelposities

Ontgrendelingsknop



P **Parkeren**
Wordt gebruikt tijdens het parkeren en het starten van de motor

R **Achteruit**
Voor het achteruitrijden

N **Neutraal**
Voor stationair draaien

D **Rijden**
Gebruikt voor:

- Normaal rijden (schakelen tussen 1e en 5e versnelling vindt automatisch plaats)
- Wanneer tijdelijk in de sequentiële modus wordt gereden

S **Rijden (S)**
Gebruikt voor:

- Automatisch schakelen tussen 1e en 4e versnelling (4e versnelling wordt alleen bij hoge snelheid gebruikt)
- Rijden in de sequentiële modus

► Schakelen

U kunt het contact niet in de stand STUURSLOT **0***¹ zetten en de contactsleutel verwijderen, tenzij de schakelhendel in de stand **P** staat.

Het voertuig kan zich bij koude motor iets naar voren verplaatsen, zelfs in de stand **N**.

Trap het rempedaal stevig in en schakel indien nodig de parkeerrem in.

*1: Modellen met het sleutellose toegangssysteem hebben een knop **ENGINE START/STOP** in plaats van een contactschakelaar.

Bediening van de schakelhendel

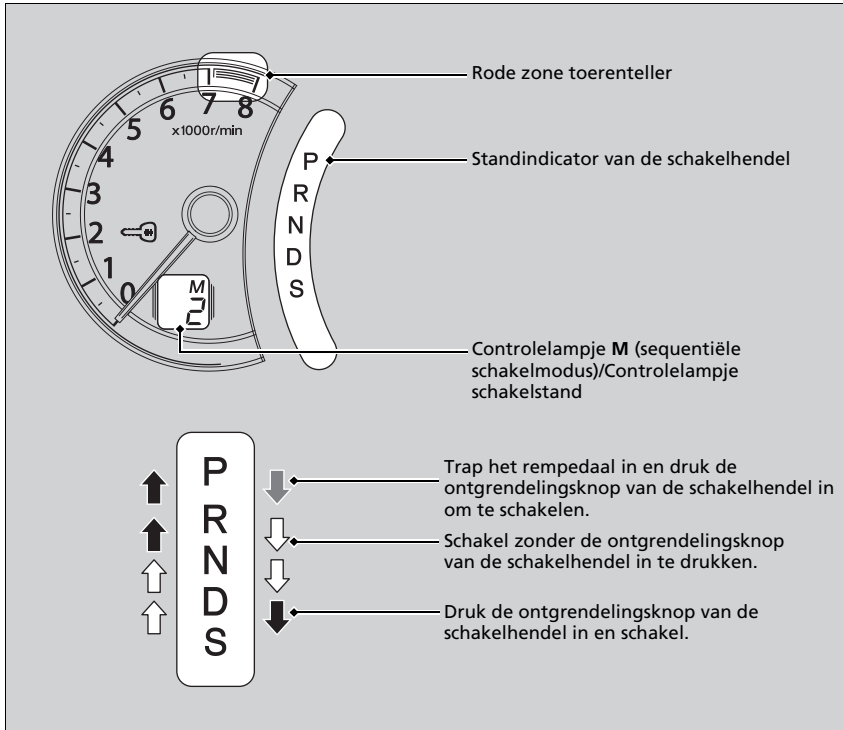

Bediening van de schakelhendel

ATTENTIE

Wanneer u de schakelhendel van **D** in **R** zet en omgekeerd, dient u het voertuig volledig te stoppen en het rempedaal ingetrapt te houden.

Door de schakelhendel te bedienen voordat het voertuig volledig stilstaat, kan schade aan de transmissie ontstaan.

Gebruik de standindicator van de schakelhendel om de hendelpositie te controleren alvorens weg te rijden.

Ongeacht de positie waarin de schakelhendel tijdens het rijden staat, geeft een knipperend controlelampje **D** aan dat er een transmissieprobleem is.

Vermijd abrupt accelereren en laat de transmissie zo snel mogelijk door een dealer controleren.

De brandstoftoevoer kan afgesloten worden als u met toerentallen in of boven de rode zone van de toerenteller (motortoerentallimiet) rijdt. Als dit gebeurt, kunt u een lichte schok voelen.

Het is mogelijk dat de schakelhendel niet bediend kan worden als het rempedaal is ingetrapt terwijl de ontgrendelingsknop op de schakelhendel ingedrukt gehouden wordt.

Trap eerst het rempedaal in.

■ Sequentiële schakelmodus

Gebruik de schakelflippers om te schakelen tussen de 1e en 5e versnelling zonder uw handen van het stuurwiel te nemen. De transmissie schakelt over naar de sequentiële schakelmodus.

■ Wanneer de schakelhendel in **D** staat:

Het voertuig gaat kort over naar de sequentiële schakelmodus en het controlelampje van de schakelstand gaat aan.

Zodra u met constante snelheid begint te rijden, wordt de sequentiële schakelmodus automatisch uitgeschakeld en gaat het controlelampje van de schakelstand uit.

Houd de **+** schakelflipper twee seconden vast om naar normaal rijden terug te keren.

■ Wanneer de schakelhendel in **S** staat:

Het voertuig gaat over naar de sequentiële schakelmodus en het controlelampje **M** (van de sequentiële schakelmodus) en dat van de schakelstand gaat branden. Bij snelheden van 10 km/h of minder schakelt het voertuig automatisch terug naar de 1e versnelling. Ook al neemt de voertuigsnelheid toe, de transmissie schakelt niet automatisch op.

U kunt vanuit stilstand wegrijden in de 1e of de 2e versnelling.

Schakelt u uit de sequentiële schakelmodus, verplaats dan de schakelhendel van **S** naar **D**. Wanneer de sequentiële schakelmodus wordt geannuleerd, gaan de controlelampjes van de schakelmodus **M** en van de schakelstand uit.

■ Vergrendelmodus 2e versnelling

Als u de schakelflipper **+** naar u toetrekt terwijl u stilstaat of met 10 km/h of minder rijdt, blijft de schakelstand vergrendeld in de 2e versnelling. Dit maakt het eenvoudiger om vanuit stilstand weg te rijden op glad wegdek, zoals besneeuwde wegen.

Trek voor het annuleren van de vergrendelmodus van de 2e versnelling de schakelflipper **-** naar u toe of verplaats de schakelhendel van **S** naar **D**.

■ Werking van sequentiële schakelmodus

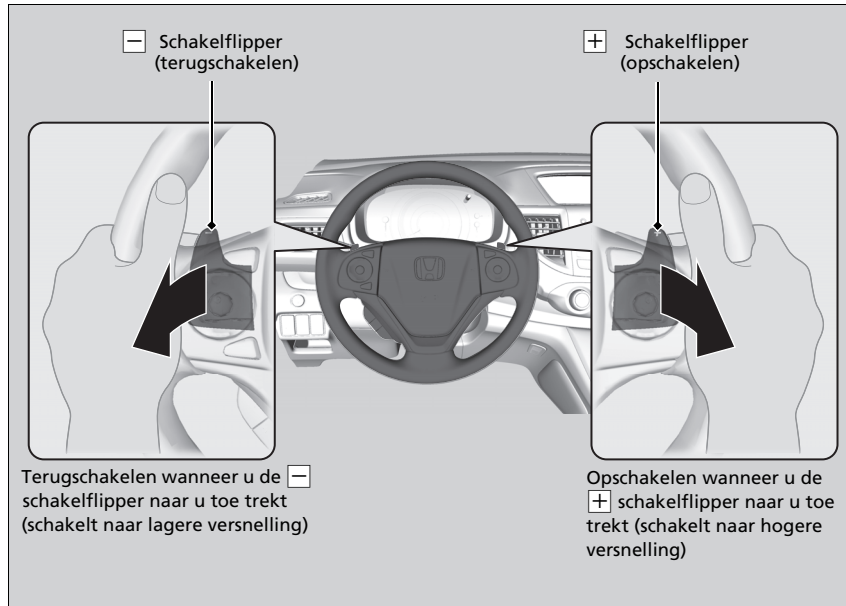

⌘ Werking van sequentiële schakelmodus

Bij elke bediening van de schakelflipper wordt één versnellingswissel uitgevoerd.

Om continu van versnelling te wisselen, laat u de schakelflipper los alvorens deze weer naar u toe te trekken voor de volgende versnelling.

Als het controlelampje van de schakelstand knippert wanneer u probeert op of terug te schakelen, dan betekent dit dat uw voertuigsnelheid niet in het toegestane schakelbereik ligt.

Geef een beetje gas om op te schakelen en laat het los om terug te schakelen terwijl het controlelampje knippert.

■ Controlelampjes voor opschakelen

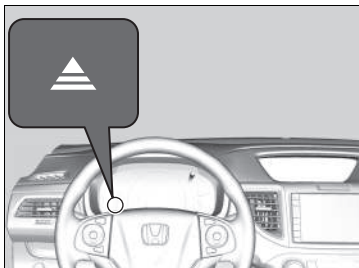

Gaan branden wanneer het voertuig in de sequentiële schakelmodus is, om aan te geven wanneer schakelen wordt aanbevolen om de meest zuinige rijstijl te handhaven.

Het controlelampje voor opschakelen: Gaat branden wanneer u moet opschakelen.

☒ Controlelampjes voor opschakelen

▲ WAARSCHUWING

Het schakelcontrolelampje dient alleen als indicatie voor een betere brandstofzuinigheid.

Kijk nooit naar de schakelcontrolelampjes wanneer de weg- en verkeersomstandigheden ongeschikt zijn of als het u kan afleiden.

Wanneer de ECON-modus aan is, kan de kleur van de zuinigheidsmeter veranderen als u niet schakelt wanneer een schakelcontrolelampje gaat branden. Hierdoor kan de brandstofzuinigheid wijzigen.

Door weg- en verkeersomstandigheden is het wellicht nodig om op andere dan de aangegeven momenten te schakelen.

Modellen met automatische transmissie met 9 versnellingen

Schakelen

Pas de versnelling aan overeenkomstig uw rijomstandigheden.
Start de motor voordat u een andere versnelling selecteert.

■ Schakelhendelposities

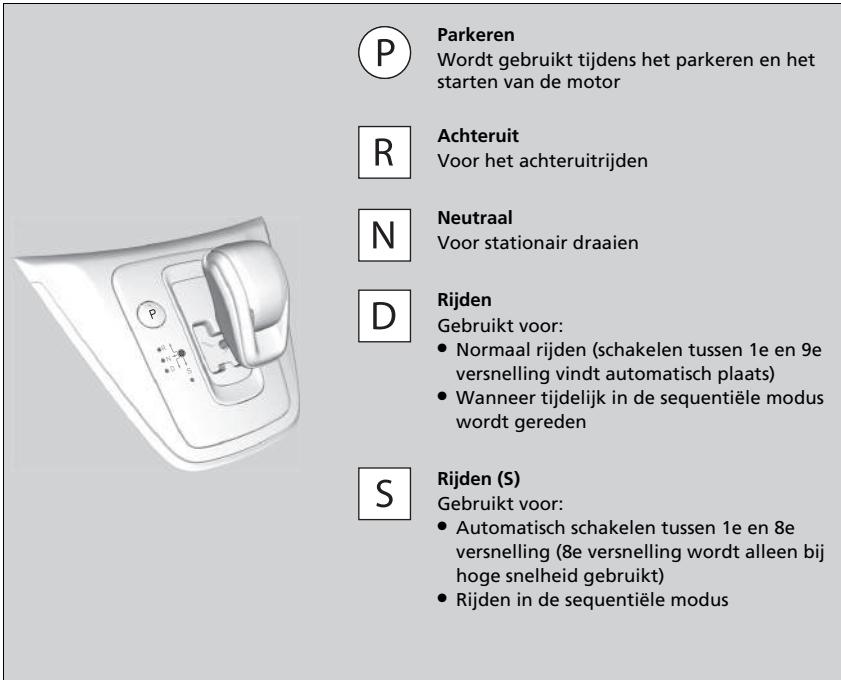

» Schakelen

⚠ WAARSCHUWING

Het voertuig kan weggrollen als het onbeheerd wordt achtergelaten zonder te bevestigen dat de parkeerstand is ingeschakeld. Houd altijd uw voet op het rempedaal totdat u hebt gezien dat **P** wordt weergegeven op de schakelstand-indicator.

U kunt het contactslot niet in de stand **STUURSLOT 0**^{*1} zetten en de contactsleutel verwijderen, tenzij de transmissie in de stand **P** staat.

Het voertuig kan zich bij koude motor iets naar voren verplaatsen, zelfs in de **N**-stand.
Trap het rempedaal stevig in en schakel indien nodig de parkeerrem in.

Bij het schakelen bij extreem lage temperaturen (-30°C) kan er sprake zijn van een korte vertraging voordat de schakelstand wordt weergegeven. Controleer altijd of de transmissie in de juiste stand staat voordat u gaat rijden.

De zoemer klinkt wanneer u het gaspedaal intrapt met de transmissie in de stand **N**.
Zet de transmissie in de stand **D** of **R** terwijl het rempedaal wordt ingetrapt.

*1: Modellen met het sleuteloze toegangssysteem hebben een knop **ENGINE START/STOP** in plaats van een contactschakelaar.

■ Knop **P** (Parkeren)

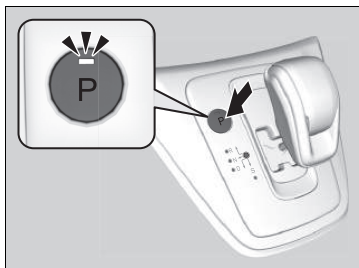

De stand van de transmissie wordt gewijzigd in **P** wanneer u op de knop **P** drukt terwijl het voertuig is geparkeerd met de contactschakelaar in de stand AAN **II***1. Het controlelampje op de knop **P** gaat branden.

*1: Modellen met het sleutellose toegangssysteem hebben een knop **ENGINE START/STOP** in plaats van een contactschakelaar.

Bediening van de schakelhendel

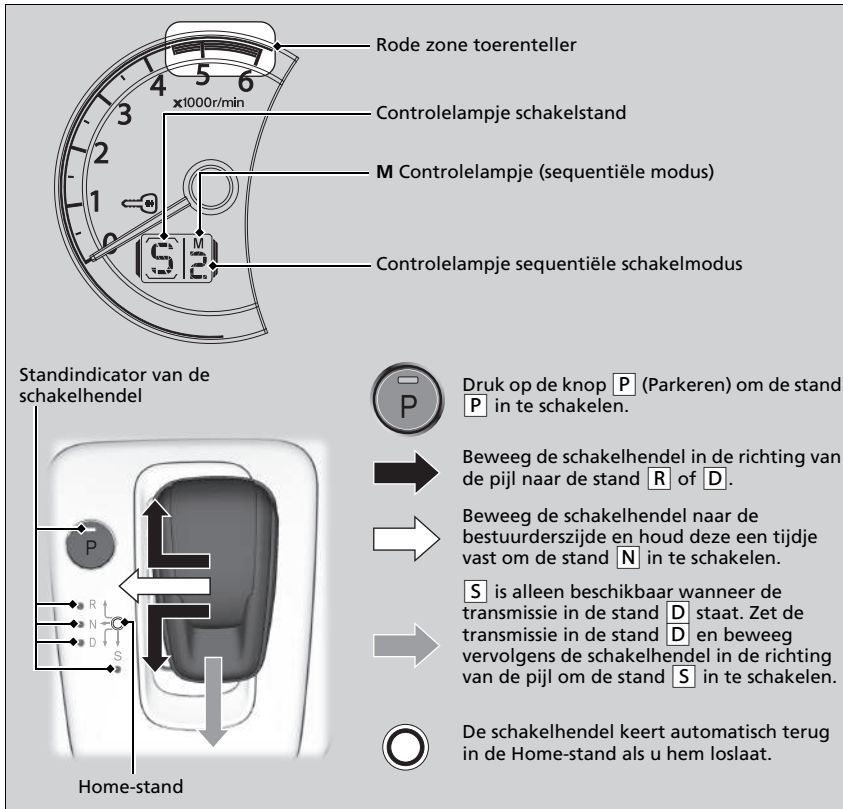

Bediening van de schakelhendel

ATTENTIE

Wanneer u de stand van de transmissie wijzigt van **D** naar **R** en omgekeerd, dient u het voertuig volledig te stoppen en het rempedaal ingetrapt te houden.

Door de schakelhendel te bedienen voordat het voertuig volledig stilstaat, kan schade aan de transmissie ontstaan.

Controleer met het controlelampje schakelstand en de standindicator van de schakelhendel de schakelstand voordat u een versnelling selecteert.

Als het controlelampje van de op dat moment geselecteerde versnelling knippert, of alle segmenten van het controlelampje schakelstand knipperen, is er een probleem met de transmissie.

Vermijd abrupt accelereren en laat de transmissie zo snel mogelijk door een dealer controleren.

De brandstoftoevoer kan afgesloten worden als u met toerentallen in of boven de rode zone van de toerenteller (motortoerentalimiet) rijdt. Als dit gebeurt, kunt u een lichte schok voelen.

De zoemer klinkt eenmaal wanneer u schakelt naar **R**.

Bij vorst kan de elektronische versnellingsselectie langzaam reageren.

Houd altijd het rempedaal ingetrapt alvorens de transmissie in de stand **P** te zetten en controleer of **P** wordt weergegeven op het controlelampje schakelstand voordat u het rempedaal loslaat.

■ Openen van het bestuurdersportier

Als u het bestuurdersportier opent onder de volgende omstandigheden, wordt de transmissie automatisch in de stand **P** gezet.

- Het voertuig staat stil terwijl de motor draait of rijdt bij 2 km/h of langzamer.
- De transmissie staat in een andere stand dan **P**.
- De veiligheidsgordel van de bestuurder is losgemaakt.
 - Als u de schakelhendel handmatig verplaatst vanuit de stand **P** met het rempedaal ingetrapt, keert de schakelstand automatisch terug naar **P** zodra u het rempedaal loslaat.

■ Uitschakelen van de motor

Als u de motor uitschakelt terwijl het voertuig stilstaat en de transmissie in een andere stand staat dan **P**, wordt automatisch geschakeld naar **P**.

» Openen van het bestuurdersportier

U moet altijd **P** inschakelen voordat u het bestuurdersportier opent.

Parkeer het voertuig op een veilige plek.

» **Bij stilstand** BLZ. 507

Als u met het voertuig wilt rijden nadat automatisch is geschakeld naar **P** onder de beschreven omstandigheden, sluit u het portier, maakt u de veiligheidsgordel vast, trapt u het rempedaal in en kiest u de gewenste versnelling.

Zet de motor uit en vergrendel de portieren wanneer u het voertuig verlaat.

■ Als u de transmissie in de stand **N** wilt laten staan [wasstraatmodus]

Met draaiende motor:

1. Houd het rempedaal ingedrukt.
2. Selecteer **N**.

Modellen met sleutelloos toegangssysteem

3. Druk binnen vijf seconden op de knop **ENGINE START/STOP**.

De voedingsmodus verandert in ACCESSOIRE.

- ▶ Hierdoor wordt de wasstraatmodus van het voertuig ingeschakeld die moet worden gebruikt wanneer het voertuig door een automatische wasstraat wordt getrokken en u of een medewerker niet in het voertuig mag blijven zitten.
- ▶ De transmissie blijft gedurende 15 minuten in de stand **N** staan met de voedingsmodus in de stand ACCESSOIRE. Vervolgens wordt automatisch geschakeld naar **P** en wordt de voedingsmodus gewijzigd in UIT.

Door handmatig te schakelen naar **P** wordt de modus ACCESSOIRE geannuleerd. Het controlelampje **P** brandt en de voedingsmodus verandert in UIT.

Modellen zonder sleutelloos toegangssysteem

3. Draai de contactschakelaar binnen vijf seconden in de stand ACCESSOIRE **I**.

- ▶ Hierdoor wordt de wasstraatmodus van het voertuig ingeschakeld die moet worden gebruikt wanneer het voertuig door een automatische wasstraat wordt getrokken en u of een medewerker niet in het voertuig mag blijven zitten.
- ▶ De schakelstand blijft in **N** met de contactschakelaar in de stand ACCESSOIRE **I** gedurende 15 minuten, vervolgens schakelt hij automatisch naar **P**.

■ **Restricties bij het selecteren van een versnelling**

U kunt een bepaalde versnelling onder bepaalde omstandigheden die kunnen leiden tot onverwachte ongevallen niet selecteren.

Wanneer de transmissie staat in de stand:	1. In het geval dat:	2. Kunt u niet selecteren:	3. De transmissie blijft/wordt gewijzigd in de stand:	De versnelling wijzigen
P	Het rempedaal is niet ingedrukt. Het gaspedaal wordt ingetrapt.	Een andere versnelling.	P	Laat het gaspedaal los en druk het rempedaal in.
N	Het voertuig rijdt met lage snelheid zonder dat het rempedaal is ingetrapt. Het voertuig rijdt met lage snelheid met het gaspedaal ingetrapt.		N	
N, D of S	Het voertuig vooruit rijdt.	R	N	Stop het voertuig op een veilige plek, trap het rempedaal in en selecteer de juiste versnelling.
R of N	Het voertuig achteruit rijdt.	D		
R, N, D of S	Het voertuig rijdt.	De parkeerknop.	P of N	Selecteer D en schakel vervolgens naar S .
R	–	S		
P of N	–			

Sequentiële schakelmodus

Gebruik de schakelflipper om te schakelen tussen de 1e en 9e versnelling zonder uw handen van het stuurwiel te nemen. De transmissie schakelt over naar de sequentiële modus wanneer u een schakelflipper naar u toe trekt tijdens het rijden. Deze functie is handig wanneer remmen op de motor benodigd is.

■ Wanneer de transmissie in de stand **D** staat:

Het voertuig gaat kort over naar de sequentiële schakelmodus en het controlelampje sequentiële schakelmodus gaat branden.

Zodra u met constante snelheid begint te rijden, wordt de sequentiële schakelmodus automatisch uitgeschakeld en gaat het controlelampje sequentiële schakelmodus uit.

Houd de schakelflipper **+** enkele seconden vast om naar de normale rijmodus terug te keren.

■ Wanneer de transmissie in de stand **S** staat:

Het voertuig gaat over naar de sequentiële schakelmodus en het controlelampje **M** (sequentiële schakelmodus) en het controlelampje sequentiële schakelmodus gaan branden.

Als de voertuigsnelheid toeneemt en het motortoerental in de rode zone van de toerenteller terechtkomt, schakelt de transmissie automatisch op naar de volgende versnelling.

U kunt deze modus annuleren door de transmissie in de stand **D** te zetten of de schakelflipper **+** gedurende een aantal seconden naar u toe te trekken. Wanneer de sequentiële schakelmodus wordt geannuleerd, gaan het controlelampje **M** en het controlelampje sequentiële schakelmodus uit.

■ Werking van sequentiële schakelmodus

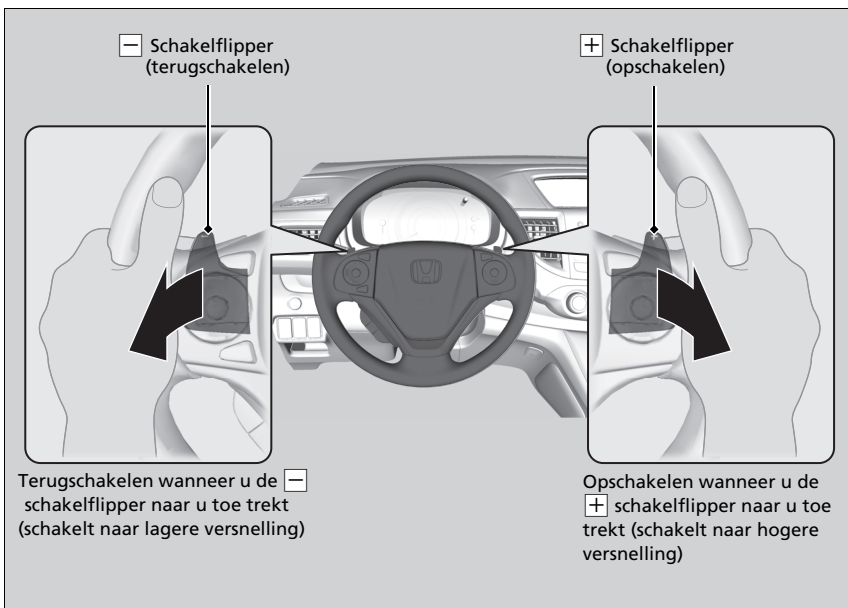

▣ Werking van sequentiële schakelmodus

Bij elke bediening van de schakelflipper wordt één versnellingswissel uitgevoerd.

Om continu van versnelling te wisselen, laat u de schakelflipper los alvorens deze weer naar u toe te trekken voor de volgende versnelling.

Als het controlelampje sequentiële schakelmodus knippert wanneer u probeert op of terug te schakelen, dan betekent dit dat de voertuigsnelheid niet in het toegestane schakelbereik ligt.

Geef een beetje gas om op te schakelen en laat het los om terug te schakelen terwijl het controlelampje knippert.

■ Controlelampjes op-/terugschakelen

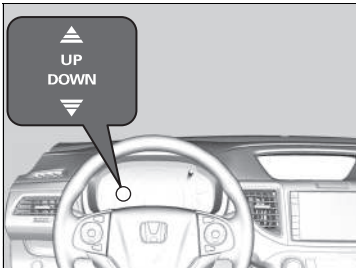

Gaan branden wanneer het voertuig in de sequentiële modus is, om aan te geven wanneer schakelen wordt aanbevolen om de meest zuinige rijstijl te handhaven.

Het controlelampje voor opschakelen: Gaat branden wanneer u moet opschakelen.

Het controlelampje voor terugschakelen: Gaat branden wanneer u moet terugschakelen.

☒ Controlelampjes op-/terugschakelen

⚠ WAARSCHUWING

Het schakelcontrolelampje dient alleen als indicatie voor een betere brandstofzuinigheid. Kijk nooit naar de schakelcontrolelampjes wanneer de weg- en verkeersomstandigheden ongeschikt zijn of als het u kan afleiden.

Dit controlelampje geeft u geen aanwijzing om terug te schakelen om de motorremwerking te verhogen. Het is uw verantwoordelijkheid om terug te schakelen om de motorremwerking te verhogen wanneer u bergafwaarts rijdt.

Schakel alleen terug bij een geschikte voertuigsnelheid.

Wanneer de ECON-modus aan is, kan de kleur van de zuinigheidsmeter veranderen als u niet schakelt wanneer een schakelcontrolelampje gaat branden. Hierdoor kan de brandstofzuinigheid wijzigen.

Door weg- en verkeersomstandigheden is het wellicht nodig om op andere dan de aangegeven momenten te schakelen.

Modellen met handgeschakelde transmissie

Schakelen

Bediening van de schakelhendel

Trap het koppelingspedaal volledig in om de schakelhendel te bedienen en te schakelen en laat vervolgens het pedaal langzaam opkomen.

Trap het koppelingspedaal in en pauzeer enkele seconden voordat u schakelt naar **R** of schakel even naar een van de vooruitversnellingen. Hierdoor stoppen de tandwielen zodat ze niet gaan "schuren".

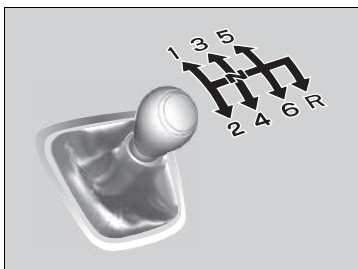

Zet uw voet niet op het koppelingspedaal wanneer u niet aan het schakelen bent. Hierdoor kan de koppeling sneller slijten.

⌘ Schakelen

ATTENTIE

Schakel niet naar **R** voordat het voertuig volledig stilstaat. Naar **R** schakelen voordat het voertuig volledig stilstaat, kan schade aan de transmissie veroorzaken.

ATTENTIE

Ga voordat u terugschakelt na of de motor niet in de rode zone van de toerenteller terecht komt. Als dit gebeurt, kan dat uw motor ernstig beschadigen.

Op de schakelhendel zit een metalen deel. Als het voertuig op een hete dag lang buiten geparkeerd stond, wees dan voorzichtig voordat u de schakelhendel beweegt. Door de warmte kan de schakelhendel uitzonderlijk heet zijn. Als de buitentemperatuur laag is, kan de schakelhendel koud aanvoelen.

Overschrijdt u de maximumsnelheid voor de versnelling waarin u rijdt, dan komt het motortoerental in de rode zone van de toerenteller terecht. Gebeurt dit, dan kunt u een lichte schok voelen.

■ Controlelampjes op-/terugschakelen

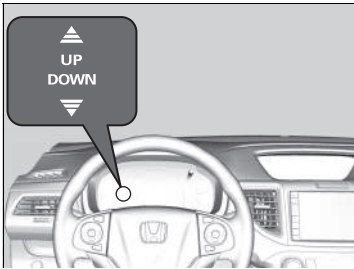

Gaan branden om aan te geven wanneer het goed is om te schakelen om zo zuinig mogelijk te blijven rijden.

Het controlelampje voor opschakelen: Gaat branden wanneer u moet opschakelen.

Het controlelampje voor terugschakelen: Gaat branden wanneer u moet terugschakelen.

☒ Controlelampjes op-/terugschakelen

⚠ WAARSCHUWING

Het schakelcontrolelampje dient alleen als indicatie voor een betere brandstofzuinigheid. Kijk nooit naar de schakelcontrolelampjes wanneer de weg- en verkeersomstandigheden ongeschikt zijn of als het u kan afleiden.

Dit controlelampje geeft u geen aanwijzing om terug te schakelen om de motorremwerking te verhogen. Het is uw verantwoordelijkheid om terug te schakelen om de motorremwerking te verhogen wanneer u bergafwaarts rijdt.

Schakel alleen terug bij een geschikte voertuigsnelheid.

Het controlelampje voor terugschakelen gaat niet branden bij het terugschakelen van **2** naar **1**.

Wanneer de ECON-modus aan is, kan de kleur van de zuinigheidsmeter veranderen als u niet schakelt wanneer een schakelcontrolelampje gaat branden. Hierdoor kan de brandstofzuinigheid wijzigen.

Door weg- en verkeersomstandigheden is het wellicht nodig om op andere dan de aangegeven momenten te schakelen.

■ Vergrendeling van achteruitversnelling

De handgeschakelde transmissie heeft een vergrendelmechanisme waardoor u niet direct per ongeluk vanuit een vooruitversnelling naar **R** kunt schakelen terwijl het voertuig met een bepaalde snelheid rijdt.

Als u niet naar **R** kunt schakelen wanneer het voertuig stilstaat, doe dan het volgende:

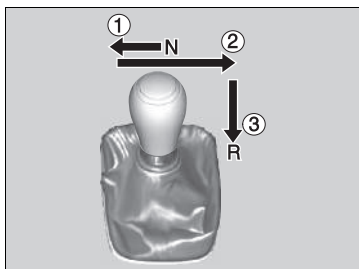

1. Trap het koppelingspedaal in, verplaats de schakelhendel zo ver mogelijk naar links en schakel dan naar **R**.
2. Als u nog steeds niet naar **R** kunt schakelen, schakelt u de parkeerrem in en zet u het contact in de stand ACCESSOIRE **I** of STUURSLOT **O***1.
3. Trap het koppelingspedaal in en schakel naar **R**.
4. Blijf het koppelingspedaal ingetrapt houden en start de motor.

Laat het voertuig door een dealer controleren indien u deze procedure regelmatig moet uitvoeren.

*1: Modellen met het sleutellose toegangssysteem hebben een knop **ENGINE START/STOP** in plaats van een contactschakelaar.

Modellen met automatische transmissie met 9 versnellingen

Start-/stopsysteem

Om de brandstofzuinigheid te maximaliseren, stopt de motor automatisch wanneer het voertuig stopt, afhankelijk van omgevingsomstandigheden en de bedrijfstoestand van het voertuig. Het controlelampje gaat aan.

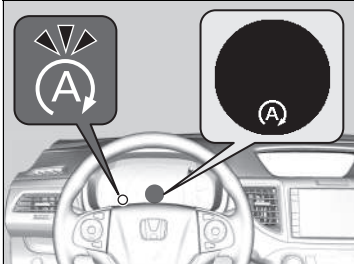

De motor start opnieuw wanneer het voertuig weer op het punt staat weg te rijden, en het controlelampje gaat uit.

Een melding met betrekking tot het start-/stopsysteem wordt weergegeven op het multi-informatiedisplay.

- **Controlelampjes** BLZ. 107
- **Aanpasbare functies** BLZ. 139

Als het bestuurdersportier is geopend terwijl het controlelampje brandt, klinkt er een zoemer om u te waarschuwen dat het start-/stopsysteem is ingeschakeld.

Start-/stopsysteem AAN/UIT

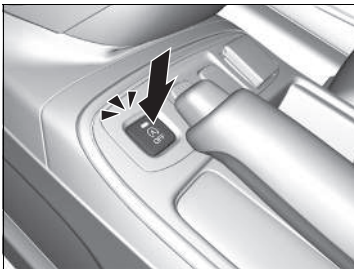

Druk op deze knop om het start-/stopsysteem uit te schakelen. Het start/stop-systeem wordt uitgeschakeld.

- Het start-/stopsysteem wordt uitgeschakeld en het controlelampje gaat branden.

Start-/stopsysteem

De in het voertuig geïnstalleerde accu is specifiek ontworpen voor een model met start-/stopsysteem. Door gebruik van een andere accu dan dit gespecificeerde type accu wordt de levensduur van de accu mogelijk verkort en kan het start-/stopsysteem niet worden geactiveerd. Als u de accu moet vervangen, gebruik dan het voorgeschreven type. Vraag uw dealer om meer informatie.

- **Specificaties** BLZ. 652

De duur van de werking van het start-/stopsysteem:

- **Neemt toe** in de ECON-modus, vergeleken met wanneer de ECON-modus uitgeschakeld is en de klimaatregeling gebruikt wordt.



Start-/stopsysteem AAN/UIT

Druk op de knop **OFF** van het start-/stopsysteem om de motor opnieuw te starten vanuit de stationaire stop.

■ Het start-/stopsysteem wordt geactiveerd in de volgende gevallen:

Het voertuig wordt tot stilstand gebracht met de transmissie in de stand  en het rempedaal ingetrapt.

■ Het start-/stopsysteem wordt niet geactiveerd in de volgende gevallen:

- De autogordel van de bestuurder is niet vastgegespt.
- De motorkoelvoelstoftemperatuur is laag of hoog.
- De temperatuur van de transmissievoelstof is te laag of te hoog.
- Het voertuig staat opnieuw stil voordat een snelheid van 5 km/h is bereikt nadat de motor is gestart.
- Het voertuig staat stil op een steile helling.
- De transmissie staat in een andere stand dan .
- De motor wordt gestart met de motorkap open.
 - Schakel de motor uit. Sluit de motorkap voordat u de motor opnieuw start om het start-/stopsysteem te activeren.
-  is AAN (controlelampje brandt).
- De accu is bijna leeg.
- De interne temperatuur van de accu is -10°C of lager.
- Het klimaatregelsysteem is in gebruik en de omgevingstemperatuur is lager dan -20 °C of hoger dan 40 °C.
- De temperatuur van het klimaatregelsysteem is ingesteld op **Hi** of **Lo**.
-  is AAN (controlelampje brandt).

► Het start-/stopsysteem wordt geactiveerd in de volgende gevallen:

Open de motorkap niet tijdens een stationaire stop. Als de motorkap wordt geopend, zal de motor niet automatisch opnieuw starten.

In dit geval start u de motor met de contactschakelaar* of de knop **ENGINE START/STOP** *.

► **De motor starten** BLZ. 397, 400

Modellen met sleutelloos toegangssysteem

Wanneer u op de knop **ENGINE START/STOP** drukt, verandert de voedingsmodus in de stand ACCESSOIRE, zelfs als de start-/stopfunctie in werking is. Zodra de voedingsmodus in de stand ACCESSOIRE staat, wordt de motor niet meer automatisch opnieuw gestart. Volg de standaardprocedure om de motor te starten.

► **De motor starten** BLZ. 400

■ De start-/stopfunctie wordt mogelijk niet geactiveerd in de volgende gevallen:

- Het voertuig is gestopt door plotseling te remmen.
- Het stuurwiel wordt bediend.
- Het toerental van de ventilator is hoog.
- Er wordt herhaaldelijk geaccelereerd en geremd bij een lage snelheid.
- Het klimaatregelsysteem in gebruik is en er is een aanzienlijk verschil tussen de ingestelde temperatuur en de werkelijke binnentemperatuur.
- De luchtvochtigheid binnen is hoog.

■ De motor start automatisch opnieuw als:

Het rempedaal wordt losgelaten.

■ De motor wordt opnieuw gestart, zelfs met ingetrapt rempedaal, als:

- De knop van het start-/stopsysteem **OFF** wordt ingedrukt.
- Het stuurwiel wordt bediend.
- Er wordt geschakeld naar **[R]** of **[S]**, of van **[N]** naar **[D]**.
- De druk op het rempedaal wordt verminderd en het voertuig begint te bewegen terwijl het is stilgezet op een helling.
- De druk op het rempedaal herhaaldelijk wordt toegepast en licht wordt vrijgegeven tijdens een stop.
- De accu leeg raakt.
- Het gaspedaal wordt ingetrapt.
- De veiligheidsgordel van de bestuurder is losgegespt.
-  is AAN (controlelampje brandt).
- Het klimaatregelsysteem in gebruik is en het verschil tussen de ingestelde temperatuur en feitelijke binnentemperatuur te groot wordt.
- Het klimaatregelsysteem wordt gebruikt om het interieur te ontvochtigen.

⊠ De motor start automatisch opnieuw als:

- Als u een elektrisch apparaat gebruikt gedurende de start-/stopfunctie, kan het apparaat tijdelijk worden uitgeschakeld als de motor opnieuw start.

■ Remondersteuningsfunctie bij starten

Deze functie houdt de rem kortstondig ingeschakeld nadat de voet van het rempedaal is gehaald, om de motor opnieuw te starten. Hierdoor kan worden voorkomen dat uw voertuig onverwacht wegrolt op een helling.

Modellen met handgeschakelde transmissie

Start-/stopsysteem

Om de brandstofzuinigheid te maximaliseren, stopt de motor automatisch wanneer het voertuig stopt, afhankelijk van omgevingsomstandigheden en de bedrijfstoestand van het voertuig. Het controlelampje gaat dan aan. De motor start opnieuw wanneer het voertuig weer op het punt staat weg te rijden en u het koppelingspedaal intrapt; het controlelampje gaat uit.

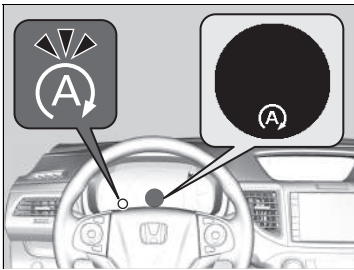

Als het bestuurdersportier wordt geopend terwijl het controlelampje brandt, klinkt er een zoemer om te waarschuwen dat de start-/stopfunctie is ingeschakeld.

Een melding met betrekking tot het start-/stopsysteem wordt weergegeven op het multi-informatiedisplay.

- **Controlelampjes** BLZ. 107
- **Aanpasbare functies** BLZ. 139

Start-/stopsysteem AAN/UIT

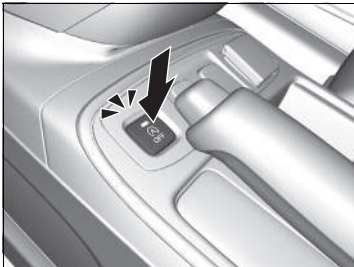

Druk op deze knop om het start-/stopsysteem uit te schakelen. Het start/stop-systeem wordt uitgeschakeld.

- ▶ Het start-/stopsysteem wordt uitgeschakeld en het controlelampje gaat branden.

Start-/stopsysteem

De in het voertuig geïnstalleerde accu is specifiek ontworpen voor een model met start-/stopsysteem.

Door gebruik van een andere accu dan dit gespecificeerde type accu wordt de levensduur van de accu mogelijk verkort en kan het start-/stopsysteem niet worden geactiveerd. Als u de accu moet vervangen, gebruik dan het voorgeschreven type. Vraag uw dealer om meer informatie.

- **Specificaties** BLZ. 652

Als het start-/stopsysteem zo lang is ingeschakeld dat de acculading is afgenomen, kan de motor wellicht niet automatisch opnieuw starten. Zet de motor handmatig uit wanneer u het voertuig verlaat.

De werkingsduur van het start-/stopsysteem:

- **Neemt toe** in de ECON-modus, vergeleken met wanneer de ECON-modus uitgeschakeld is en de klimaatregeling gebruikt wordt.

Start-/stopsysteem AAN/UIT

Druk op de knop **OFF** van het start-/stopsysteem om de motor opnieuw te starten vanuit de stationaire stop.

■ Het start-/stopsysteem wordt geactiveerd in de volgende gevallen:

Nadat het voertuig vooruit beweegt, met de rem gestopt wordt, het koppelingspedaal volledig wordt ingetrapt, de schakelhendel in **N** wordt gezet en de koppeling losgelaten.

- Trap het koppelingspedaal in om de motor automatisch opnieuw te starten.

■ Het start-/stopsysteem wordt niet ingeschakeld in de volgende gevallen:

- De autogordel van de bestuurder is niet vastgegespt.
- De motorkoelvlloeistoftemperatuur is laag of hoog.
- Het voertuig staat opnieuw stil voordat de voertuigsnelheid 3 km/h is na het starten van de motor.
- De schakelhendel staat in een andere stand dan **N**.
- De motor wordt gestart met de motorkap open.
 - Schakel de motor uit. Sluit de motorkap voordat u de motor opnieuw start om het start-/stopsysteem te activeren.
- De accu is bijna leeg.
- De interne temperatuur van de accu is -10°C of lager.
- Het klimaatregelsysteem is in gebruik en u stelt de temperatuur aan de bestuurderszijde in op de onder- of bovengrens, **Lo** of **Hi** wordt weergegeven.
- Het klimaatregelsysteem is in gebruik en de omgevingstemperatuur is -20 °C of lager of 40 °C of hoger.
-  is aan (het controlelampje is aan).

■ **De start-/stopfunctie wordt mogelijk niet ingeschakeld in de volgende gevallen:**

- Het stuurwiel wordt bediend.
- Het klimaatregelsysteem is in gebruik en de ventilatorsnelheid staat op hoog.
- Het klimaatregelsysteem is in gebruik en de omgevingsomstandigheden kunnen verschillen van de instellingen die u voor het klimaatregelsysteem hebt geselecteerd.
- De luchtvochtigheid binnen is hoog.

Benzinemodellen

- Het voertuig bevindt zich op grote hoogte.

De motor start automatisch opnieuw als:

Het koppelpedaal wordt ingetrapt.

■ **De motor herstart automatisch als de schakelhendel in **[N]** staat, zelfs als de koppeling niet is ingetrapt als:**

- De knop van het start-/stopsysteem **OFF** wordt ingedrukt.
- Het stuurwiel wordt bediend.
- Uw voertuig wordt verplaatst.
- De druk op het rempedaal herhaaldelijk wordt toegepast en licht wordt vrijgegeven tijdens een stop.
- De accu leeg raakt.

☒ **De motor start automatisch opnieuw als:**

Als u een elektrisch apparaat gebruikt gedurende de start-/stopfunctie, kan het apparaat tijdelijk worden uitgeschakeld als de motor opnieuw start.

De motor start niet automatisch opnieuw wanneer:

- De veiligheidsgordel van de bestuurder is losgegespt.
Gesep de veiligheidsgordel van de bestuurder vast om de start-/stopfunctie ingeschakeld te houden.
- De schakelhendel van **[N]** in een andere stand wordt gezet.
Schakel naar **[N]**.

☒ **Waarschuwings- en informatiemeldingen op het display**

BLZ. 108

Als het systeem niet meer werkt, volgt u de normale procedure om de motor te starten.

- ☒ **De motor starten** BLZ. 397, 400

Knop ECON

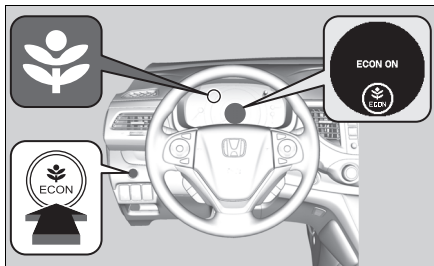

De knop **ECON** schakelt de ECON-modus in en uit.

Benzinemodellen

De ECON-modus helpt bij het verbeteren van uw brandstofzuinigheid door de prestaties van de motor, de transmissie, het klimaatregelsysteem en de cruisecontrol te regelen.

Dieselmodellen

De ECON-modus helpt bij het verbeteren van uw brandstofzuinigheid door de prestaties van de transmissie, het klimaatregelsysteem en de cruisecontrol te regelen.

Cruisecontrol*

Handhaaft een constante voertuigsnelheid zonder dat u uw voet op het gaspedaal hoeft te houden. Gebruik de cruisecontrol op snelwegen waar u met constante snelheid en weinig gas geven of afremmen kunt rijden.

Wanneer gebruiken

- Voertuigsnelheid voor cruisecontrol:
Gewenste snelheid in een bereik vanaf ongeveer 30 km/h tot ongeveer 200 km/h

Houd altijd voldoende afstand tussen u en het voertuig vóór u.

Modellen met automatische transmissie

- Schakelposities voor cruisecontrol: In **D** of **S**

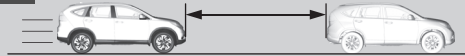

Hoe gebruiken

- Druk op de knop **MAIN** op het stuurwiel

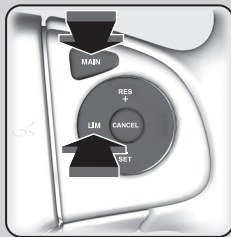

Het controlelampje brandt in het instrumentenpaneel
Cruisecontrol is gereed voor gebruik.

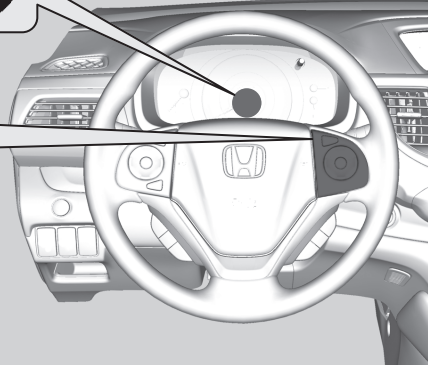

Als er een ander instrumentenpaneel wordt weergegeven, drukt u op de knop **LIM** om het te veranderen in cruisecontrol.

⚠ Cruisecontrol*

WAARSCHUWING

Verkeerd gebruik van de cruisecontrol kan tot een ongeval leiden.

Gebruik de cruisecontrol alleen wanneer u bij goede weersomstandigheden op een snelweg rijdt.

Het is mogelijk dat u geen constante snelheid kunt handhaven bij het beklimmen of afdalen van een helling.

Modellen met handgeschakelde transmissie

Als het motortoerental afneemt, probeert u terug te schakelen. U kunt de ingestelde snelheid behouden als u binnen vijf seconden schakelt.

Wanneer cruisecontrol niet gebruikt wordt:
Schakel cruisecontrol uit door op de knop **MAIN** te drukken.

Als u in de ECON-modus rijdt, kan het accelereren langer duren.

U kunt de cruisecontrol en de instelbare snelheidsbegrenzer niet tegelijkertijd gebruiken.

* Niet beschikbaar op alle modellen

■ De voertuigsnelheid instellen

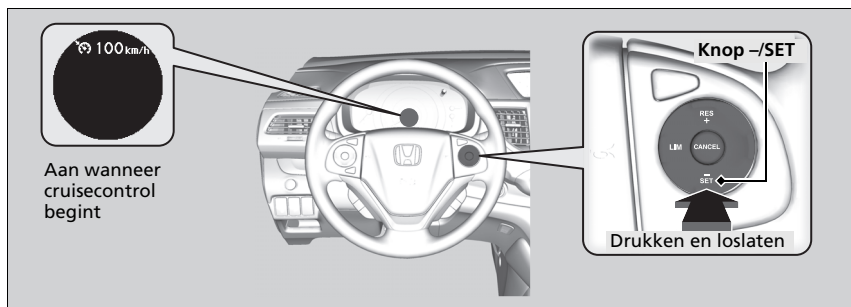

Haal uw voet van het pedaal en druk op de knop **-/SET** wanneer u met de gewenste snelheid rijdt.

Op het moment dat u de knop **-/SET** loslaat, wordt de ingestelde snelheid vastgelegd, en begint cruisecontrol. De ingestelde snelheid wordt weergegeven.

▣ De voertuigsnelheid instellen

U kunt de weergave van de ingestelde snelheid op het multi-informatiedisplay wijzigen van km/h in mph en omgekeerd.

▣ **Aangepaste functies** BLZ. 133

■ Ingestelde snelheid aanpassen

Verhoog of verlaag de ingestelde snelheid met de knop **RES/+** of **-/SET** op het stuurwiel.

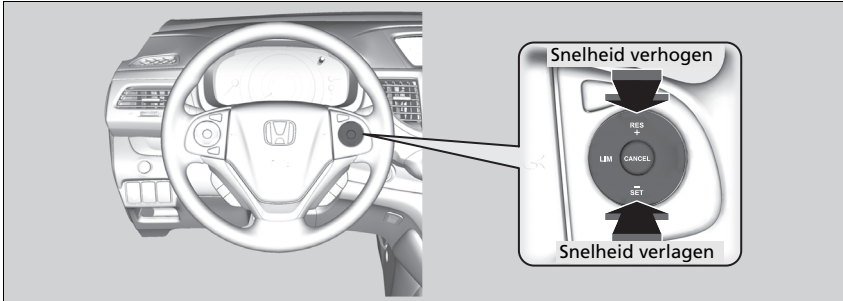

- Telkens wanneer u op de knop drukt, wordt de ingestelde snelheid met ongeveer 1 km/h verhoogd of verlaagd.
- Als u de knop ingedrukt houdt, wordt de ingestelde snelheid elke 0,5 seconde met 10 km/h verhoogd of verlaagd tot de limiet van het systeem is bereikt.
- Het voertuig zal versnellen of vertragen tot de ingestelde snelheid is bereikt.

Annuleren

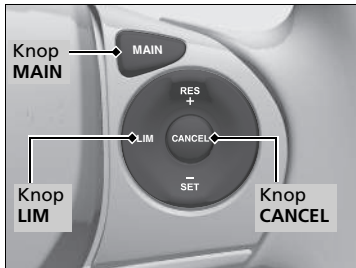

Voor het annuleren van de cruisecontrol gebruikt u één van de volgende opties:

- Druk op de knop **CANCEL**.
- Druk op de knop **MAIN**.
- Druk op de knop **LIM**.
- Trap het rempedaal in.
- Trap het koppelpedaal vijf seconden of langer in.

De weergegeven ingestelde snelheid gaat uit.

Annuleren

Hervatten van de vooraf ingestelde snelheid:

Nadat cruisecontrol is geannuleerd, kunt u toch de eerder ingestelde snelheid aannemen door op de knop **RES/+** te drukken terwijl u rijdt met een snelheid van ten minste 30 km/h.

In de volgende situaties kunt u geen snelheid instellen of hervatten:

- Wanneer de voertuigsnelheid lager dan 30 km/h is
- Wanneer de knop **MAIN** is uitgeschakeld

Bij een voertuigsnelheid van 25 km/h of minder wordt de cruisecontrol automatisch geannuleerd.

Instelbare snelheidsbegrenzer

Dit systeem laat u een maximumsnelheid instellen, die niet kan worden overschreden, zelfs al trapt u het gaspedaal in.

De snelheidslimiet van het voertuig kan worden ingesteld tussen ongeveer 30 km/h en ongeveer 250 km/h.

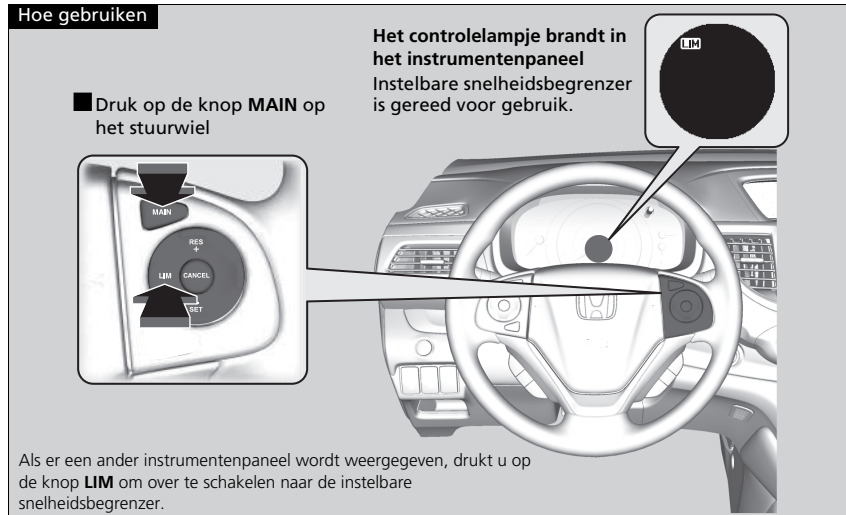

Instelbare snelheidsbegrenzer

Het zou kunnen dat de instelbare snelheidsbegrenzer de ingestelde snelheidslimiet bergafwaarts niet kan handhaven. Als dit gebeurt, trapt u het rempedaal in om te vertragen.

Wanneer de instelbare snelheidsbegrenzer niet gebruikt wordt:
Zet de instelbare snelheidsbegrenzer uit door op de knop **MAIN** te drukken.

U kunt de instelbare snelheidsbegrenzer en de cruisecontrol/ACC (adaptive cruise control) niet tegelijkertijd gebruiken.

Modellen met handgeschakelde transmissie

Als het motortoerental afneemt, probeert u terug te schakelen.

■ De voertuigsnelheid instellen

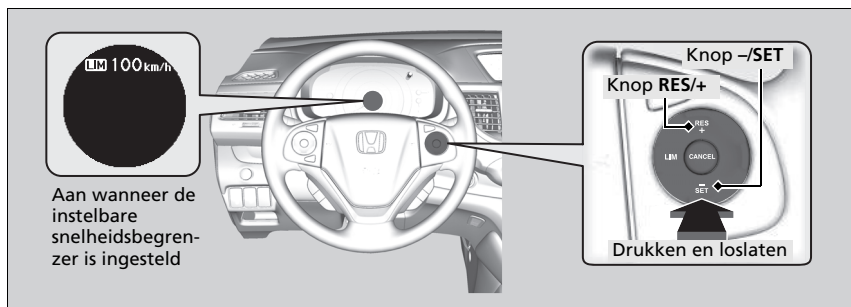

- Haal uw voet van het pedaal en druk op de knop **-/SET** wanneer u met de gewenste snelheid rijdt.
Op het moment dat u de knop **-/SET** loslaat, wordt de ingestelde snelheid vastgelegd en is de instelbare snelheidsbegrenzer ingesteld.
- U kunt de eerder ingestelde snelheidslimiet instellen door op de knop **RES/+** te drukken.

►► De voertuigsnelheid instellen

Als u de snelheidslimiet instelt terwijl u minder dan 30 km/h rijdt, wordt de snelheidslimiet ingesteld op 30 km/h.

De zoemer klinkt en de weergegeven snelheidslimiet knippert als de voertuigsnelheid op een steile afdaling de limiet met 3 km/h of meer overschrijdt.

De instelbare snelheidsbegrenzer wordt op de huidige snelheid ingesteld, als deze hoger is dan de eerder ingestelde snelheidslimiet, wanneer u op de knop **RES/+** drukt.

U kunt de weergave van de ingestelde snelheid op het multi-informatiedisplay wijzigen van km/h in mph en omgekeerd.

► **Aangepaste functies** BLZ. 133

De snelheidslimiet aanpassen

Verhoog of verlaag de snelheidslimiet met de knoppen **RES/+** en **-/SET** op het stuurwiel.

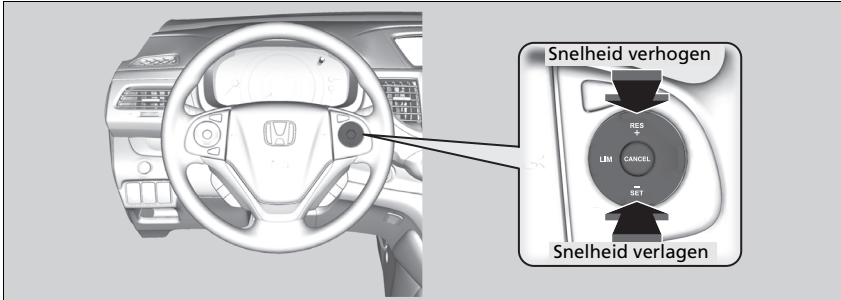

- Telkens wanneer u op de knop drukt, wordt de ingestelde snelheid met ongeveer 1 km/h verhoogd of verlaagd.
- Als u de knop ingedrukt houdt, wordt de ingestelde snelheid elke 0,5 seconde met 10 km/h verhoogd of verlaagd tot de limiet van het systeem is bereikt.
- Het voertuig zal versnellen of vertragen tot de ingestelde snelheid is bereikt.

Tijdelijk de snelheidslimiet overschrijden

De snelheidslimiet kan worden overschreden door het gaspedaal volledig in te drukken.

- De weergegeven snelheidslimiet knippert.
De zoemer klinkt eenmaal wanneer de snelheidslimiet is overschreden.

▣ Tijdelijk de snelheidslimiet overschrijden

De zoemer klinkt als de voertuigsnelheid hoger wordt dan de ingestelde snelheidslimiet wanneer het gaspedaal volledig wordt ingedrukt.

De instelbare snelheidsbegrenzer hervat zijn taak zodra de voertuigsnelheid minder dan de ingestelde snelheidslimiet is.

■ Annuleren

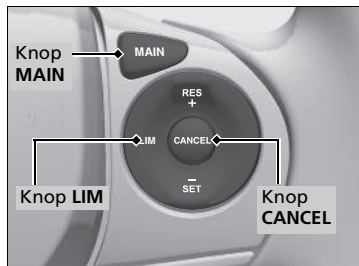

Voor het annuleren van de instelbare snelheidsbegrenzer gaat u op een van de volgende manieren te werk:

- Druk op de knop **CANCEL**.
- Druk op de knop **MAIN**.
- Druk op de knop **LIM**.

» Annuleren

De instelbare snelheidsbegrenzer schakelt over naar cruisecontrol/ACC (adaptive cruise control) als de knop **LIM** wordt ingedrukt.

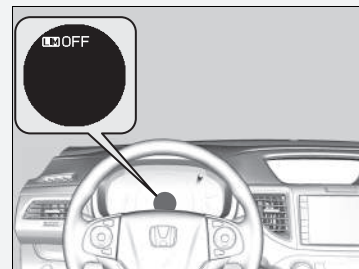

Als er een probleem met het systeem optreedt wanneer u de instelbare snelheidsbegrenzer gebruikt, klinkt de zoemer en gaat **OFF** aan. De instelbare snelheidsbegrenzer wordt uitgezet.

Camera van voorste sensor*

De camera, die wordt gebruikt in systemen als LKAS, ACC, waarschuwingssysteem frontale botsing, rijbaanassistentie (LDW), verkeersbordenherkenningssysteem, CMBS en grootlichtondersteuningssysteem, is zodanig ontworpen dat deze een object kan detecteren dat de functies van deze systemen activeert.

Cameralocatie en gebruikstips

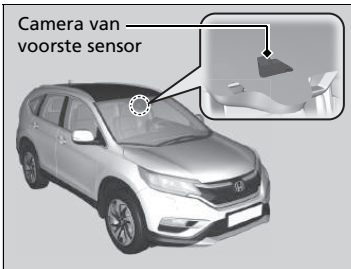

Deze camera bevindt zich achter de achteruitkijkspiegel.

Om te het risico te verkleinen dat een hoge binnentemperatuur het sensorsysteem van de camera uitschakelt, dient u bij het parkeren te kiezen voor een schaduwrijke plek of de voorzijde van het voertuig uit direct zonlicht te parkeren. Als u een reflecterend zonnescerm gebruikt, zorg ervoor dat deze de camerabehuizing niet bedekt. Door de camera af te dekken, kan de temperatuur in de camera toenemen.

Camera van voorste sensor*

Breng nooit folie of voorwerpen aan tegen de voorruit, op de motorkap of de voorgrille die het gezichtsveld van de camera kunnen belemmeren en tot een abnormale werking van het systeem kunnen leiden.

Krassen, sterren en andere beschadigingen van de voorruit die binnen het gezichtsveld van de camera vallen, kunnen leiden tot een abnormale werking van het systeem. In dat geval raden wij aan de voorruit te vervangen door een originele voorruit van Honda. Ook hele kleine reparaties binnen het gezichtsveld van de camera of een niet-originele voorruit kunnen een abnormale werking van het systeem veroorzaken. Laat de camera na vervanging van de voorruit door een dealer opnieuw kalibreren. Voor een goede werking van het systeem moet de camera goed gekalibreerd zijn.

Plaats geen voorwerpen boven op het instrumentenpaneel. Ze kunnen weerkactsen in de voorruit en het systeem belemmeren bij het detecteren van rijstrookmarkeringen.

* Niet beschikbaar op alle modellen

» Camera van voorste sensor*

Als de melding  verschijnt:

- Gebruik het klimaatregelsysteem om het interieur te koelen en gebruik zo nodig ook de ontdooiingsmodus met de luchtstroom naar de camera gericht.
- Rijd met het voertuig om de temperatuur van de voorruit te verlagen, waardoor het gebied rond de camera ook afkoelt.

Als de melding  verschijnt:

- Parkeer het voertuig op een veilige plek en reinig de voorruit. Als de melding na het reinigen van de voorruit en na een tijdje rijden niet verdwijnt, laat u uw voertuig door een dealer controleren.

Adaptive cruise control (ACC)*

Helpt bij het handhaven van een constante voertuigsnelheid en een vastgestelde volgafstand tussen uw voertuig en het voertuig voor u zonder dat u uw voet op het rempedaal of gaspedaal hoeft te houden.

Wanneer ACC de voertuigsnelheid verlaagt door de remmen te bedienen, gaan de remlichten van het voertuig branden.

Wanneer gebruiken

De camera bevindt zich achter de achteruitkijkspiegel.

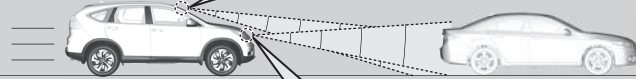
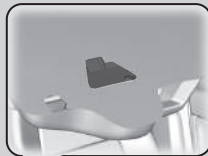

De radarsensor bevindt zich in de voorgrille.

- Voertuigsnelheid voor adaptive cruise control:
Gewenste snelheid in een bereik boven ongeveer 30 km/h ~

Modellen met automatische transmissie

- Schakelstanden voor adaptive cruise control:
In **D** of **S**

Adaptive cruise control (ACC)*

⚠ WAARSCHUWING

Verkeerd gebruik van de ACC kan tot een ongeval leiden.

Gebruik ACC uitsluitend wanneer u onder goede weersomstandigheden op een snelweg rijdt.

⚠ WAARSCHUWING

ACC heeft beperkte remcapaciteit. Bij een voertuigsnelheid van 25 km/h of minder wordt ACC automatisch geannuleerd en zijn de remmen niet langer ingeschakeld. Zorg ervoor dat u altijd direct zelf het rempedaal kunt intrappen wanneer de omstandigheden hierom vragen.

Belangrijke herinnering

Net als bij elk ander systeem heeft de ACC beperkingen. Gebruik het rempedaal wanneer dat nodig is en bewaar altijd een veilige afstand tussen uw voertuig en andere voertuigen.

* Niet beschikbaar op alle modellen

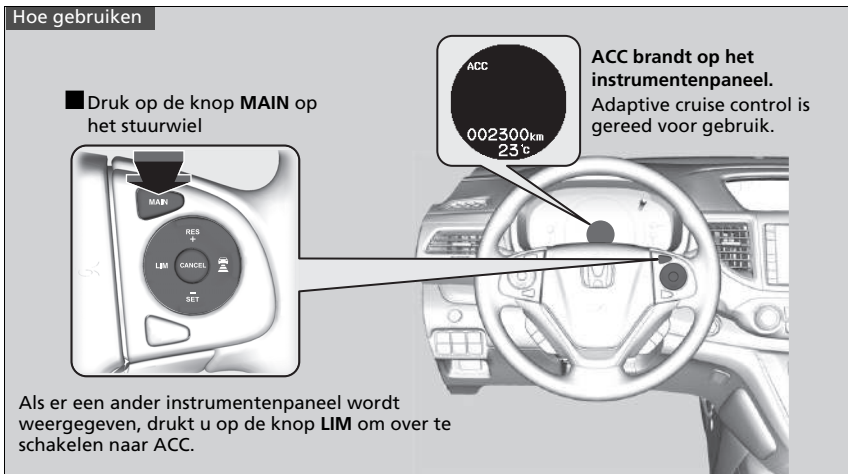

» Adaptive cruise control (ACC)*

ACC werkt mogelijk niet goed onder bepaalde omstandigheden.

» ACC-omstandigheden en -beperkingen

BLZ. 446

Wanneer adaptive cruise control niet gebruikt wordt: Schakel adaptive cruise control uit door op de knop **MAIN** te drukken. Hierdoor wordt ook het Lane Keeping Assist System (LKAS) uitgeschakeld.

Gebruik ACC niet onder de volgende omstandigheden.

- Op wegen met druk verkeer of tijdens het rijden in een langzaam rijdende file.
- Op wegen met scherpe bochten.
- Op wegen met steile afdalingen, omdat de ingestelde voertuigsnelheid kan worden overschreden bij het afrijden van een helling. In dergelijke gevallen zal ACC de remmen niet bedienen om de ingestelde snelheid te handhaven.
- Op tolwegen of wegen met andere onderbrekingen op de rijstrook, parkeerplaatsen, of locaties met slagbomen.

» Modellen met handgeschakelde transmissie

Als het motortoerental afneemt, probeert u terug te schakelen. U kunt de ingestelde snelheid behouden als u binnen vijf seconden schakelt.

De acceleratie kan langer duren in de ECON-modus.

U kunt de cruisecontrol en de instelbare snelheidsbegrenzer niet tegelijkertijd gebruiken.

U kunt de ACC en de instelbare snelheidsbegrenzer niet tegelijkertijd gebruiken.

De voertuigsnelheid instellen

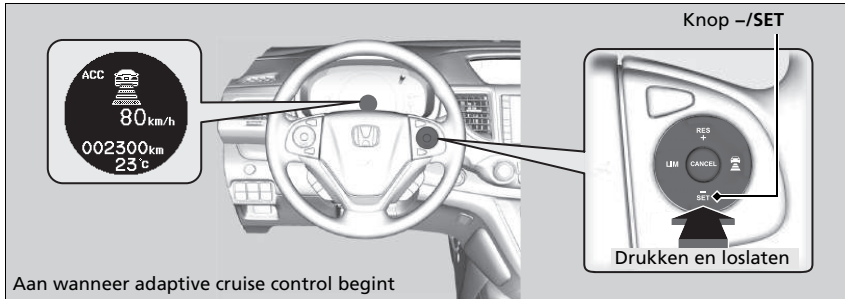

Aan wanneer adaptive cruise control begint

Haal uw voet van het pedaal en druk op de knop **-/SET** wanneer u met de gewenste snelheid rijdt.

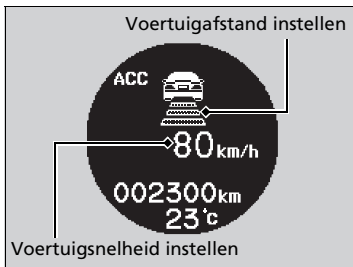

Op het moment dat u de knop **-/SET** loslaat, wordt de ingestelde snelheid vastgelegd en begint adaptive cruise control.

- ▶ Op het multi-informatiedisplay verschijnen een voertuigpictogram en afstandsbalen.

Adaptive cruise control (ACC)*

Als u in de ECON-modus rijdt, kan het accelereren langer duren.

* Niet beschikbaar op alle modellen

■ Wanneer in bedrijf

■ Er is een voorliggend voertuig

ACC controleert of een voorliggend voertuig binnen het ACC-bereik komt. Als wordt gedetecteerd dat een voertuig binnen het ACC-bereik komt, handhaaft het ACC-systeem de ingestelde snelheid van uw voertuig of vermindert het deze om de ingestelde volgafstand ten opzichte van het voorliggende voertuig te handhaven.

➔ Rijafstand wijzigen BLZ. 449

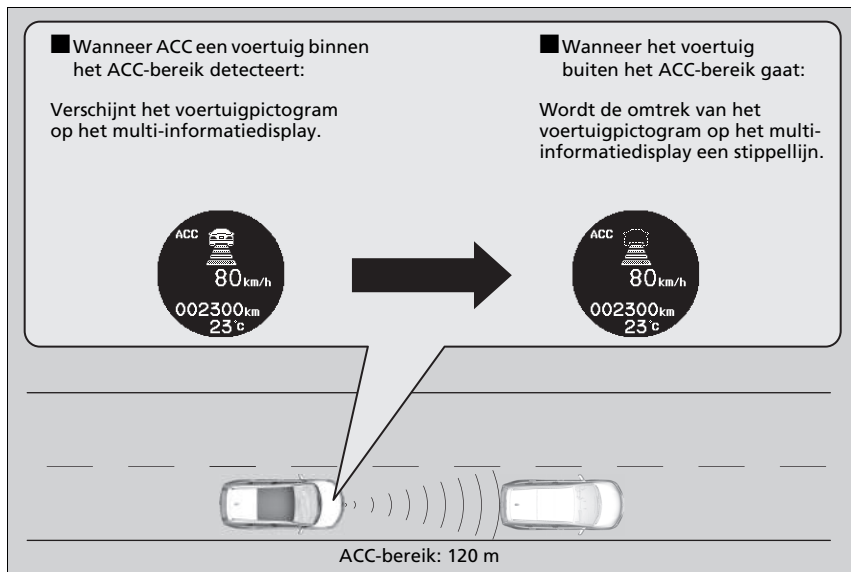

⌘ Wanneer in bedrijf

Als het vóór u gedetecteerde voertuig plotseling vertraagt of een ander voertuig wordt gedetecteerd dat u afsnijdt, klinkt de zoemer en verschijnt er een melding op het multi-informatiedisplay om u te waarschuwen dat u moet remmen.

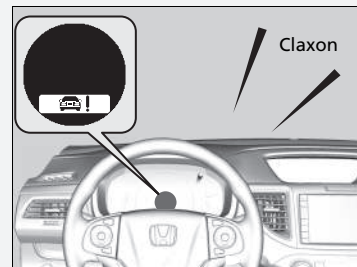

Trap het rempedaal in en handhaaf een passende afstand tot het voertuig voor u.

■ Er is geen voertuig voor u

Uw voertuig rijdt op de ingestelde snelheid.

■ Een voertuig voor u bevindt zich binnen het ACC-bereik en gaat trager dan de ingestelde snelheid

Uw voertuig mindert vaart en handhaaft dezelfde snelheid als de snelheid van het voertuig voor u.

■ Een voertuig voor u bevindt zich binnen het ACC-bereik en rijdt met constante snelheid

Uw voertuig volgt het voertuig voor u, blijft op constante afstand en gaat niet harder dan de ingestelde snelheid.

■ Een voertuig voor u gaat buiten het bereik

ACC versnelt uw voertuig tot de ingestelde snelheid en handhaaft deze vervolgens.

■ Wanneer u het gaspedaal intrapt

U kunt de voertuigsnelheid tijdelijk verhogen. In dat geval is er geen hoorbare of visuele waarschuwing, zelfs niet als een voertuig zich binnen het ACC-bereik bevindt. ACC blijft aan tenzij u deze annuleert. Zodra u het gaspedaal loslaat, hervat het systeem de ingestelde snelheid.

Soms neemt de voertuigsnelheid af als het gaspedaal licht wordt ingetrapt.

» Wanneer in bedrijf

Zelfs als de afstand tussen uw voertuig en het voertuig dat voor u wordt gedetecteerd kort is, kan ACC onder de volgende omstandigheden beginnen om uw voertuig te versnellen:

- Het voertuig dat vóór u wordt gedetecteerd, rijdt met bijna dezelfde snelheid of sneller dan uw voertuig.
- Een voertuig dat u afsnijdt, gaat sneller dan uw voertuig en neemt geleidelijk afstand van u.

U kunt het systeem ook zodanig instellen dat een pieptoon weerklinkt wanneer een voertuig dat vóór u wordt gedetecteerd binnen en buiten het ACC-detectiebereik komt. Verander de instelling **PIEPTOON BIJ ACC-DETECTIE VOERTUIG VOOR**.

» **Aangepaste functies** BLZ. 133

Beperkingen

U moet mogelijk de rem gebruiken om een veilige afstand te handhaven bij het gebruik van ACC.

Mogelijk werkt ACC ook niet goed onder bepaalde omstandigheden.

» **ACC-omstandigheden en -beperkingen**

BLZ. 446

■ ACC-omstandigheden en -beperkingen

Onder bepaalde omstandigheden kan het systeem automatisch worden uitgeschakeld en het ACC-controlelampje gaan branden. Onderstaand vindt u enkele voorbeelden van deze omstandigheden. Andere omstandigheden kunnen de werking van bepaalde ACC-functies verminderen.

➤ **Camera van voorste sensor*** BLZ. 439

■ Omgevingsomstandigheden

Rijden bij slecht weer (regen, mist, sneeuw, enz.)

■ Omstandigheden met betrekking tot het wegdek

Rijden op een besneeuwd of nat wegdek (rijstrookmarkeringen niet zichtbaar, voertuigsporen, reflectie van lichten, opspattend water, hoog contrast).

■ Voertuigomstandigheden

- De voorruit is aan de buitenzijde bedekt met vuil, modder, bladeren, natte sneeuw, enz.
- Een abnormale band- of wielconditie (onjuiste maat, verschillende maten of samenstellingen, onjuiste bandenspanning, enz.).
- De cameratempatuur wordt te hoog.
- De parkeerrem is ingeschakeld.
- Wanneer de voorgrille vuil is.
- Wanneer de voorkant van het voertuig omhoog komt als gevolg van zware voorwerpen in de bagageruimte of op de achterbank.
- Wanneer sneeuwkettingen zijn gemonteerd.

➤ ACC-omstandigheden en -beperkingen

De radarsensor voor ACC wordt met het botsingsbeperkingssysteem (CMBS) gedeeld.

➤ **Botsingsbeperkingssysteem (CMBS)***
BLZ. 493

Er is meer informatie beschikbaar over het omgaan met de camera die is uitgerust met dit systeem.

➤ **Camera van voorste sensor*** BLZ. 439

■ Detectiebeperkingen

- Er steekt plotseling een voertuig of voetganger voor u over.
- De afstand tussen uw voertuig en het voertuig of de voetganger voor u is te kort.
- Een trager rijdend voertuig snijdt u af en remt plotseling.
- Wanneer u snel gas geeft en het voertuig of de voetganger voor u op hoge snelheid nadert.
- Het voertuig voor u is een motorfiets, fiets, mobiliteits scooter of ander klein voertuig.
- Wanneer er zich dieren voor uw voertuig bevinden.
- Wanneer u op een bochtige, slingerende of golvende weg rijdt waardoor het voor de sensor moeilijk is om een voertuig of voetganger voor u goed te detecteren.
- Het verschil in snelheid tussen uw voertuig en het voertuig voor u is vrij groot.
- Een tegemoetkomend voertuig wijkt plotseling uit naar uw rijstrook.
- Uw voertuig wijkt plotseling af van koers en komt voor een tegenligger terecht.
- Bij het rijden door een smalle ijzeren brug.
- Wanneer het voertuig voor u plotseling remt.
- Wanneer het voertuig voor u een unieke vorm heeft.
- Wanneer uw voertuig of het voertuig voor u aan één kant van de rijstrook rijdt.

■ Voertuigsnelheid instellen

Verhoog of verlaag de voertuigsnelheid met de knop **RES/+** of **-/SET** op het stuurwiel.

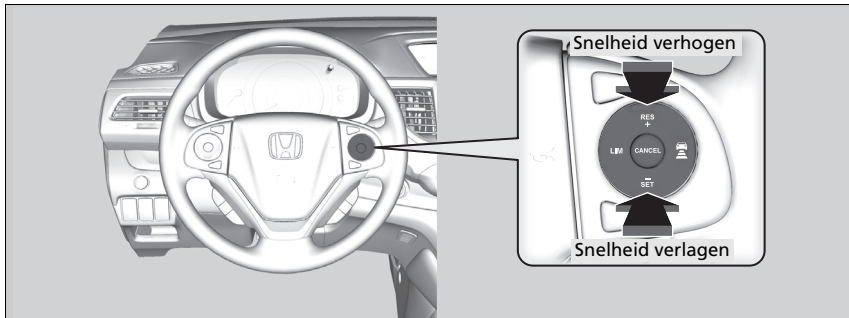



- Telkens wanneer u op de knop drukt, wordt de voertuigsnelheid met ongeveer 1 km/h verhoogd of verlaagd.
- Als u de knop ingedrukt houdt, wordt de voertuigsnelheid met ongeveer 10 km/h verhoogd of verlaagd.

▣ Voertuigsnelheid instellen

Als een voertuig dat vóór u wordt gedetecteerd, trager rijdt dan uw verhoogde ingestelde snelheid, versnelt ACC uw voertuig wellicht niet. Dit dient om de ingestelde afstand tussen uw voertuig en het voertuig voor u te bewaren.

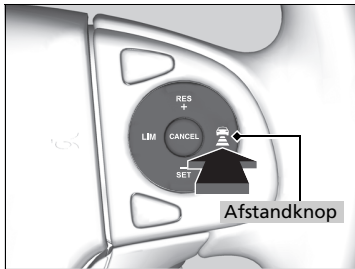
Rijafstand wijzigen



Druk op de knop  (afstand) om het ACC-bereik te wijzigen.

Telkens wanneer u op de knop drukt, wordt geschakeld tussen de instellingen voor de volgfstand (de afstand tussen uw voertuig en het voertuig voor u) extra lang, lang, middellang en kort.

Bepaal de meest geschikte volgfstand op basis van de specifieke rijomstandigheden. Zorg ervoor dat de instelling voldoet aan de lokale vereisten voor de volgfstand.

⌘ Rijafstand wijzigen

De bestuurder dient in alle gevallen een voldoende remafstand aan te houden ten opzichte van het voertuig voor hem. Daarnaast dient hij er zich van bewust te zijn dat er een bepaalde minimale afstand of tijd kan gelden volgens de plaatselijk geldende snelwegcode. Het is aan de bestuurder om zich aan deze regelgeving te houden.

Hoe hoger de voertuigsnelheid is, hoe groter de korte, middellange, lange of extra lange volgafstand wordt. Zie de volgende voorbeelden ter referentie.

Volgafstand	Bij een voertuigsnelheid van:	
	80 km/h	104 km/h
 <p>Kort</p>	<p>26 meter 1,1 sec</p>	<p>31 meter 1,1 sec</p>
 <p>Gemiddeld</p>	<p>34 meter 1,5 sec</p>	<p>43 meter 1,5 sec</p>
 <p>Lang</p>	<p>48 meter 2,1 sec</p>	<p>62 meter 2,1 sec</p>
 <p>Extra lang</p>	<p>66 meter 3,0 sec</p>	<p>87 meter 3,0 sec</p>

Annuleren

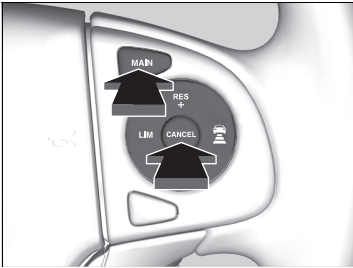

Voor het annuleren van de adaptive cruise control gebruikt u één van de volgende opties:

- Druk op de knop **CANCEL**.
- Druk op de knop **MAIN**.
- Druk op de knop **LIM**.
- Trap het rempedaal in.
- Trap het koppelingspedaal vijf seconden of langer in.

Annuleren

Hervatten van de vooraf ingestelde snelheid: Nadat u adaptive cruise control hebt geannuleerd, kunt u de vooraf ingestelde snelheid hervatten terwijl deze nog steeds wordt weergegeven. Druk op de knop **RES/+** wanneer u ten minste 30 km/h rijdt.

U kunt niet instellen of hervatten wanneer de voertuigsnelheid lager dan 30 km/h is.

De ingestelde snelheid kan niet worden ingesteld of hervat wanneer ACC is uitgeschakeld met de knop **MAIN**. Druk op de knop **MAIN** om het systeem te activeren en stel vervolgens de gewenste snelheid in.

■ Automatisch annuleren

De zoemer weerklinkt en er verschijnt een melding op het multi-informatiedisplay wanneer ACC automatisch wordt geannuleerd. De volgende omstandigheden kunnen het annuleren van ACC veroorzaken:

- De voertuigsnelheid wordt teruggebracht tot 25 km/h of minder.
- Slecht weer (regen, mist, sneeuw, enz.)
- De radarsensor in de voorgrille wordt vuil.
- Het voertuig voor u kan niet worden gedetecteerd.
- Er is een abnormale conditie van de banden gedetecteerd of de banden slippen.
- Langere tijd op een bergweg of ruw terrein rijden.
- Plotseling bewegen van stuurwiel.
- ABS of VSA wordt geactiveerd.
- Wanneer het controlelampje van het ABS- of VSA-systeem gaat branden.
- Wanneer u de parkeerrem handmatig inschakelt.
- Als het gedetecteerde voertuig binnen het ACC-bereik te dicht bij uw voertuig is.
- De camera achter de achteruitkijkspiegel, of het gebied rondom de camera, inclusief de voorruit, vuil wordt.

Modellen met handgeschakelde transmissie

- Door het controlelampje voor op- of terugschakelen in de toerenteller te negeren, wordt de ACC na ongeveer 10 seconden geannuleerd.
- Het motortoerental komt in de rode zone van de toerenteller terecht.
- Het motortoerental komt onder 1.000 omw/min.
- U schakelt tijdelijk naar neutraal terwijl u naar een hogere of lagere versnelling schakelt.

► Automatisch annuleren

UIT gaat ongeveer drie seconden aan wanneer ACC automatisch is geannuleerd.

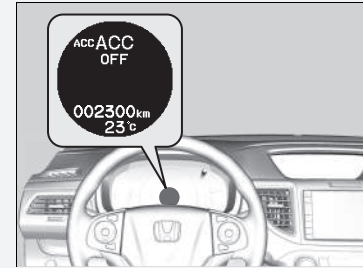

Zelfs als adaptive cruise control automatisch is geannuleerd, kunt u nog steeds de vooraf ingestelde snelheid hervatten. Wacht totdat de toestand die het annuleren van ACC veroorzaakt heeft is verbeterd en druk op de knop **RES/+**.

Intelligente Adaptive Cruise Control-functie

Kan al ver van tevoren voorspellen wanneer een voertuig gaat invoegen. Het systeem detecteert dat een voertuig in de aangrenzende rijstrook met langzamer rijdend verkeer voor u wil invoegen en past de snelheid van uw voertuig aan wanneer ACC is ingeschakeld.

Hoe het systeem werkt

De radarsensor in de voorgrille detecteert voertuigen voor u en in de aangrenzende rijstrook, en de camera achter de achteruitkijkspiegel detecteert de rijstrookmarkeringen.

Dit systeem verbetert de volg-/traceercapaciteit van ACC; het systeem past de voertuigsnelheid van tevoren aan op basis van de voorspelling dat een voertuig in de aangrenzende rijstrook met langzamer rijdend verkeer voor u gaat invoegen om een langzamer rijdend voertuig in te halen. Wanneer een dergelijke situatie wordt voorspeld, zal de voertuigsnelheid iets afnemen. Wanneer de situatie wordt gedetecteerd, zal de voertuigsnelheid afnemen overeenkomstig met het voorliggende voertuig.

Als de snelheid wordt afgesteld door het systeem, wordt op het multi-informatiedisplay het pictogram voor invoegende voertuigen weergegeven om aan te geven dat het systeem is geactiveerd.

Type met het stuur links afgebeeld.

■ Hoe het systeem wordt geactiveerd

Wanneer een voertuig dat voor u invoegt sneller rijdt dan het voertuig dat voor hem rijdt, en uw voertuig gaat sneller dan het voertuig dat invoegt (d.w.z. u moet afremmen), voorspelt ACC het invoegen en past het systeem de voertuigsnelheid aan.

Het systeem wordt geactiveerd wanneer aan alle volgende voorwaarden wordt voldaan:

- Wanneer ACC is geactiveerd.
- Wanneer u rijdt op een weg met meerdere rijstroken.
- Wanneer de voertuigsnelheid ligt tussen 80 km/h (50 mijl/h) en circa 180 km/h (112 mijl/h).
- Het voertuig rijdt op een rechte of licht gebogen weg.
- De richtingaanwijzers staan uit.
- Het rempedaal is niet ingedrukt.
- Wanneer een voertuig invoegt vanuit een rijstrook met langzamer rijdend verkeer.

■ Intelligente Adaptive Cruise Control in- en uitschakelen

U kunt het systeem in- en uitschakelen met behulp van het multi-informatiedisplay.

► Aangepaste functies BLZ. 133

► Intelligente Adaptive Cruise Control-functie

Wanneer het verkeer verandert van rechts naar links en u rijdt op een weg met tegemoetkomend verkeer dan wijzigt het systeem automatisch de rijstrook die moet worden gecontroleerd van de rechter- naar de linkerstrook.

Intelligente Adaptive Cruise Control kan niet worden geactiveerd onder de volgende omstandigheden:

- Wanneer het verschil in snelheid tussen het invoegende voertuig en het voorliggende voertuig in de aangrenzende rijstrook*¹ klein is
- Wanneer het verschil in snelheid tussen het invoegende voertuig en uw voertuig klein is (d.w.z. wanneer de snelheid niet hoeft te worden aangepast)
- Wanneer een voertuig gewoon voor uw voertuig invoegt zonder dat een voorliggend voertuig aanwezig is in de aangrenzende rijstrook*¹
- Wanneer een voertuig invoegt vanuit een rijstrook met sneller rijdend verkeer*¹

*1: Verwijst naar een rechter rijstrook voor verkeer dat rechts rijdt, een linker rijstrook voor verkeer dat links rijdt.

Waarschuwingssysteem frontale botsing*

Waarschuwt u wanneer er kans is op een botsing met het voertuig voor u.

Als het systeem detecteert dat er kans is op een botsing met het voertuig voor u, dan wordt een hoorbare en zichtbare waarschuwing gegeven.

- ▶ Neem de juiste maatregelen om een botsing te voorkomen (remmen, van rijstrook veranderen, enz.).

■ Hoe het systeem werkt

Het systeem kan waarschuwen voor een mogelijke botsing bij een voertuigsnelheid van 15 km/h en hoger.

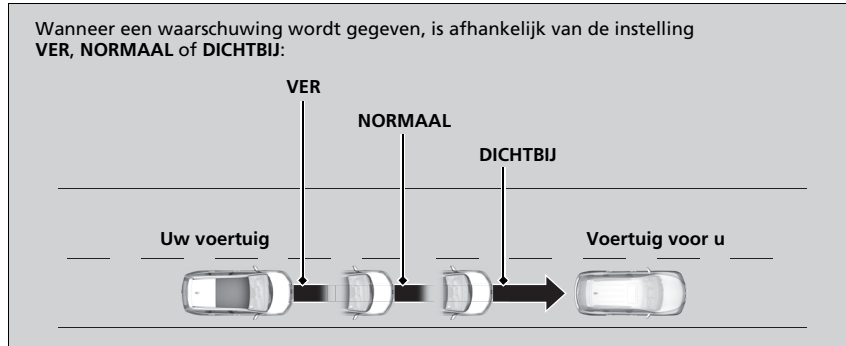

⚠ Waarschuwingssysteem frontale botsing*

Belangrijke veiligheidsherinnering

Het waarschuwingssysteem voor frontale botsing kan niet alle obstakels vóór u detecteren en kan mogelijk bepaalde obstakels helemaal niet detecteren; de nauwkeurigheid van het systeem varieert afhankelijk van het weer, de snelheid en andere factoren. Het waarschuwingssysteem voor frontale botsing omvat geen remfunctie. Het is altijd uw verantwoordelijkheid om uw voertuig veilig te gebruiken en botsingen te voorkomen.

U kunt de instelling van de afstand van het waarschuwingssysteem frontale botsing wijzigen of het systeem in- en uitschakelen.

🔧 Aangepaste functies BLZ. 133

De camera wordt gedeeld met de rijbaanassistentie, het verkeersbordenherkenningsysteem en het grootlichtondersteuningssysteem.

Voor de juiste werking van het systeem:

- Zorg ervoor dat u de camera of het gebied rondom de camera niet beschadigt wanneer u de voorruit reinigt.
- Houd het bovenste gedeelte van de voorruit schoon. Veeg alle vuil, ijs en sneeuw weg.

Raadpleeg een dealer in de volgende gevallen.

- De camera of het gebied rondom de camera is ernstig beschadigd.
- Het gedeelte rond de voorruit moet worden gerepareerd.

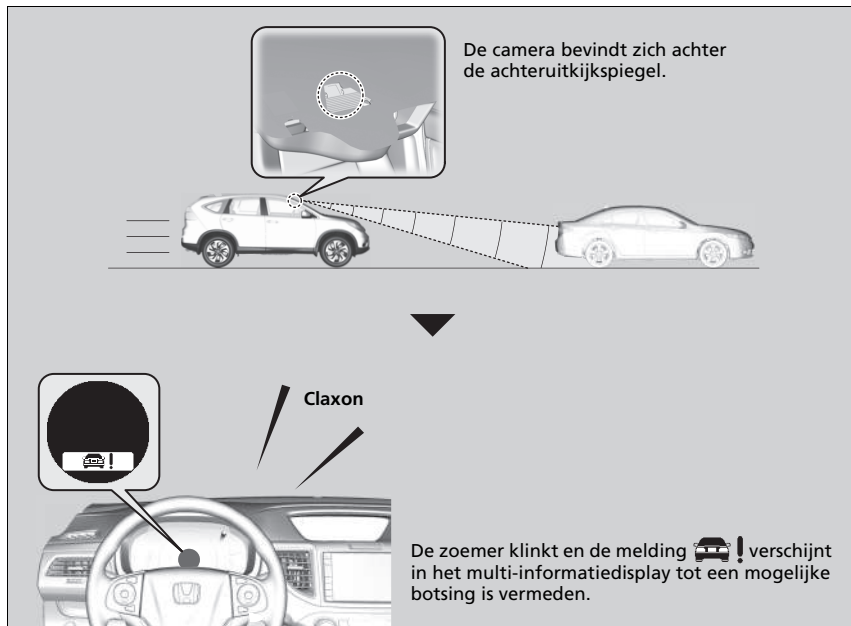

► Waarschuwingssysteem frontale botsing*

Plak nooit folie of voorwerpen tegen de voorruit die het gezichtsveld van de camera van het waarschuwingssysteem voor frontale botsing kunnen belemmeren.

Krassen, butsen en andere beschadigingen van de voorruit die binnen het gezichtsveld van de camera van het waarschuwingssysteem voor frontale botsing vallen, kunnen leiden tot een abnormale werking van het systeem. In dat geval raden wij aan de voorruit te vervangen door een originele voorruit van Honda. Ook hele kleine reparaties binnen het gezichtsveld van de camera of een niet-originele voorruit kunnen een abnormale werking van het systeem veroorzaken.

Laat de camera na vervanging van de voorruit door een dealer opnieuw kalibreren. Voor een goede werking van het systeem moet de camera van het waarschuwingssysteem voor frontale botsing goed gekalibreerd zijn.

■ Automatische uitschakeling

Het waarschuwingssysteem voor frontale botsing kan zichzelf automatisch uitschakelen; het controlelampje  gaat branden en blijft branden als:

- De temperatuur in het systeem hoog is.
- De voorruit is bedekt met vuil, modder, bladeren, natte sneeuw, enz.

Zodra de condities waardoor waarschuwingssysteem voor frontale botsing werd uitgeschakeld, verbeteren of worden opgelost (bijv. reinigen), wordt het systeem weer ingeschakeld.

► Automatische uitschakeling

Om te het risico te verkleinen dat een hoge binnentemperatuur het camerasysteem uitschakelt, dient u bij het parkeren te kiezen voor een schaduwrijke plek of de voorzijde van het voertuig uit direct zonlicht te parkeren.

Als u een reflecterend zonnescherm gebruikt, zorg ervoor dat deze de camerabeuizing niet bedekt. Door de camera af te dekken, neemt de temperatuur in de camera toe.



Als de melding  verschijnt:

- Gebruik het klimaatregelsysteem om het interieur te laten afkoelen en schakel, indien nodig, het ontwasemingssysteem in wanneer de ruiten zijn beslagen.
- Rijd met het voertuig om de temperatuur van de voorruit te verlagen, waardoor het gebied rond de camera van het waarschuwingssysteem voor frontale botsing ook afkoelt.

Als de melding  verschijnt:

Parkeer uw voertuig op een veilige plek. Veeg vuil van de voorruit en rijd weer verder. Als de melding blijft branden, zelfs na een tijdje rijden met de schone voorruit, laat dan het voertuig door een dealer controleren.

■ Beperkingen van het waarschuwingssysteem voor frontale botsing

Onder de volgende omstandigheden wordt het waarschuwingssysteem voor frontale botsing niet geactiveerd of detecteert het mogelijk niet een voertuig dat voor uw voertuig rijdt, en kan het zelfs worden geactiveerd wanneer u zich bewust bent van een voertuig voor u of wanneer er zich geen voertuig voor u bevindt.

Conditie

- De afstand tussen uw voertuig en het voertuig voor u is te kort.
- Een trager rijdend voertuig snijdt u af en remt plotseling.
- Er steekt plotseling een voertuig voor u over.
- Wanneer uw voertuig of het voertuig voor u snel accelereert.
- Wanneer het voertuig voor u een motorfiets, een klein voertuig of een uniek voertuig, zoals een tractor, is.
- Wanneer u gedurende een lange periode off-road of op een bergweg of een bochtige of slingerende weg rijdt waardoor het voor de camera moeilijk is om een voertuig voor u goed te detecteren.
- Wanneer er voetgangers of dieren voor uw voertuig zijn.
- Wanneer u in slecht weer (regen, mist, enz.) rijdt.
- Door een zware belasting achterin of wijzigingen aan de wielophanging helt uw voertuig.
- Wanneer een abnormale conditie van de band is gedetecteerd (onjuiste bandenmaat, lekke band, enz.).
- Wanneer de voorruit is bedekt met vuil, modder, bladeren, natte sneeuw, enz.
- Wanneer de temperatuur in het systeem hoog is.
- Bij een plotselinge verandering tussen licht en donker zoals bij het in- of uitrijden van een tunnel.
- Wanneer de zon laag staat (bijvoorbeeld bij zonsopgang of schemering).
- Wanneer de voorruit vuil of beslagen is.
- Wanneer de straatverlichting wordt beschouwd als de achterlichten van een voertuig voor u.
- Wanneer tijdens het rijden in het donker de achterlichten van het voertuig voor u defect zijn.
- Wanneer u in de schaduw van bomen, gebouwen, enz. rijdt.
- Wanneer uw voertuig een aanhanger/caravan trekt.

Rijbaanassistentie *

Waarschuwt u wanneer het systeem detecteert dat het voertuig mogelijk per ongeluk over de rijstrookmarkeringen aan de linker- of rechterzijde heen rijdt.

Hoe het systeem werkt

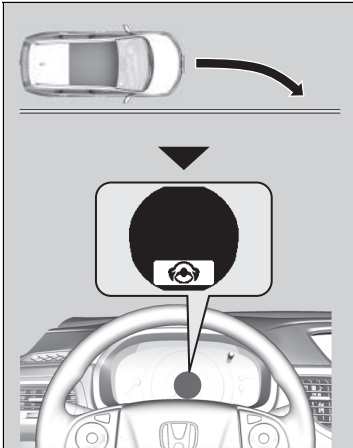

De voorste camera achter de achteruitkijkspiegel controleert de linker en rechter rijstrookmarkering.

Als uw voertuig te dicht bij een gedetecteerde rijstrookmarkering aan de linker- of rechterzijde komt zonder dat de richtingaanwijzer wordt ingeschakeld, geeft de rijbaanassistentie hoorbare en visuele waarschuwingen.

De zoemer klinkt en de melding  verschijnt op het multi-informatiedisplay om u te waarschuwen dat u passende maatregelen moet nemen.

Hoe het systeem wordt geactiveerd

Het systeem begint te zoeken naar rijstrookmarkeringen wanneer aan alle volgende voorwaarden is voldaan:

- Het voertuig rijdt met een snelheid boven 72 km/h.
- Het voertuig rijdt op een rechte of licht gebogen weg.
- De richtingaanwijzers staan uit.
- Het rempedaal is niet ingedrukt.

* Niet beschikbaar op alle modellen

ⓘ Rijbaanassistentie *

Belangrijke veiligheidsherinnering

Net als alle assistentiesystemen heeft de rijbaanassistentie beperkingen.

Wanneer u te veel vertrouwt op de rijbaanassistentie kan dit botsingen tot gevolg hebben. Het is altijd uw verantwoordelijkheid om het voertuig binnen de rijstrook waarin u rijdt te houden.

De rijbaanassistentie waarschuwt alleen wanneer wordt gedetecteerd dat u uw rijstrook verlaat zonder gebruik van een richtingaanwijzer. De rijbaanassistentie detecteert mogelijk niet alle rijstrookmarkeringen of alle keren dat u de rijstrook verlaat; de nauwkeurigheid varieert afhankelijk van het weer, de snelheid en conditie van de rijstrookmarkeringen. Het is altijd uw verantwoordelijkheid om uw voertuig veilig te gebruiken en botsingen te voorkomen.

Er is meer informatie beschikbaar over het omgaan met de camera waarmee dit systeem is uitgerust.

➤ **Camera van voorste sensor*** BLZ. 439

De rijbaanassistentie (LDW) werkt mogelijk niet goed onder bepaalde omstandigheden:

➤ **Omstandigheden en beperkingen van de rijbaanassistentie** BLZ. 461

ⓘ Hoe het systeem wordt geactiveerd

De rijbaanassistentie kan zichzelf automatisch uitschakelen; het controlelampje  gaat branden en blijft branden.

➤ **Controlelampjes** BLZ. 84

■ Rijbaanassistentie aan en uit

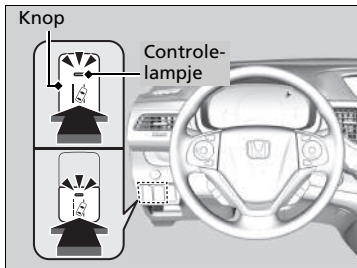

Druk op de knop van de rijbaanassistentie om het systeem in en uit te schakelen.

- Het controlelampje in de knop gaat branden als het systeem is ingeschakeld.

■ Omstandigheden en beperkingen van de rijbaanassistentie

In bepaalde situaties kan het systeem de rijstrookmarkeringen en de positie van uw voertuig niet op de juiste wijze detecteren. Onderstaand vindt u enkele voorbeelden van deze omstandigheden.

■ Omgevingsomstandigheden

- Rijden bij slecht weer (regen, mist, sneeuw, enz.).
- Plotselinge veranderingen tussen licht en donker zoals bij het in- of uitrijden van een tunnel.
- Er is weinig contrast tussen de rijstrookmarkeringen en de rijbaan.
- Wanneer de zon laag staat (bijvoorbeeld bij zonsopgang of schemering).
- Er sprake is van een sterke lichtweerkaatsing vanaf het wegdek.
- Rijden in de schaduw van bomen, gebouwen, enz.
- Wanneer schaduwen van objecten langs de weg parallel lopen aan de rijstrookmarkeringen.
- Obstakels op de weg of objecten langs de weg kunnen onterecht worden gezien als rijstrookmarkeringen.
- Lichtweerkaatsingen aan de binnenzijde van de voorruit.

■ Staat van het wegdek

- Rijden op een besneeuwd of nat wegdek (rijstrookmarkeringen niet zichtbaar, voertuigsporen, reflectie van lichten, opspattend water, hoog contrast).
- Bij het rijden op een weg met tijdelijke rijstrookmarkeringen.
- Wanneer onduidelijke, meerdere of wisselende rijstrookmarkeringen zichtbaar zijn op het wegdek als gevolg van wegwerkzaamheden of oude rijstrookmarkeringen.
- Er zijn samenkomende, afsplitsende of elkaar kruisende lijnen op het wegdek (bijvoorbeeld bij een kruising of oversteekplaats).
- De rijstrookmarkeringen zijn zeer smal, breed of wisselend.
- Het voertuig voor u rijdt dicht bij de rijstrookmarkeringen.
- De weg is heuvelachtig of het voertuig nadert de top van een heuvel.
- Rijden op ruwe of onverharde wegen, of op slecht wegdek.
- Wanneer voorwerpen op/langs de weg (stoep, vangrail, pylonen, enz.) worden herkend als witte lijnen (of gele lijnen).
- Tijdens het rijden op wegen met dubbele lijnen.

■ Staat van het voertuig

- De lenzen van de koplampen zijn vuil of de koplampen zijn niet goed afgesteld.
- De voorruit is aan de buitenzijde bedekt met vuil, modder, bladeren, natte sneeuw, enz.
- De binnenkant van de voorruit is beslagen.
- De cameratemperatuur wordt te hoog.
- Een abnormale band- of wielconditie (onjuiste maat, verschillende maten of samenstellingen, onjuiste bandenspanning, thuiscomeer*, enz.).
- Het voertuig helt naar achteren door een zware lading of wijzigingen aan de ophanging.
- Wanneer sneeuwkettingen zijn gemonteerd.

Verkeersbordenherkenningssysteem*

Herhaalt op het i-multi-informatiedisplay informatie die is afgeleid van verkeersborden die u bent gepasseerd, zoals de snelheidslimiet of het feit dat inhalen verboden is.

Hoe het systeem werkt

Wanneer de camera aan de achterkant van de achteruitkijkspiegel tijdens het rijden verkeersborden waarneemt, geeft het systeem de tekens weer die worden herkend als bedoeld voor uw voertuig. Het verkeersbordpictogram wordt even weergegeven en vervolgens gedurende een bepaalde tijd en afstand.

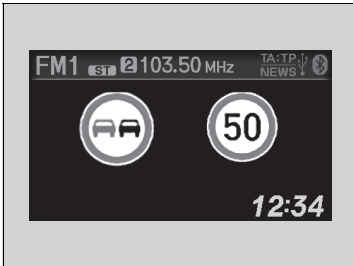

Het verkeersbordpictogram kan wijzigen in een ander pictogram of verdwijnen wanneer:

- Het einde van een snelheidslimiet of andere limiet is gedetecteerd.
- U de richtingaanwijzer inschakelt om af te slaan op een kruising.

Verkeersbordenherkenningssysteem*

Het systeem is ontworpen om tekens te detecteren die voldoen aan de normen van de Weense Conventie. Niet alle tekens kunnen worden weergegeven, maar tekens langs de weg mogen niet genegeerd. Het systeem werkt niet voor alle verkeersborden in alle landen en ook niet in alle omstandigheden.

Het verkeersbordenherkenningssysteem is uitsluitend ontworpen om ondersteuning te bieden tijdens het rijden. De bestuurder moet zich nog steeds bewust zijn van de wegomstandigheden en voldoen aan alle verkeersvoorschriften.

Breng nooit folie of voorwerpen aan tegen de voorruit die het gezichtsveld van de camera kunnen belemmeren en tot een abnormale werking van het systeem kunnen leiden. Krassen, sterren en andere beschadigingen van de voorruit die binnen het gezichtsveld van de camera vallen, kunnen leiden tot een abnormale werking van het systeem. In dat geval raden wij aan de voorruit te vervangen door een originele voorruit van Honda. Ook hele kleine reparaties binnen het gezichtsveld van de camera of een niet-originele voorruit kunnen een abnormale werking van het systeem veroorzaken. Laat de camera na vervanging van de voorruit door een dealer opnieuw kalibreren. Voor een goede werking van het systeem moet de camera goed gekalibreerd zijn.

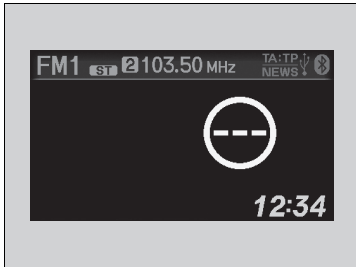

Tijdens het rijden kunt u, als er geen teken wordt herkend, ook het onderstaande scherm zien onder de volgende omstandigheden:





» Verkeersbordenherkenningssysteem *

Om te het risico te verkleinen dat een hoge binnentemperatuur het sensorsysteem van de camera uitschakelt, dient u bij het parkeren te kiezen voor een schaduwrijke plek of de voorzijde van het voertuig uit direct zonlicht te parkeren. Als u een reflecterend zonnescerm gebruikt, zorg ervoor dat deze de camerabehuizing niet bedekt.

Door de camera af te dekken, kan de temperatuur in de camera toenemen.

Als  verschijnt, werkt het verkeersbordenherkenningssysteem niet en wordt  weergegeven.

- Gebruik het klimaatregelsysteem om het interieur te koelen en gebruik zo nodig ook de ontdooiingsmodus met de luchtstroom naar de camera gericht.
- Rijd met het voertuig om de temperatuur van de voorruit te verlagen, waardoor het gebied rond de camera ook afkoelt.

Als  verschijnt, werkt het verkeersbordenherkenningssysteem niet en wordt  weergegeven.

- Parkeer het voertuig op een veilige plek en reinig de voorruit. Als de melding na het reinigen van de voorruit en na een tijdje rijden niet verdwijnt, laat u uw voertuig door een dealer controleren.

Omstandigheden en beperkingen van het verkeersbordenherkenningssysteem

Het verkeersbordenherkenningssysteem kan het verkeersbord in de volgende gevallen mogelijk niet herkennen.

■ Staat van het voertuig

- De lenzen van de koplampen zijn vuil of de koplampen zijn niet goed afgesteld.
- De voorruit is aan de buitenzijde bedekt met vuil, modder, bladeren, natte sneeuw, enz.
- De binnenkant van de voorruit is beslagen.
- Resterende delen moeten worden gewist.
- Een abnormale band- of wielconditie (onjuiste maat, verschillende maten of samenstellingen, onjuiste bandenspanning, thuis COMER*, enz.).
- Het voertuig helt naar achteren door een zware lading of wijzigingen aan de ophanging.

■ Omgevingsomstandigheden

- Wanneer de zon laag staat (bijvoorbeeld bij zonsopgang of schemering).
- Er sprake is van een sterke lichtweerskaatsing vanaf het wegdek.
- Plotselinge veranderingen tussen licht en donker zoals bij het in- of uitrijden van een tunnel.
- Wanneer u in de schaduw van bomen, gebouwen, enz. rijdt.
- Rijden in het donker, in donkere gebieden zoals lange tunnels.
- Rijden bij slecht weer (regen, mist, sneeuw, enz.).
- Een voertuig voor u veroorzaakt opspattend water of sneeuw.

Omstandigheden en beperkingen van het verkeersbordenherkenningssysteem

Wanneer het verkeersbordenherkenningssysteem niet werkt, verschijnt  op het i-multi-informatiedisplay. Als dit bericht niet verdwijnt, laat u het voertuig door een dealer controleren.



* Niet beschikbaar op alle modellen

■ **De positie of de staat van het verkeersbord**

- Een verkeersbord is moeilijk te vinden, omdat het zich op een onlogische plaats bevindt.
- Een verkeersbord staat op grote afstand van uw auto.
- Een verkeersbord staat buiten de lichtbundel van de koplamp.
- Het verkeersbord staat op de hoek van de straat of in een bocht.
- Vage of verbogen verkeersborden.
- Gedraaide of beschadigde verkeersborden.
- Een verkeersbord is bedekt met vuil, sneeuw of ijs.
- Een deel van het verkeersbord is verborgen door de bomen of het verkeersbord zelf is verborgen door een voertuig of iets anders.
- Licht (een lantaarnpaal) of een schaduw is terug te zien op het oppervlak van het bord.
- Een verkeersbord is te licht of te donker (een elektronisch verkeersbord).
- Een verkeersbord is te klein.

■ **Andere omstandigheden**

- Wanneer u rijdt met een hoge snelheid.

Het verkeersbordenherkenningssysteem werkt mogelijk niet goed in de volgende gevallen. Er wordt bijvoorbeeld een verkeersbord weergegeven dat niet overeenkomt met de huidige regels voor deze weg of een verkeersbord dat niet bestaat.

- ▶ Met betrekking tot de snelheidslimiet kan het een hogere of lagere snelheid weergeven dan de huidige geldende snelheid.
- Er is een extra bord met aanvullende informatie, zoals weer, tijd, voertuigtype, enz.
- Cijfers op het verkeersbord zijn moeilijk te lezen (elektronisch verkeersbord, cijfers op het verkeersbord zijn wazig).
- Er staat een verkeersbord in de buurt van uw rijstrook dat niet voor deze rijstrook is bedoeld (verkeersbord met snelheidslimiet op de grens tussen parallelweg en hoofdweg, enz.).
- Er zijn dingen die lijken op de kleur of vorm van het herkenningsobject (hetzelfde teken, elektronisch verkeersbord, waarschuwingbord, structuur, etc.).
- Voor u rijdt een vrachtwagen met een snelheidssticker achterop.

■ Verkeersborden die worden weergegeven op het i-multi-informatiedisplay

Er kunnen twee verkeersborden gelijktijdig naast elkaar worden weergegeven wanneer ze gedetecteerd worden.

Het snelheidslimiet-pictogram wordt weergegeven op de rechterhelft van het scherm. Het inhaalverbod-pictogram verschijnt aan de linkerkant. Een eventueel extra pictogram dat de snelheidslimiet op basis van het weer (regen, sneeuw, e.d.) of specifieke periode aangeeft, kan aan beide zijden worden weergegeven.

■ Wanneer de hoofdmodus is geselecteerd



Pictogram Inhaalverbod*¹ Pictogram Snelheidslimiet

Extra snelheidslimiet-pictogram op basis van omstandigheden*² Pictogram Snelheidslimiet

■ Wanneer de hoofdmodus niet is geselecteerd



Pictogram Inhaalverbod*¹

Pictogram Snelheidslimiet

Afhankelijk van de situatie kan *1 worden vervangen door *2, of kan *2 verschijnen aan de rechterzijde.

■ **Weergave van verkeersborden als de hoofdmodus is uitgeschakeld**

U kunt kleine verkeersbordpictogrammen continu laten weergeven op het i-multi-informatiedisplay, zelfs als de hoofdmodus niet is geselecteerd.

➤ **Aangepaste functies** BLZ. 145

Lane Keeping Assist-systeem (LKAS)*

Helpt bij het sturen om te zorgen dat het voertuig in het midden van de gedetecteerde rijstrook blijft en waarschuwt via geluidsignalen en een melding op het display dat het voertuig de rijstrook dreigt te verlaten.

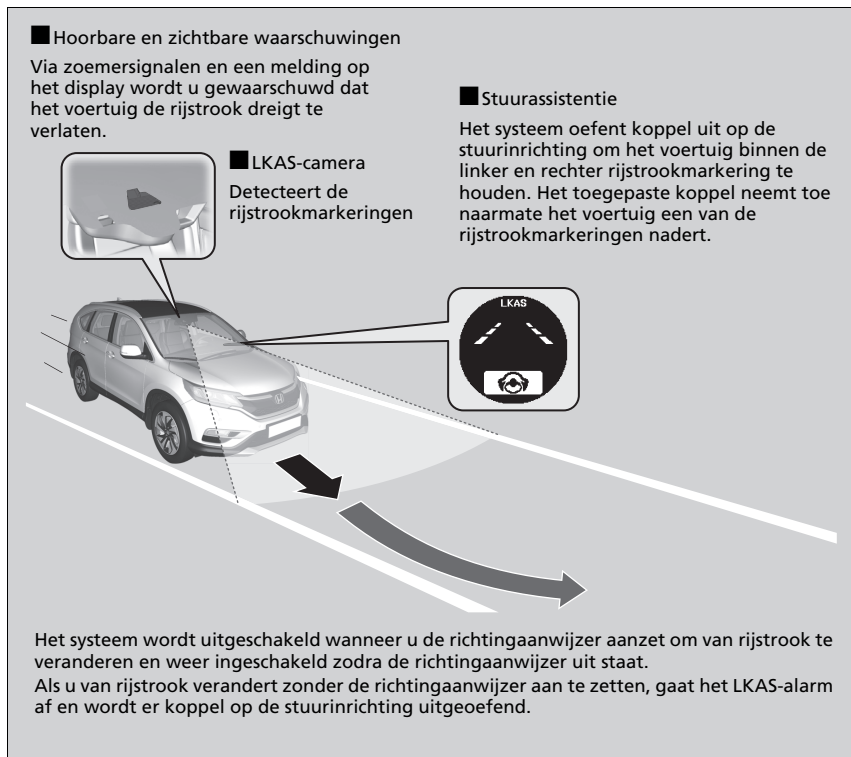

► Lane Keeping Assist-systeem (LKAS)*

Belangrijke veiligheidsinformatie

Het LKAS-systeem dient alleen voor uw gemak. Het is geen vervanging van de besturing van het voertuig. Het systeem werkt niet als u de handen van het stuur haalt of het voertuig niet bestuurt.

⚠ Waarschuwings- en informatiemeldingen op het display BLZ. 108

Plaats geen voorwerpen op het instrumentenpaneel. Voorwerpen kunnen weerkaatsen op de voorruit en een juiste detectie van rijstroken belemmeren.

Het LKAS waarschuwt alleen wanneer wordt gedetecteerd dat u uw rijstrook verlaat zonder gebruik van een richtingaanwijzer. Het LKAS detecteert mogelijk niet alle rijstrookmarkeringen of alle keren dat u de rijstrook verlaat; de nauwkeurigheid varieert afhankelijk van het weer, de snelheid en conditie van de rijstrookmarkeringen. Het is altijd uw verantwoordelijkheid om uw voertuig veilig te gebruiken en botsingen te voorkomen.

Het LKAS is handig wanneer het wordt gebruikt op snelwegen.

LKAS werkt mogelijk niet goed onder sommige omstandigheden.

⚠ LKAS-omstandigheden en -beperkingen BLZ. 476

LKAS werkt mogelijk niet zoals bedoeld wanneer u regelmatig moet stoppen of op wegen met scherpe bochten.

Er is meer informatie beschikbaar over het omgaan met de camera die is uitgerust met dit systeem.

⚠ Camera van voorste sensor* BLZ. 439

■ Lane Keeping Assist-systeem

Biedt hulp om het voertuig in het midden van de rijstrook te houden; wanneer het voertuig een witte of gele lijn nadert, zal de stuurkracht van de elektrische stuurbekrachtiging sterker worden.

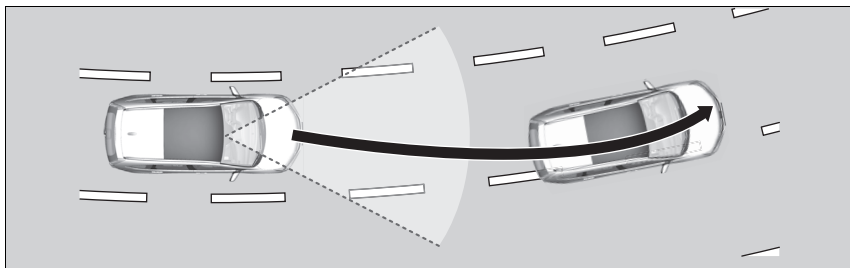

■ Rijbaanassistentie

Wanneer het voertuig de waarschuwingszone binnenkomt, waarschuwt het LKAS u via een licht trillend stuurwiel en een melding op het display.

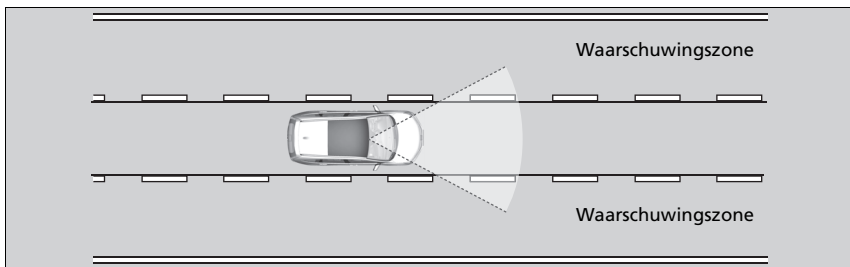

⚠ Lane Keeping Assist-systeem (LKAS)*

Het LKAS werkt mogelijk niet zoals bedoeld wanneer u regelmatig moet stoppen of op wegen met scherpe bochten.

Als het systeem geen rijstroken detecteert, zal het tijdelijk worden uitgeschakeld. Wanneer de rijstrook wordt gedetecteerd, wordt het systeem automatisch weer geactiveerd.

* Niet beschikbaar op alle modellen

■ Wanneer kan het systeem worden gebruikt?

Het systeem kan worden gebruikt wanneer aan de volgende voorwaarden wordt voldaan.

- De rijstrook waarin u rijdt heeft detecteerbare rijstrookmarkeringen aan beide zijden en uw voertuig rijdt in het midden van de rijstrook.
- De voertuigsnelheid ligt tussen 72 – 180 km/h.
- U rijdt op een rechte of licht gebogen weg.
- De richtingaanwijzers staan uit.
- Het rempedaal is niet ingetrapt.
- De ruitenwisserschakelaar staat niet in de stand **LO** of **HI**.

■ Het systeem inschakelen

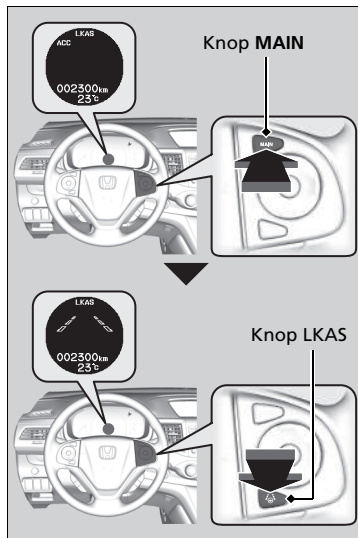

1. Druk op de knop **MAIN**.

- Het LKAS wordt op het multi-informatiedisplay weergegeven. Het systeem is gereed voor gebruik.

2. Druk op de knop **LKAS**.

- Er verschijnen rijstrookgrenzen op het multi-informatiedisplay. Het systeem is ingeschakeld.

☒ Lane Keeping Assist-systeem (LKAS)*

Er is meer informatie beschikbaar over het omgaan met de camera die is uitgerust met dit systeem.

☒ **Camera van voorste sensor*** BLZ. 439

Als het voertuig naar de linker of rechter rijstrook afwijkt doordat het systeem koppel overbrengt, dient u het LKAS-systeem uit te zetten en uw voertuig door een dealer te laten nakijken.



3. Houd uw voertuig tijdens het rijden in het midden van de rijstrook.

- De buitenste stippellijnen worden vaste lijnen als het systeem wordt ingeschakeld nadat de linker- en rechterrajstrookmarkeringen zijn gedetecteerd.

►► Wanneer kan het systeem worden gebruikt?

Het LKAS wordt tijdelijk uitgeschakeld wanneer het geen rijstrookmarkeringen detecteert. Wanneer het systeem weer rijstrookmarkeringen detecteert, wordt het automatisch weer ingeschakeld.

■ Annuleren

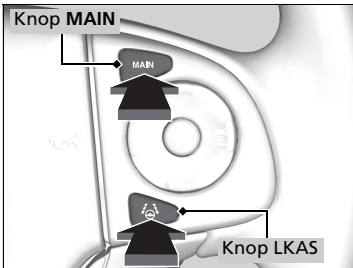

Om LKAS te annuleren:
Druk op de knop **MAIN** of LKAS.

Het LKAS wordt uitgeschakeld wanneer u de motor afzet, zelfs als u LKAS heeft ingeschakeld toen u voor het laatst het voertuig bestuurd.

►► Annuleren

Met de knop **MAIN** wordt tevens de ACC in- en uitgeschakeld.



Wanneer het LKAS wordt geannuleerd, veranderen de rijstrookmarkeringen op het multi-informatiedisplay in contourlijnen.

■ **Het systeem wordt uitgeschakeld als u:**

- De ruitenwissers in de stand **LO**, **HI** of **MIST** zet zodat deze voortdurend wassen.
 - ▶ Wanneer de ruitenwissers uitgeschakeld worden, schakelt het LKAS weer in.
- Verlaag de voertuigsnelheid tot 64 km/h of lager.
 - ▶ Wanneer de voertuigsnelheid wordt verhoogd tot ten minste 72 km/h, wordt het LKAS weer ingeschakeld.
- Trap het rempedaal in.
 - ▶ Zodra u het rempedaal loslaat, wordt het LKAS weer ingeschakeld en begint het weer rijstrookmarkeringen te detecteren.

■ **Het LKAS wordt automatisch uitgeschakeld wanneer:**

- Het systeem geen rijstrookmarkeringen detecteert.
- Het stuurwiel snel wordt gedraaid.
- U het voertuig niet stuurt.
- U harder dan de snelheidslimiet rijdt op een bochtige weg.

Zodra deze toestanden zijn opgeheven, wordt het LKAS automatisch weer ingeschakeld.

■ **Het LKAS kan automatisch worden geannuleerd wanneer:**

- De temperatuur van de camera te hoog wordt.
- De camera achter de achteruitkijkspiegel, of het gebied rondom de camera, inclusief de voorruit, vuil wordt.
- Tijdens het rijden door een scherpe bocht.
- Tijdens het rijden met een snelheid hoger dan ongeveer 180 km/h.
- Wanneer ABS of VSA wordt geactiveerd.

Een zoemer klinkt als het LKAS automatisch wordt geannuleerd.

■ LKAS-omstandigheden en -beperkingen

Het systeem kan onder bijvoorbeeld de volgende omstandigheden rijstrookmarkeringen mogelijk niet detecteren en daardoor het voertuig niet in het midden van de rijstrook houden:

■ Omgevingsomstandigheden

- Rijden bij slecht weer (regen, mist, sneeuw, enz.)
- Plotselinge veranderingen tussen licht en donker zoals bij het in- of uitrijden van een tunnel.
- Er is weinig contrast tussen de rijstrookmarkeringen en de rijbaan.
- Wanneer de zon laag staat (bijvoorbeeld bij zonsopgang of schemering).
- Er sprake is van een sterke lichtweerkaatsing vanaf het wegdek.
- Rijden in de schaduw van bomen, gebouwen, enz.
- Wanneer schaduwen van objecten langs de weg parallel lopen aan de rijstrookmarkeringen.
- Obstakels op de weg of objecten langs de weg kunnen onterecht worden gezien als rijstrookmarkeringen.
- Lichtweerkaatsingen aan de binnenzijde van de voorruit.

■ Omstandigheden met betrekking tot het wegdek

- Rijden op een besneeuwd of nat wegdek (rijstrookmarkeringen niet zichtbaar, voertuigsporen, reflectie van lichten, opspattend water, hoog contrast).
- Bij het rijden op een weg met tijdelijke rijstrookmarkeringen.
- Wanneer onduidelijke, meerdere of wisselende rijstrookmarkeringen zichtbaar zijn op het wegdek als gevolg van wegwerkzaamheden of oude rijstrookmarkeringen.
- Er zijn samenkomende, afsplitsende of elkaar kruisende lijnen op het wegdek (bijvoorbeeld bij een kruising of oversteekplaats).
- De rijstrookmarkeringen zijn zeer smal, breed of wisselend.
- Het voertuig voor u rijdt dicht bij de rijstrookmarkeringen.
- De weg is heuvelachtig of het voertuig nadert de top van een heuvel.
- Rijden op ruwe of onverharde wegen, of op slecht wegdek.
- Wanneer voorwerpen op/langs de weg (stoep, vangrail, pylonen, enz.) worden herkend als witte lijnen (of gele lijnen).
- Tijdens het rijden op wegen met dubbele lijnen.

■ Voertuigomstandigheden

- De lenzen van de koplampen zijn vuil of de koplampen zijn niet goed afgesteld.
- De voorruit is aan de buitenzijde bedekt met vuil, modder, bladeren, natte sneeuw, enz.
- De binnenkant van de voorruit is beslagen.
- De cameratemperatuur wordt te hoog.
- Een abnormale band- of wielconditie (onjuiste maat, verschillende maten of samenstellingen, onjuiste bandenspanning, enz.).
- Het voertuig helt naar achteren door een zware lading of wijzigingen aan de ophanging.

Voertuigstabiliteitsassistentiesysteem (VSA)

VSA helpt het voertuig in bochten te stabiliseren indien het voertuig meer of minder draait dan was bedoeld. Het helpt ook bij het handhaven van tractie op gladde wegdekken. Dit gebeurt door het reguleren van het motorvermogen en het selectief gebruik van de remmen.

■ Werking van VSA-systeem

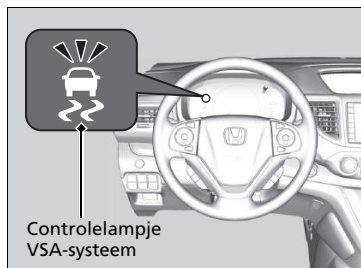

Wanneer VSA wordt geactiveerd, merkt u waarschijnlijk dat de motor niet op het gaspedaal reageert. Wellicht hoort u ook geluid uit het hydraulische systeem. Ook ziet u dat het controlelampje gaat knipperen.

⚠ Voertuigstabiliteitsassistentiesysteem (VSA)

Het is mogelijk dat het VSA-systeem niet goed functioneert bij gemengde bandtypes en bandmaten. Zorg ervoor dat u banden van hetzelfde type en dezelfde maat gebruikt en dat de bandenspanningen aan de specificaties voldoen.

Wanneer het VSA-controlelampje tijdens het rijden gaat branden en blijft branden, is het mogelijk dat er een probleem in het systeem is. Hoewel het mogelijk is dat dit geen belemmering vormt bij normaal rijden, dient u uw voertuig onmiddellijk door uw dealer te laten controleren.

VSA kan niet in alle rijomstandigheden de stabiliteit verbeteren en regelt niet het volledige remsysteem. U dient nog steeds met een voor de omstandigheden passende snelheid te rijden en bochten te nemen en altijd een bepaalde veiligheidsmarge in acht te nemen.

VSA Aan en Uit

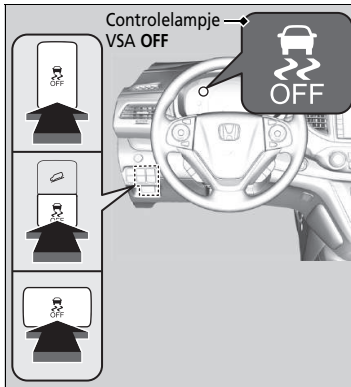

Deze knop bevindt zich onder het instrumentenpaneel aan bestuurderszijde. Voor het gedeeltelijk in- en uitschakelen van het VSA-systeem houdt u deze knop ingedrukt totdat u een pieptoon hoort.

De werking van de tractieregeling wordt beperkt, waardoor de wielen kunnen slippen bij een lage snelheid. Het controlelampje VSA UIT gaat ook branden.

Om het systeem weer in te schakelen, drukt u op de knop  (VSA OFF) totdat u een zoemsignaal hoort.

VSA wordt ingeschakeld telkens wanneer u de motor start, zelfs wanneer u het tijdens de laatste rit moet uw voertuig hebt uitgeschakeld.

Voertuigstabiliteitsassistentiesysteem (VSA)

Wanneer de knop  is ingedrukt, beschikt uw voertuig over normale prestaties voor remmen en bochten nemen, maar de tractie- en stabiliteitsverbeteringen van VSA worden minder efficiënt.

Onder bepaalde ongewone omstandigheden, bijv. wanneer uw voertuig vastraakt in ondiepe modder of verse sneeuw, kan het eenvoudiger zijn het voertuig los te krijgen met VSA tijdelijk uitgeschakeld.

Wanneer de knop  wordt ingedrukt, werkt de tractieregeling minder goed. Hierdoor kunnen de wielen slippen bij een lage snelheid. U dient alleen dan te proberen uw voertuig los te krijgen met uitgeschakeld VSA-systeem, indien het niet lukt het voertuig te bevrijden terwijl het VSA-systeem is ingeschakeld.

Schakel VSA onmiddellijk na het loskrijgen van uw voertuig weer in. We adviseren om niet met uw voertuig te rijden wanneer het VSA-systeem is uitgeschakeld.

Het is mogelijk dat u direct na het starten van de motor of tijdens het rijden een uit het motorcompartiment afkomstig geluid van een motor hoort terwijl systeemcontroles worden uitgevoerd. Dit is normaal.

Modellen met halogeenlampen

Beeld koplampen afstellen

Het besturen van een voertuig met het stuur rechts in rechts verkeer of een voertuig met het stuur links in links verkeer veroorzaakt schittering van koplampen bij tegenliggers. U dient met behulp van afdektape de verspreiding van de koplampstraal aan te passen.

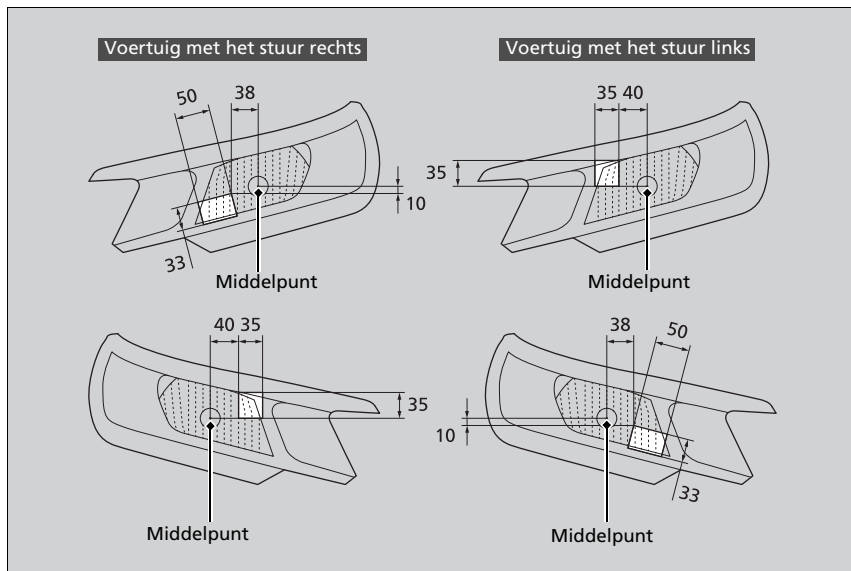

1. Maak twee rechthoekige stukken afdektape klaar die 33 mm breed en 50 mm lang en 35 mm breed en 35 mm lang zijn.
 - Gebruik verduisterend afdektape, zoals waterdicht afdichttape.
2. Plak de tape als afgebeeld op het glas.

Beeld koplampen afstellen

Zorgt dat u de tape niet op de verkeerde plek aanbrengt. Als de koplampstraal onjuist wordt verspreid, kan dit in strijd zijn met de in uw land geldende wet- en regelgeving. Vraag bij uw dealer om meer informatie.

Dode hoek-informatiesysteem*

Is bedoeld om in een specifieke waarschuwingszone voertuigen te detecteren die zich naast uw voertuig bevinden; het gaat voornamelijk om gebieden waar het zicht wordt geblokkeerd, de zogenaamde "dode hoek."

☒ Dode hoek-informatiesysteem*

WAARSCHUWING

U dient voordat u van rijstrook wisselt visueel te controleren of het veilig is om van rijstrook te wisselen. Doet u dit niet, dan kan dit leiden tot een botsing met ernstig letsel of de dood tot gevolg.

Vertrouw niet alleen op de informatie van het dode hoek-informatiesysteem bij het veranderen van rijstrook.

Controleer altijd in beide buitenspiegels en de achteruitkijkspiegel of er zich geen voertuigen achter u bevinden voordat u van rijstrook verandert.

Belangrijke veiligheidsherinnering

Net als alle assistentiesystemen heeft het dode hoek-informatiesysteem beperkingen. Wanneer u te veel vertrouwt op het dode hoek-informatiesysteem kan dit botsingen tot gevolg hebben.

* Niet beschikbaar op alle modellen

■ Hoe het systeem werkt

- Radarsensoren detecteren een voertuig in de alarmzone wanneer uw voertuig vooruit rijdt met 20 km/h of sneller.

Radarsensoren: onder de hoeken van de achterbumper

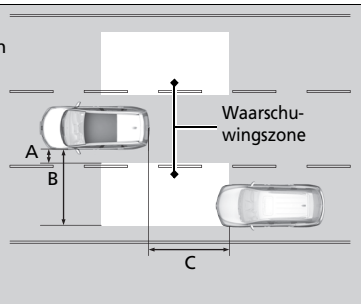

Bereik waarschuwingszone

- A: Ongeveer 0,5 m
- B: Ongeveer 3 m
- C: Ongeveer 3 m

►► Dode hoek-informatiesysteem*

U kunt de instelling van het dode hoek-informatiesysteem wijzigen.

► Aangepaste functies BLZ. 133

Schakel het systeem uit wanneer u een aanhanger/caravan trekt.

Het is mogelijk dat het systeem niet goed werkt wanneer:

- De extra massa ervoor zorgt dat het voertuig kantelt waardoor het bereik van de radarsensoren verandert.
- De aanhanger/caravan zelf kan door de radarsensoren gedetecteerd worden, waardoor de controlelampjes van het dode hoek-informatiesysteem gaan branden.

Het systeem dient alleen voor uw gemak. Zelfs als een voorwerp zich binnen de waarschuwingszone bevindt, kunnen de volgende situaties voorkomen.

- Het controlelampje van het dode hoek-informatiesysteem gaat mogelijk niet branden als gevolg van belemmeringen (spetters, enz.), zelfs wanneer de melding  niet verschijnt op het MID.
- Het controlelampje van het dode hoek-informatiesysteem kan ook gaan branden wanneer de melding verschijnt.

Het controlelampje van het dode hoek-informatiesysteem kan onder de volgende omstandigheden mogelijk niet gaan branden:

- Het voertuig blijft niet langer dan twee seconden in waarschuwingszone.
- Een voertuig is geparkeerd in een zijstraat.
- Het verschil in snelheid tussen uw voertuig en het voertuig dat u inhaalt is groter dan 10 km/h.
- Een object dat niet wordt gedetecteerd door de radarsensoren nadert of passeert uw voertuig.
- Een voertuig in de rijbaan naast u een motor of ander klein voertuig.

Het systeem werkt niet in de stand .

■ Wanneer het systeem een voertuig detecteert

Controlelampje dode hoek-informatiesysteem:
Bevindt zich op de buitenspiegels aan beide zijden.

■ Gaat branden wanneer

- Een voertuig van achteren de waarschuwingszone binnenkomt om u in te halen met een maximaal snelheidsverschil van 50 km/h.
- U een voertuig inhaalt met een snelheidsverschil van niet meer dan 20 km/h.

■ Knippert en de zoemer klinkt wanneer

u de richtingaanwijzerschakelaar bedient in de richting van het gedetecteerde voertuig. De zoemer klinkt nu driemaal.

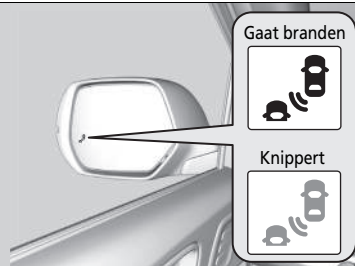

☒ Dode hoek-informatiesysteem*

De werking van het dode hoek-informatiesysteem kan negatief worden beïnvloed wanneer:

- Voorwerpen (vangrails, lantaarnpalen, bomen, geparkeerde voertuigen, gebouw, muur, enz.) worden gedetecteerd.
- Een object dat geen radiogolven weerkaatst, zoals een motorfiets, zich in de waarschuwingszone bevindt.
- U op een bochtige weg rijdt.
- Een voertuig van een andere rijstrook naar de rijstrook aangrenzend aan uw voertuig gaat.
- Het systeem externe elektrische interferentie waarneemt.
- De achterbumper of sensoren niet goed zijn gerepareerd of de achterbumper is vervormd.
- De richting van de sensoren is gewijzigd.
- U in slecht weer rijdt (regen, sneeuw en mist).
- U op een hobbelige weg rijdt.
- U een krappe bocht neemt waarbij het voertuig iets kantelt.

Voor het juiste gebruik van het dode hoek-informatiesysteem:

- Houd het gebied rondom de hoek van de achterbumper altijd schoon.
- Breng geen stickers en dergelijke aan in het gebied rondom de hoek van de achterbumper.
- Breng uw voertuig naar een dealer als het gebied rondom de hoek van de achterbumper of de radarsensoren moeten worden gerepareerd, of wanneer het gebied rondom de hoek van de achterbumper is beschadigd.

* Niet beschikbaar op alle modellen

Bandenspanningswaarschuwingssysteem

Het waarschuwingssysteem voor bandenspanning van dit voertuig meet niet rechtstreeks de bandenspanning, maar controleert en vergelijkt de afrolradius en omwentelingseigenschappen van elk wiel en elke band tijdens het rijden, om te bepalen of één of meer banden een zeer lage spanning hebben. Hierdoor gaat het controlelampje lage bandenspanning/waarschuwing bandenspanning branden en verschijnt er een bericht op het multi-informatiedisplay.

Kalibratie van het waarschuwingssysteem voor bandenspanning

U moet het waarschuwingssysteem voor bandenspanning kalibreren telkens wanneer u:

- De druk in één of meer banden aanpast.
- De wielen roteert.
- Eén of meer banden vervangt.

Alvorens het waarschuwingssysteem voor bandenspanning te kalibreren:

- De koude bandenspanning voor alle vier de banden instellen.

Zorg ervoor dat:

- Het voertuig volledig stilstaat.

Modellen met handgeschakelde transmissie

- De parkeerrem is ingeschakeld.

Modellen met automatische transmissie

- De transmissie in de stand **P** staat.

Alle modellen

- De contactschakelaar bevindt zich in de stand AAN **II***1.

*1: Modellen met het sleutellose toegangssysteem hebben een knop **ENGINE START/STOP** in plaats van een contactschakelaar.

Bandenspanningswaarschuwingssysteem

Het systeem controleert de banden niet tijdens het rijden bij lage snelheid.

Lage omgevingstemperaturen en hoogteveranderingen zijn direct van invloed op de bandenspanning en kunnen ertoe leiden dat het controlelampje lage bandenspanning/waarschuwing bandenspanning gaat branden.

De bandenspanning van banden die zijn gevuld in:

- warm weer kan in koud weer te laag worden.
- koud weer kan in warm weer te hoog worden.

Het controlelampje lage bandenspanning gaat niet branden bij te hoge bandenspanning.

Het is mogelijk dat het waarschuwingssysteem voor bandenspanning niet goed functioneert wanneer het bandentype en de bandenmaat gemengd zijn.

Zorg dat u banden van hetzelfde type en dezelfde maat gebruikt.

Banden controleren en onderhouden BLZ. 580

Het controlelampje lage bandenspanning/waarschuwing bandenspanning kan vertraagd gaan branden of helemaal niet gaan branden als:

- U snel gas geeft, afremt of aan het stuurwiel draait.
- U op besneeuwde of gladde wegen rijdt.
- Sneeuwkettingen worden gebruikt.

Het controlelampje lage bandenspanning/waarschuwing bandenspanning kan onder de volgende omstandigheden gaan branden:

- Er wordt een 'thuiscomer' gebruikt.
- Er is een zwaardere en ongelijke belasting op de banden dan bij de kalibratie, zoals bij het trekken van een aanhanger/caravan.
- Sneeuwkettingen worden gebruikt.

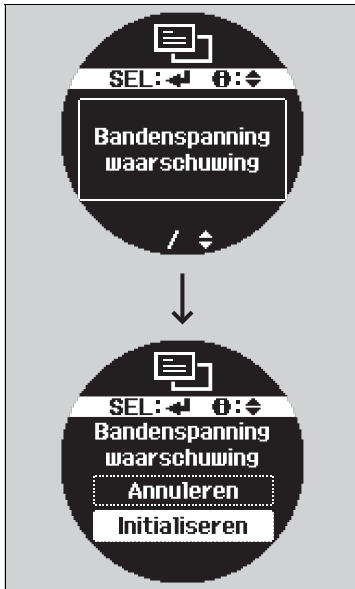

U kunt het systeem kalibreren met de aangepaste functionaliteiten op het multi-informatiedisplay.

1. Druk op de knop /▼ tot op het display wordt weergegeven en druk vervolgens op de knop **SEL/RESET**.
 - **SNELHEIDS ALARM** wordt op het display weergegeven.
 2. Druk op de knop tot **BANDENSPANNING WAARSCHUWING** op het display wordt weergegeven.
 3. Druk op de knop **SEL/RESET**.
 - Het display schakelt over naar het scherm Instellingen aanpassingen waarin u **ANNULEREN** of **INITIALISEREN** kunt selecteren.
 4. Druk op de knop /▼ en selecteer **INITIALISEREN** en druk vervolgens op de knop **SEL/RESET**.
 - Het scherm **GESLAAGD** wordt weergegeven, waarna het display terugkeert naar het scherm Instellingen aanpassingen.
- Het kalibratieproces wordt automatisch voltooid.

✘ Kalibratie van het waarschuwingssysteem voor bandenspanning

- Het waarschuwingssysteem voor bandenspanning kan niet worden gekalibreerd als een thuiscomer* is gemonteerd.
- Het kalibratieproces heeft ongeveer 30 minuten cumulatieve rijtijd met een snelheid tussen 40–100 km/h nodig.
- Als tijdens deze periode het contact wordt ingeschakeld en het voertuig niet binnen 45 seconden gaat rijden, zal het controlelampje voor lage bandenspanning kort branden. Dit is normaal en geeft aan dat de kalibratie nog niet is voltooid.

Als de sneeuwkettingen zijn aangebracht, verwijdert u deze alvorens het waarschuwingssysteem voor bandenspanning te kalibreren.

Als zelfs wanneer banden met de juiste spanning zijn gemonteerd het controlelampje lage bandenspanning/waarschuwing bandenspanning gaat branden, laat u het voertuig door een dealer controleren.

Wij adviseren banden van hetzelfde merk, model en grootte als de originelen te gebruiken. Vraag een dealer om meer informatie.

* Niet beschikbaar op alle modellen

REAL TIME AWD met intelligent regelsysteem*

Uw voertuig is uitgerust met het AWD-systeem. Wanneer het systeem een verlies van voorwieltractie detecteert, wordt automatisch een gedeelte van het vermogen overgebracht naar de achterwielen. Hierdoor kunt u alle beschikbare tractie benutten wat de mobiliteit kan verbeteren.

U moet nog steeds even voorzichtig te werk gaan bij het accelereren, sturen en remmen als bij een voertuig met tweewielaandrijving.

Als u alle vier wielen overmatig laat slippen en het AWD-systeem oververhit, krijgen alleen de voorwielen vermogen. Stop in dat geval tot het systeem afkoelt.

►► REAL TIME AWD met intelligent regelsysteem*

ATTENTIE

Laat de voorbanden van uw voertuig niet gedurende een langere tijd slippen. Het gedurende een langere tijd laten slippen van de voorbanden kan schade aan de transmissie of het achterdifferentieel veroorzaken.

Het is mogelijk dat het AWD-systeem niet goed functioneert wanneer het bandentype en de bandenmaat verschillend zijn. Zorg ervoor dat u banden van hetzelfde type en dezelfde maat gebruikt en dat de bandenspanningen aan de specificaties voldoen.

► **Banden en wielen vervangen** BLZ. 582

Remsysteem

Parkeerrem

Gebruik de parkeerrem om te voorkomen dat het voertuig kan weggrollen als het geparkeerd is.

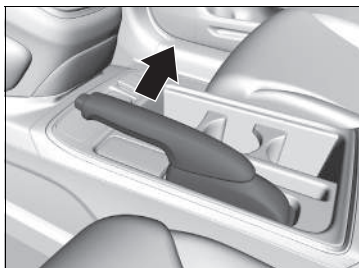

Inschakelen:

Trek de hendel volledig omhoog zonder de ontgrendelingsknop in te drukken.

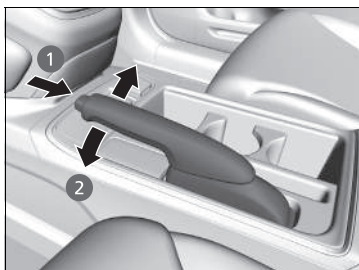

Uitschakelen:

1. Trek de hendel iets omhoog, druk de ontgrendelingsknop in en houd deze ingedrukt.
2. Breng de hendel volledig omlaag en laat de knop los.

Parkeerrem

ATTENTIE

Schakel de parkeerrem volledig uit voordat u gaat rijden. De achterremmen en achteras kunnen beschadigd raken indien u met ingeschakelde parkeerrem rijdt.

Begint u te rijden met niet volledig uitgeschakelde parkeerrem, dan klinkt een zoemer als waarschuwing en verschijnt (P) op het multi-informatiedisplay.

Trek de parkeerrem altijd goed aan, vooral wanneer u op een helling bent geparkeerd.

Voetrem

Uw voertuig is uitgerust met schijfremmen op alle vier de wielen. Vacuümbekrachtiging vermindert de kracht die nodig is om het rempedaal te bedienen. Het remondersteuningssysteem vergroot de remkracht wanneer u het rempedaal in een noodsituatie hard intrapt. Het antiblokkeerremstelsel (ABS) helpt u de controle over het voertuig te behouden wanneer zeer hard geredemd wordt.

➔ **Remondersteuningssysteem** BLZ. 491

➔ **ABS (antiblokkeerremstelsel)** BLZ. 490

Voetrem

Controleer de remmen nadat u door diep water bent gereden, of indien er veel water op het wegdek staat. Droog de remmen indien nodig door het rempedaal enkele malen licht in te drukken.

Hoort u tijdens het remmen een continu metaalachtig wrijvingsgeluid, dan moeten de remblokken worden vervangen. Laat het voertuig door een dealer controleren.

Constant gebruik van het rempedaal tijdens het afdalen van een helling zorgt voor hitte-opbouw, hetgeen de effectiviteit van de remmen vermindert. Rem op de motor door uw voet van het gaspedaal te nemen en naar een lagere versnelling terug te schakelen. Gebruik bij een handgeschakelde transmissie een lagere versnelling om meer te remmen op de motor.

Laat uw voet tijdens het rijden niet op het rempedaal rusten, aangezien de remmen hierdoor licht bediend worden en deze na verloop van tijd hun effectiviteit verliezen; tevens wordt de levensduur van de remblokken hierdoor verkort. Bovendien worden verkeersdeelnemers achter u door de oplichtende remlichten in verarring gebracht.

Hill Descent Control-systeem*

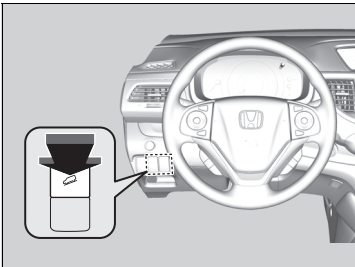

Houdt de voertuigsnelheid bij het afdalen constant zonder dat het rem- of gaspedaal hoeft te worden ingedrukt.

■ Wanneer gebruiken

Het systeem wordt ingeschakeld wanneer de voertuigsnelheid tussen ongeveer 10 km/h en 20 km/h ligt.

■ Hill descent control-systeem aan en uit

Druk op de knop van het Hill Descent Control-systeem met het contact in de stand AAN **II**^{*1} om het systeem in en uit te schakelen.

- Wanneer het systeem ingeschakeld (gebruiksklaar) is, gaat het controlelampje van het Hill Descent Control-systeem branden. Het controlelampje knippert wanneer het systeem in werking is.

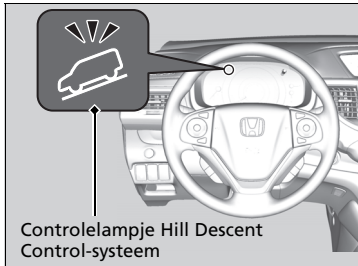

▣ Hill Descent Control-systeem*

De remlichten gaan automatisch aan wanneer het systeem is ingeschakeld.

Het systeem wordt uitgeschakeld wanneer u de motor afzet, zelfs als u het systeem heeft ingeschakeld toen u voor het laatst het voertuig bestuurde.

*1: Modellen met het sleutellose toegangssysteem hebben een knop **ENGINE START/STOP** in plaats van een contactslot.

* Niet beschikbaar op alle modellen

ABS (antiblokkeerremstelsysteem)

■ ABS

Helpt te voorkomen dat de wielen blokkeren, en helpt u de controle over de besturing te behouden door de remmen - veel sneller dan u dat kunt - pompend te bedienen.

Het elektronisch remkrachtverdeelstelsysteem (EBD-stelsysteem), dat deel uitmaakt van het ABS, brengt de remkrachtverdeling tussen voor- en achterwielen in evenwicht afhankelijk van de belastingstoestand van het voertuig.

U dient het rempedaal nooit pompend te bedienen. Laat het ABS dit voor u doen door het rempedaal altijd stevig en gelijkmatig in te trappen. Men noemt dit soms "stamp en stuur".

■ Werking van ABS

Het rempedaal kan licht pulseren wanneer het ABS in werking is. Houd het pedaal stevig ingetrapt. Op droog wegdek moet u het rempedaal zeer stevig intrappen voordat het ABS wordt geactiveerd. Het is echter mogelijk dat het ABS onmiddellijk geactiveerd wordt indien u probeert op sneeuw of ijs te stoppen.

Wanneer de voertuigsnellheid tot minder dan 10 km/h daalt, stopt het ABS.

►► ABS (antiblokkeerremstelsysteem)

ATTENTIE

Het is mogelijk dat het ABS niet correct functioneert indien u onjuiste bandentypen en -maten gebruikt.

Wanneer het **ABS**-controlelampje tijdens het rijden aangaat, is het mogelijk dat er een probleem in het stelsysteem is. Hoewel het normale remvermogen niet wordt beïnvloed, is het mogelijk dat het ABS niet werkt. Laat het voertuig onmiddellijk door een dealer controleren.

Het ABS verkort niet de tijd en de afstand die nodig is om het voertuig te laten stoppen. Het helpt alleen de controle over het stuur te behouden tijdens hard remmen.

In de volgende gevallen is het mogelijk dat uw voertuig een langere remweg nodig heeft dan een voertuig zonder ABS:

- Wanneer op slecht wegdek gereden wordt, inclusief rijden op oneffen wegdek, zoals grind of sneeuw.
- Wanneer sneeuwkettingen zijn gemonteerd.

Het is mogelijk dat u direct na het starten van de motor of tijdens het rijden een uit het motorcompartiment afkomstig geluid van een motor hoort terwijl stelsysteemcontroles worden uitgevoerd. Dit is normaal.

Remondersteuningssysteem

■ Remondersteuningssysteem

Ontworpen om de bestuurder te helpen door meer remvermogen te genereren wanneer het rempedaal hard wordt ingetrapt tijdens een noodstop.

■ Werking van remondersteuningssysteem

Trap het rempedaal stevig in voor krachtiger remmen.

Wanneer remassistentie in werking is, kan het pedaal enigszins wiebelen en kan een werkingsgeluid hoorbaar zijn. Dit is normaal. Houd het rempedaal stevig ingetrapt.

Noodstopsignaal

Wordt ingeschakeld wanneer u hard remt bij een snelheid van ten minste 60 km/h, om achteropkomende bestuurders via snel knipperende alarmknipperlichten te waarschuwen voor onverwachts remmen. Dit kan helpen om achteropkomende bestuurders erop te attenderen dat ze de juiste maatregelen moeten nemen om een botsing met uw voertuig te vermijden.

■ Als het systeem wordt geactiveerd:

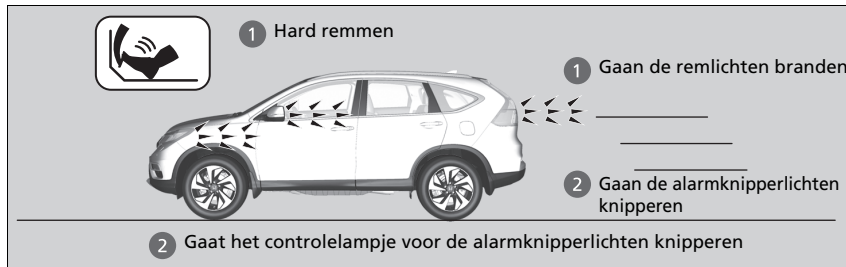

De alarmknipperlichten gaan uit wanneer:

- U het rempedaal loslaat.
- Het ABS wordt uitgeschakeld.
- De vertraging van uw voertuig normale proporties aanneemt.
- U de alarmknipperlichtknop indrukt.

» Noodstopsignaal

Het noodstoplicht is geen systeem dat een botsing van achteren door te hard remmen kan voorkomen. Het schakelt de alarmknipperlichten in wanneer u hard remt. Hard remmen is altijd af te raden tenzij het absoluut noodzakelijk is.

Het noodstoplichtsysteem werkt niet wanneer de alarmknipperlichtknop is ingedrukt.

Als het ABS gedurende een bepaalde tijd tijdens het remmen niet meer werkt, wordt het noodstoplichtsysteem mogelijk helemaal niet ingeschakeld.

Botsingsbeperkingsysteem (CMBS)*

Dit systeem kan u assisteren wanneer er kans is op een botsing met een voertuig of een voetganger dat/die vóór uw voertuig wordt gedetecteerd.

Het CMBS is ontwikkeld om u te waarschuwen wanneer de kans op een botsing bestaat en om de voertuigsnelheid te verlagen om de ernst van de botsing te minimaliseren wanneer een botsing waarschijnlijk onvermijdbaar is.

■ Hoe het systeem werkt

Wanneer gebruiken

De camera bevindt zich achter de achteruitkijkspiegel.

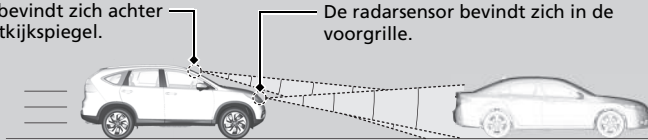

De radarsensor bevindt zich in de voorgrille.

Het systeem begint de weg vóór u te bewaken wanneer de voertuigsnelheid ongeveer 5 km/h is en er een voorliggend voertuig is.

Het CMBS wordt geactiveerd wanneer:

- Het verschil in snelheid tussen uw voertuig en een voertuig of voetganger dat/die vóór u wordt gedetecteerd, ongeveer 5 km/h of hoger wordt en er kans is op een botsing is.
- Uw voertuigsnelheid ongeveer 100 km/h of minder is en er kans is op een botsing met een gedetecteerd tegenliggend voertuig of een voetganger vóór u.

⚠ Botsingsbeperkingsysteem (CMBS)*

Belangrijke veiligheidsherinnering

Het CMBS is ontwikkeld om de ernst van een onvermijdbare botsing te verminderen. Het voorkomt geen botsingen noch stopt het het voertuig automatisch. Het is nog steeds uw verantwoordelijkheid om naargelang de rijomstandigheden het rempedaal en het stuurwiel op juiste wijze te bedienen.

Onder bepaalde omstandigheden kan het mogelijk zijn dat het CMBS niet geactiveerd wordt of een voertuig voor uw voertuig niet detecteert:

- **CMBS-omstandigheden en -beperkingen**
BLZ. 498

Er is meer informatie beschikbaar over het omgaan met de camera die is uitgerust met dit systeem.

- **Camera van voorste sensor*** BLZ. 439

De camera in het CMBS is tevens ontworpen om voetgangers te detecteren.

Onder bepaalde omstandigheden is het echter mogelijk dat deze functie voor voetgangersdetectie niet wordt geactiveerd of een voetganger vóór uw voertuig niet detecteert.

Raadpleeg de volgende lijst om te zien welke omstandigheden betrekking hebben op beperkingen van de voetgangersdetectie.

- **CMBS-omstandigheden en -beperkingen**
BLZ. 498

* Niet beschikbaar op alle modellen

■ Als het systeem wordt geactiveerd

Het systeem waarschuwt via geluidssignalen en meldingen op het display dat er een botsing kan ontstaan en stopt hiermee wanneer de botsing is vermeden.

- Neem de juiste maatregelen om een botsing te voorkomen (remmen, van rijstrook veranderen, enz.)

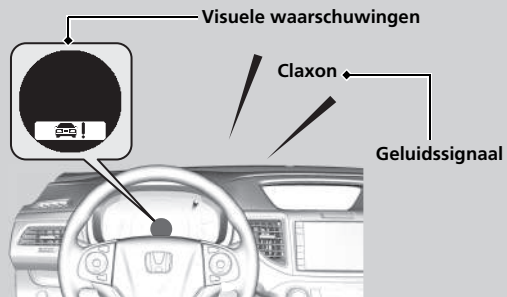

In het vroegste waarschuwingsstadium voor een botsing kunt u de afstand (**VER/NORMAAL/DICHTBIJ**) tussen voertuigen waarbij waarschuwingen worden gegeven instellen via instellingsopties op het multi-informatiedisplay.

- **Lijst met aanpasbare opties** BLZ. 148

■ Waarschuwingsfasen bij botsingen

Het systeem heeft drie waarschuwingsfasen voor een mogelijke botsing. Afhankelijk van de omstandigheden kan het echter gebeuren dat CMBS niet alle fasen doorloopt voordat de laatste fase begint.

Afstand tussen voertuigen		CMBS			
		De sensoren detecteren een voertuig	E-veiligheidsgordelvoorspanner	Audio & visuele WAARSCHUWINGEN	Remmen
Fase een		Er bestaat een risico op een botsing met het voertuig voor u.	—	knippert op het multi-informatiedisplay. U kunt de afstand wijzigen waarop deze waarschuwing begint te knipperen (VER/NORMAAL/DICHTBIJ). ☑ Lijst met aanpasbare opties BLZ. 148	—
Fase twee		Het risico op een botsing is toegenomen, de reactietijd is verminderd.	Spant de veiligheidsgordel van de bestuurder een paar zachtjes aan als fysieke waarschuwing. 	Een zoemtoon klinkt en knippert op het multi-informatiedisplay.	Licht bediend
Fase drie		Het CMBS bepaalt dat een botsing onvermijdelijk is.	Spant de veiligheidsgordels van de bestuurder en de voorpassagier krachtig aan. 		Krachtig bediend

Rijden

■ CMBS Aan en Uit

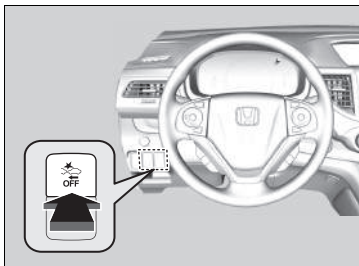

Druk op deze knop tot de zoemer klinkt om het systeem in of uit te schakelen.

Als het CMBS is uitgeschakeld:

- Het CMBS-controlelampje gaat aan op het instrumentenpaneel.
- Een melding op het multi-informatiedisplay herinnert u eraan dat het systeem is uitgeschakeld.

Telkens wanneer u de motor start, staat het CMBS op de eerder geselecteerde AAN- of UIT-instelling.

▣ Botsingsbeperkingsysteem (CMBS)*

Het CMBS wordt mogelijk automatisch uitgeschakeld en het CMBS-controlelampje gaat branden en blijft branden onder bepaalde omstandigheden.

▣ CMBS-omstandigheden en -beperkingen

BLZ. 498

Met kleine kans op een botsing

Het CMBS kan zelfs geactiveerd worden wanneer u zich bewust bent van een voertuig voor u of wanneer er geen voertuig voor u is. Sommige voorbeelden hiervan zijn:

■ Bij het inhalen

Uw voertuig nadert een ander voertuig voor u en u wisselt van rijstrook om in te halen.

■ Op een kruising

Uw voertuig nadert of passeert een ander voertuig dat links- of rechtsaf slaat.

■ In een bocht

Tijdens het rijden door bochten komt uw voertuig op een punt waar een tegenligger recht voor u rijdt.

■ Door een lage brug bij hoge snelheid

U rijdt op hoge snelheid onder een lage of smalle brug.

■ Verkeersdrempels, wegwerkzaamheden, treinsporen, objecten langs de weg, enz.

U rijdt over verkeersdrempels, stalen wegplaten, enz. of uw voertuig nadert treinsporen of objecten langs de weg [zoals een verkeersbord en vangrail] in een bocht of tijdens parkeren, of uw voertuig nadert stilstaande voertuigen of een muur bij het parkeren.

⊗ Botsingsbeperkingssysteem (CMBS)*

Om te zorgen dat het CMBS goed werkt:

Houd de radarsensorafdekking altijd schoon.

Gebruik nooit chemische oplosmiddelen of polijstpoeder voor het reinigen van de sensorafdekking. Reinig deze met water of een mild reinigingsmiddel.

Doe geen sticker op het embleem en vervang het niet.

Als de radarsensor moet worden hersteld of verwijderd of als de radarsensorafdekking flink is beschadigd, schakelt u het systeem uit door op de CMBS-uitschakelknop te drukken en neemt u uw voertuig mee naar een dealer.

■ CMBS-omstandigheden en -beperkingen

Het systeem wordt mogelijk automatisch uitgeschakeld en het CMBS-controlelampje gaat branden onder bepaalde omstandigheden. Onderstaand vindt u enkele voorbeelden van deze omstandigheden. Andere omstandigheden kunnen bepaalde functies van het CMBS verminderen.

➤ **Camera van voorste sensor*** BLZ. 439

■ Omgevingsomstandigheden

- Rijden bij slecht weer (regen, mist, sneeuw, enz.)
- Plotselinge veranderingen tussen licht en donker zoals bij het in- of uitrijden van een tunnel.
- Er is weinig contrast tussen objecten en de achtergrond.
- Wanneer de zon laag staat (bijvoorbeeld bij zonsopgang of schemering).
- Er sprake is van een sterke lichtweerkaatsing vanaf het wegdek.
- Rijden in de schaduw van bomen, gebouwen, enz.
- Lichtweerkaatsingen aan de binnenzijde van de voorruit.
- Obstakels op de weg of objecten langs de weg worden ten onrechte gezien als voertuigen en voetgangers.

■ Omstandigheden met betrekking tot het wegdek

- Rijden op een besneeuwd of nat wegdek (rijstrookmarkeringen niet zichtbaar, voertuigsporen, reflectie van lichten, opspattend water, hoog contrast).
- De weg is heuvelachtig of het voertuig nadert de top van een heuvel.
- Rijden op bochtige, slingerende of golvende wegen.

■ Voertuigomstandigheden

- De lenzen van de koplampen zijn vuil of de koplampen zijn niet goed afgesteld.
- De voorruit is aan de buitenzijde bedekt met vuil, modder, bladeren, natte sneeuw, enz.
- De binnenkant van de voorruit is beslagen.
- Een abnormale band- of wielconditie (onjuiste maat, verschillende maten of samenstellingen, onjuiste bandenspanning, enz.).
- Wanneer sneeuwkettingen zijn gemonteerd.
- Het voertuig helt naar achteren door een zware lading of wijzigingen aan de ophanging.
- De cameratemperatuur wordt te hoog.
- Rijden met de parkeerrem ingeschakeld.
- De radarsensor in de voorgrille wordt vuil.

■ Detectiebeperkingen

- Er steekt plotseling een voertuig of voetganger voor u over.
- De afstand tussen uw voertuig en het voertuig of de voetganger voor u is te kort.
- Wanneer u snel gas geeft en het voertuig of de voetganger voor u op hoge snelheid nadert.
- Het verschil in snelheid tussen uw voertuig en het voertuig voor u is groot.
- Een trager rijdend voertuig snijdt u af en remt plotseling.
- Het voertuig voor u is een motorfiets, fiets, mobiliteitsscooter of ander klein voertuig.
- Wanneer er zich dieren voor uw voertuig bevinden.
- Wanneer u op een bochtige, slingerende of golvende weg rijdt waardoor het voor de sensor moeilijk is om een voertuig voor u goed te detecteren.
- Een tegemoetkomend voertuig wijkt plotseling uit naar uw rijstrook.
- Er steekt plotseling een voertuig voor u over op bijvoorbeeld een kruispunt.
- Uw voertuig wijkt plotseling af van koers en komt voor een tegenligger terecht.
- Bij het rijden door een smalle ijzeren brug.
- Als het voorliggende voertuig plotseling vertraagt.

» Detectiebeperkingen

Beperkingen die enkel voor voetgangers gelden

- Als meerdere mensen voor uw voertuig naast elkaar lopen.
- Omgevingsomstandigheden of eigendommen van de voetganger wijzigen de vorm van de voetganger, waardoor het systeem de persoon niet kan herkennen als een voetganger.
- Wanneer de voetganger voorovergebogen is of gehurkt zit.
- Wanneer de voetganger korter is dan ongeveer 1 meter of langer is dan ongeveer 2 meter.
- Wanneer een voetganger niet opvalt in de omgeving.
- Wanneer een voetganger voorovergebogen staat of op zijn hurken zit, met de handen omhoog staat of rent.
- Wanneer meerdere voetgangers in een groepje lopen.
- Wanneer de camera een voetganger niet kan detecteren vanwege een ongebruikelijke vorm (iemand die een koffer draagt, lichaamshouding, lichaamsbouw).

■ Automatische uitschakeling

Het CMBS kan zichzelf automatisch uitschakelen; het controlelampje CMBS gaat branden en blijft branden als:

- De temperatuur in het systeem hoog is.
- U gedurende een lange periode off-road of op een bergweg of een bochtige of slingerende weg rijdt.
- Een abnormale conditie van de band is gedetecteerd (onjuiste bandenmaat, lekke band, enz.).
- De camera achter de achteruitkijkspiegel, of het gebied rondom de camera, inclusief de voorruit, vuil wordt.

Zodra de condities waardoor het CMBS werd uitgeschakeld, verbeteren of worden opgelost (bijv. reinigen), wordt het systeem weer ingeschakeld.

Stad-noodremassistentiesysteem*

Kan u assisteren wanneer u langzaam rijdt en er kans is op een botsing met het voertuig voor u. Het stad-noodremassistentiesysteem is ontwikkeld om u te waarschuwen wanneer de kans op een botsing bestaat en om de voertuigsnellheid te verlagen om de ernst van de botsing te minimaliseren wanneer een botsing waarschijnlijk onvermijdbaar is.

Hoe het systeem werkt

Wanneer uw voertuigsnellheid tussen ongeveer 5 km/h en 32 km/h ligt, controleert een lasersensor of er een voertuig voor u is.

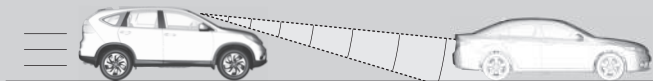

Lasersensor

De lasersensor bevindt zich achter de achteruitkijkspiegel.

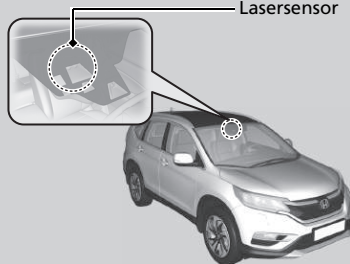

Het systeem wordt geactiveerd wanneer het verschil in snelheid tussen uw voertuig en het voertuig voor u circa 5 km/u tot 32 km/u is en er een grote kans op een botsing bestaat.

Het systeem wordt niet geactiveerd wanneer de transmissie in de stand **R** staat.

►► Stad-noodremassistentiesysteem*

⚠ WAARSCHUWING

Vertrouw niet op het stad-noodremassistentiesysteem om elke mogelijke frontale botsing te voorkomen.

U dient altijd op voertuigen te letten die zich voor u bevinden en u bent zelf verantwoordelijk voor het gebruik van het rempedaal. Doet u dit niet, dan kan dit ernstig letsel of de dood tot gevolg hebben.

Om te zorgen dat het systeem goed werkt:

- Houd het bovenste gedeelte van de voorruit altijd schoon. Veeg eventueel aanwezig vuil, ijs, ijsel, etc. weg.
- Blijf uit de buurt van de zone rond de lasersensor als u de voorruit reinigt.
- Verwijder de lasersensor niet uit de eenheid.

Modellen met handgeschakelde transmissie

Wanneer het voertuig tot stilstand wordt gebracht door het automatisch remmen van het systeem, dan wordt de motor mogelijk uitgeschakeld. Volg de standaardprocedure om de motor opnieuw te starten.

► De motor starten BLZ. 397, 400

Waarschuwingsfasen bij botsingen

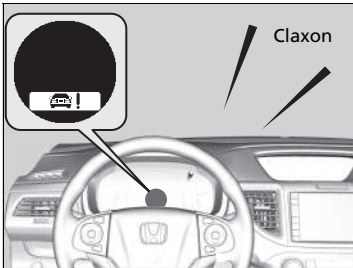

De zoemer klinkt, en een CTBA-waarschuwingslampje knippert op het multi-informatiedisplay, en hard remmen wordt toegepast wanneer een mogelijke botsing vermoedelijk onvermijdelijk wordt.

Dit automatisch remmen met het geactiveerde systeem wordt geannuleerd nadat het voertuig volledig tot stilstand is gekomen. Rem dienovereenkomstig.

Op het multi-informatiedisplay verschijnt een bericht dat het systeem is geactiveerd nadat het voertuig is gestopt.

► Waarschuwings- en informatiemeldingen op het display BLZ. 108

Het systeem wordt mogelijk uitgeschakeld als u het rempedaal, het gaspedaal of het stuurwiel bedient om de botsing te voorkomen.

► Stad-noodreassistentiesysteem*

Onder de volgende omstandigheden kan het mogelijk zijn dat het systeem niet geactiveerd wordt of een voertuig voor uw voertuig niet detecteert:

- Een voertuig voor u is diagonaal, horizontaal, of met de voorzijde naar u gericht geplaatst.
- De afstand tussen uw voertuig en het voertuig voor u is te kort.
- Het verschil in snelheid tussen uw voertuig en het voertuig voor u is groot.
- Een voertuig snijdt u af en remt plotseling.
- U accelereert snel met uw voertuig en nadert daardoor het voertuig voor u.
- Een tegemoetkomend voertuig wijkt plotseling uit naar uw rijstrook.
- Uw voertuig wijkt plotseling uit naar de tegenovergestelde rijstrook.
- Op een kruispunt steekt er plotseling een voertuig voor u over.
- U rijdt in slecht weer (zware regen, mist, sneeuw, enz.).
- Wanneer u op een bochtige of slingerende weg rijdt.
- Het voertuig voor u zeer vuil is waardoor radiogolven slechter worden weerkaatst.
- U trapt het rempedaal in of draait aan het stuurwiel om een aanrijding te voorkomen.
- Het voertuig voor u is een motor of ander klein voertuig dat niet goed door de sensor kan worden gedetecteerd.
- Het bovenste deel van de voorruit rondom de lasersensor is bedekt met vuil, ijs, etc.

Het systeem aan en uit

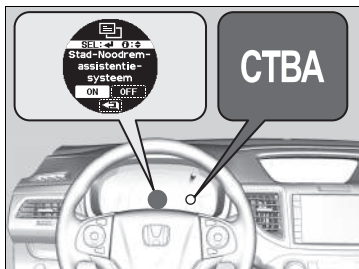

U kunt het systeem in- en uitschakelen met behulp van het multi-informatiedisplay.

➤ **Aangepaste functies** BLZ. 145

Wanneer het systeem is uitgeschakeld, brandt het controlelampje **CTBA** in het instrumentenpaneel.

Het stad-noodremassistentiesysteem wordt ingeschakeld telkens wanneer u het contact op ON *1 zet, zelfs wanneer u het tijdens de laatste rit met uw voertuig hebt uitgeschakeld.

► Stad-noodremassistentiesysteem*

Het systeem wordt mogelijk niet geactiveerd als u het gaspedaal volledig intrapt.

Het systeem wordt mogelijk automatisch uitgeschakeld, en het **CTBA**-controlelampje kan gaan branden en de melding kan verschijnen op het multi-informatiedisplay als:

- De temperatuur rond de lasersensor aan de bovenkant van de voorruit hoog wordt.
- Het gebied rond de lasersensor, die zich aan de bovenkant van de voorruit bevindt, bedekt is met bijvoorbeeld vuil, sneeuw of ijs.
- De motorkap bedekt is met bijvoorbeeld sneeuw.

Parkeer het voertuig op een veilige plek, en

- Gebruik de airconditioning om het interieur af te koelen indien de temperatuur van de lasersensor te hoog is.
- Verwijder eventueel vuil of sneeuw van de voorruit en de motorkap.

➤ **Controlelampjes** BLZ. 84

Zodra de condities waardoor het systeem werd uitgeschakeld verbeteren, wordt het systeem weer ingeschakeld.

*1: Modellen met het sleutellose toegangssysteem hebben een knop **ENGINE START/STOP** in plaats van een contactslot.

* Niet beschikbaar op alle modellen

Met kleine kans op een botsing

Het systeem kan zelfs geactiveerd worden wanneer u zich bewust bent van een voertuig voor u of wanneer er zich geen voertuig voor u bevindt. Sommige voorbeelden hiervan zijn:

■ Bij het inhalen

Uw voertuig nadert een ander voertuig voor u en u wisselt van rijstrook om in te halen.

■ Op een kruising

Uw voertuig nadert of passeert een ander voertuig dat links- of rechtsaf slaat.

■ Onder een lage brug

U rijdt onder een lage of smalle brug.

■ Verkeersdrempels, wegwerkzaamheden, treinsporen, objecten langs de weg, enz.

U rijdt over verkeersdrempels, stalen wegplaten, enz. of uw voertuig nadert treinsporen of objecten langs de weg zoals een verkeersbord en vangrail in een bocht.

■ Bij het parkeren

Uw voertuig nadert een stilstaand voertuig of een muur.

Stad-noodreassistentiesysteem*

Schakel het systeem uit wanneer:

- U een dynamometer gebruikt of de wielen op een rolbank plaatst.
- U off-road of op een bergweg rijdt met veel takken en bladeren.

Ga met uw voertuig naar een dealer als de lasersensor of het gebied rondom de sensor gerepareerd of verwijderd moet worden of als het gebied rondom de sensor behoorlijk is beschadigd.

Wijzig de wielophanging van uw voertuig niet.

Wanneer u de hoogte van uw voertuig verandert, werkt het systeem niet naar behoren.

Zorg ervoor dat u banden van hetzelfde type en dezelfde maat gebruikt voor alle vier de wielen. Gebruik banden die ongeveer allemaal dezelfde conditie en voldoende profiel hebben. Als dit niet het geval is, werkt het systeem mogelijk abnormaal.

Het is mogelijk dat het systeem niet correct werkt als:

- Uw voertuig zwaar belast is aan de achterzijde.
- De bandenspanning te hoog of te laag is.

Over de laser in het systeem

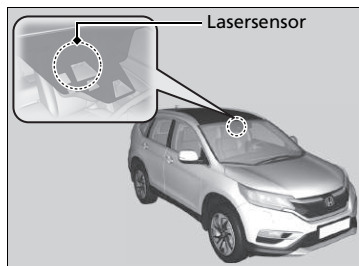

Het stad-noodremassistentiesysteem, inclusief de lasersensor, bevindt zich achter de achteruitkijkspiegel.

In de onderstaande tabel vindt u de specificaties van de laser die in dit systeem wordt gebruikt volgens de IEC-vereisten. Dezelfde informatie vindt u op de stickers betreffende de IEC60825-1-norm.

Laserclassificatie	
Max. gemiddeld vermogen:	45 mW
Pulsduur:	33 ns
Golflengte:	905 nm
Gemiddeld vermogen hoek (horizontaal x verticaal)	28 × 12

Classificatiesticker laser



Sticker met uitleg laser

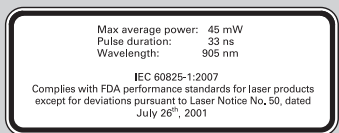

Stad-noodremassistentiesysteem*

WAARSCHUWING

Het onjuist hanteren van de lasersensor kan leiden tot oogletsel.

Om oogletsel te voorkomen, dient u zich aan het volgende te houden:

- Haal de sensor niet uit de eenheid.
- Kijk nooit direct in de sensor op een afstand van 100 mm of minder met behulp van een optisch hulpmiddel zoals een vergrootglas, microscoop of een lens.

Bij stilstand

1. Trap het rempedaal stevig in.
2. Schakel de parkeerrem goed in.

Modellen met automatische transmissie

3. Schakel naar **P**.

Modellen met handgeschakelde transmissie

3. Zet de schakelhendel in **R** of **1**.

Dieselmodellen

4. Laat de motor ongeveer 10 seconden stationair draaien.
5. Schakel de motor uit.

Trek de parkeerrem altijd goed aan, vooral wanneer u op een helling bent geparkeerd.

Uw voertuig parkeren

Parkeer uw voertuig niet naast brandbare voorwerpen, zoals droog gras, olie of gekapt hout.

De hitte van de uitlaat kan brand veroorzaken.

Bij stilstand

Modellen met automatische transmissie met 9 versnellingen

⚠ WAARSCHUWING

Het voertuig kan weggrollen als het onbeheerd wordt achtergelaten zonder te bevestigen dat de parkeerstand is ingeschakeld.

Houd altijd uw voet op het rempedaal totdat u hebt gezien dat **P** wordt weergegeven op de schakelstand-indicator.

Modellen met automatische transmissie

ATTENTIE

- Het volgende kan schade aan de transmissie veroorzaken:
- Gelijktijdig het gaspedaal en het rempedaal intrappen.
 - Het voertuig bergopwaarts op de plaats houden door het gaspedaal in te trappen.
 - Schakelen naar **P** voordat het voertuig volledig tot stilstand is gekomen.

Dieselmodellen

Laat de motor enkele minuten stationair draaien als uw voertuig een aanhanger/caravan heeft getrokken. Het stationair laten draaien van de motor kan in sommige landen verboden zijn. Controleer uw lokale wet- en regelgeving en leef deze na.

►► Bij stilstand

Bij extreem lage temperaturen kan de parkeerrem vastvriezen als deze wordt aangetrokken. Als dergelijke temperaturen worden verwacht, trek de parkeerrem dan niet aan. Als u toch op een helling parkeert, draai de voorwielen dan zo dat zij de stoeprand raken als het voertuig naar beneden rolt, of blokkeer de wielen om te voorkomen dat het voertuig wegrolt. Als u geen voorzorgsmaatregelen neemt, kan het voertuig onverwacht gaan rollen, wat tot een ongeval kan leiden.

Parkeersensorsysteem*

De hoek- en middensensoren controleren op obstakels achter uw voertuig en de zoemer en het i-multi-informatiedisplay of audio-/informatiescherm* informeren u over de geschatte afstand tussen uw voertuig en het obstakel.

■ Sensorlocatie en -bereik

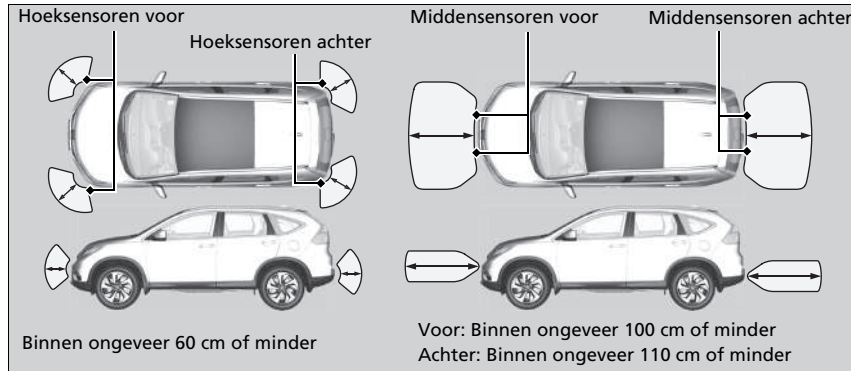

▣ Parkeersensorsysteem*

Zelfs wanneer het systeem aan staat, dient u voor het parkeren altijd te controleren of er geen obstakels in de buurt van uw voertuig zijn.

Het is mogelijk dat het systeem niet correct werkt als:

- De sensoren bedekt zijn met sneeuw, ijs, modder of vuil.
- Het voertuig zich op een ongelijk wegdek bevindt, zoals gras, bobbels of een heuvel.
- Het voertuig in warm of koud weer gereden heeft.
- Het systeem wordt beïnvloed door apparaten die ultrasonische golven uitzenden.
- Er in slecht weer gereden wordt.

Het systeem zou de volgende zaken niet kunnen waarnemen:

- Dunne of lage objecten.
- Geluidsabsorberende materialen, zoals sneeuw, katoen of spons.
- Objecten direct onder de bumper.

Bevestig geen accessoires aan of bij de sensoren.

* Niet beschikbaar op alle modellen

■ Parkeersensorsysteem aan en uit

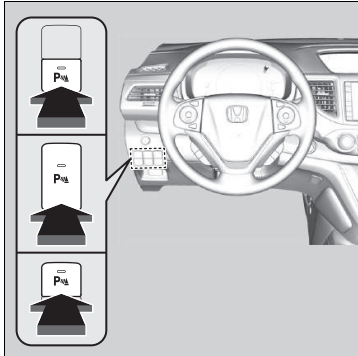

Druk, met de contactschakelaar in de stand AAN **II***1, op de knop van het parkeersensorsysteem om het systeem in of uit te schakelen. Het controlelampje in de knop gaat branden als het systeem is ingeschakeld.

De hoek- en middensensoren voor beginnen een obstakel te detecteren als de transmissie in een andere stand dan **P** of **R** staat en de voertuigsnelheid minder dan 8 km/h is.

De hoeksensoren voor, de hoek- en middensensoren achter beginnen een obstakel te detecteren als de transmissie in **R** staat en de voertuigsnelheid lager dan 8 km/h is.

Modellen met handgeschakelde transmissie

U dient ook de parkeerrem vrij te geven.

▣ Parkeersensorsysteem aan en uit

Wanneer u de contactschakelaar in de stand AAN **II***1 zet, is het systeem in de eerder geselecteerde conditie.

*1: Modellen met het sleutellose toegangssysteem hebben een knop **ENGINE START/STOP** in plaats van een contactschakelaar.

*1: Modellen met het sleutellose toegangssysteem hebben een knop **ENGINE START/STOP** in plaats van een contactschakelaar.

■ Wanneer de afstand tussen uw voertuig en obstakels aan de achterkant korter wordt

Duur van het onderbroken zoemsignaal	Afstand tussen de bumper en het obstakel		Controlelampje	i-Multi-informatiedisplay of audio-/informatiescherm*
	Hoeksensoren	Middensensoren		
Gemiddeld	—	Voor: Ongeveer 100-60 cm Achter: Ongeveer 110-60 cm	Knippert geel*1	<div style="border: 1px solid black; padding: 5px; margin-bottom: 10px;"> Modellen met audio-/informatiescherm </div>  <p>Controlelampjes: Gaan aan waar de sensor een obstakel detecteert</p> <div style="border: 1px solid black; padding: 5px; margin-bottom: 10px; text-align: center;"> Alle modellen </div>  <p>Controlelampjes: Gaan aan waar de sensor een obstakel detecteert</p>
Kort	Ongeveer 60-45 cm	Ongeveer 60-45 cm	Knippert oranje	
Zeer kort	Ongeveer 45-35 cm	Ongeveer 45-35 cm		
Onafgebroken	Ongeveer 35 cm of minder	Ongeveer 35 cm of minder	Knippert rood	

*1: In deze fase detecteren alleen de middensensoren obstakels.

* Niet beschikbaar op alle modellen

Alle sensoren achter uitschakelen

1. Verzeker u ervan dat het parkeersensorsysteem niet is geactiveerd. Zet de contactschakelaar in de stand STUURSLOT **0***1.
2. Houd de knop van het parkeersensorsysteem ingedrukt en zet de contactschakelaar in de stand AAN **II***1.
3. Blijf 10 seconden op de knop drukken. Laat de knop los wanneer het controlelampje op de knop knippert.
4. Druk opnieuw op de knop. Het controlelampje op de knop gaat uit.
 - De zoemer klinkt tweemaal. De sensoren achter zijn nu uitgeschakeld.

Volg de bovenstaande procedure om de sensoren achter weer in te schakelen. De zoemer klinkt drie keer wanneer de sensoren achter weer worden ingeschakeld.

Alle sensoren achter uitschakelen

Wanneer u de transmissie in de stand **R** zet, knippert het controlelampje in de knop van het parkeersensorsysteem ter herinnering dat de sensoren achter uitgeschakeld zijn.

*1: Modellen met het sleutellose toegangssysteem hebben een knop **ENGINE START/STOP** in plaats van een contactschakelaar.

Uitparkeermonitor*

Controleert bij het achteruitrijden het gebied rondom de achterhoeken met behulp van de radarsensoren en waarschuwt als een naderend voertuig wordt gedetecteerd in het gebied rondom een van de achterhoeken.

Het systeem is vooral handig wanneer u achteruit uit een parkeerruimte wilt wegrijden.

Uitparkeermonitor*

LET OP

De dwarsverkeermonitor kan niet alle naderende voertuigen detecteren en detecteert mogelijk een naderend voertuig helemaal niet.

U dient voordat u achteruit rijdt visueel te controleren of het veilig is om achteruit te rijden. Doet u dit niet, dan kan dit leiden tot een botsing.

Vertrouw bij het achteruitrijden niet alleen op het systeem; gebruik ook altijd uw spiegels en kijk achter en aan de zijkanten van het voertuig voordat u achteruit gaat rijden.

De zoemer van het parkeersensorsysteem overstemt de zoemer van de uitparkeermonitor wanneer de sensoren obstakels detecteren in het dichtstbijzijnde bereik.

* Niet beschikbaar op alle modellen

■ Hoe het systeem werkt



Wanneer een voertuig nadert in het gebied rondom een van de achterhoeken, waarschuwt de uitparkeermonitor u met een zoemer en een visuele waarschuwing.

Het systeem wordt ingeschakeld wanneer:

- Zet de contactschakelaar in de stand AAN **II***1.
- De uitparkeermonitor is ingeschakeld.
 - **Uitparkeermonitor aan en uit** BLZ. 517
 - **Aanpasbare functies** BLZ. 145, 323
- De transmissie in de stand **R** staat.

⌘ Uitparkeermonitor*

Onder de volgende omstandigheden detecteert de uitparkeermonitor een naderend voertuig mogelijk niet of met vertraging, of wordt u gewaarschuwd zonder dat er een voertuig nadert:

- Een obstakel, zoals een ander voertuig of een muur, in de buurt van de achterbumper van uw voertuig, blokkeert het bereik van de radarsensor.
- De snelheid van uw voertuig ongeveer km/h (3 mph) of hoger is.
- Een voertuig nadert met een andere snelheid dan tussen ongeveer 10 km/u en 25 km/u.
- Het systeem neemt externe interferentie waar zoals de radarsensoren van een ander voertuig of vangt sterke radiogolven op van een locatie in de buurt.
- Een van de hoeken van de achterbumper is bedekt met sneeuw, ijs, modder of vuil.
- Als er sprake is van slechte weersomstandigheden.
- Uw voertuig staat op een helling.
- Uw voertuig helt naar achteren door een zware lading aan de achterzijde.
- Uw voertuig rijdt achteruit in de richting van een muur, een paal, een voertuig, enz.
- De achterbumper of sensoren zijn niet goed gerepareerd of de achterbumper is vervormd.

➤ **Laat het voertuig door een dealer controleren.**

*1: Modellen met het sleutellose toegangssysteem hebben een knop **ENGINE START/STOP** in plaats van een contactschakelaar.

* Niet beschikbaar op alle modellen

Het systeem detecteert geen voertuigen die direct van achteren naderen, en geeft geen waarschuwingen voor een gedetecteerd voertuig dat direct achter uw voertuig rijdt.

Het systeem detecteert geen voertuig en geeft geen waarschuwingen wanneer dat voertuig van uw voertuig wegrijdt, en het kan voetgangers, fietsen of stilstaande objecten detecteren en hiervoor waarschuwingen geven.

Uitparkeermonitor*

Voor een juiste werking dient u het gebied rondom de hoek van de achterbumper altijd schoon te houden. Breng geen stickers en dergelijke aan in het gebied rondom de hoek van de achterbumper.

* Niet beschikbaar op alle modellen

■ Wanneer het systeem een voertuig detecteert

Modellen zonder audio-/informatiescherm

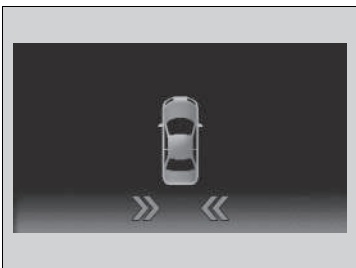

Een waarschuwingspictogram verschijnt op het i-multi-informatiedisplay.

Modellen met audio-/informatie scherm



Een pijlpictogram verschijnt op het audio-/informatiescherm aan de kant waar een voertuig nadert.

►► Wanneer het systeem een voertuig detecteert

Modellen zonder audio-/informatie scherm

Als de op het multi-informatiedisplay verandert in in oranje wanneer de transmissie in de stand **R** staat, heeft er zich mogelijk modder, sneeuw of ijs in de buurt van de sensor verzameld. Het systeem is tijdelijk uitgeschakeld. Controleer de hoeken van de bumpers op eventuele obstakels en reinig het gebied grondig, indien nodig. Als het pictogram verandert in in oranje wanneer de transmissie in de stand **R** staat, is er mogelijk een probleem met de dwarsverkeermonitor. Gebruik het systeem niet en laat het voertuig door een dealer controleren.

Modellen met audio-/informatie scherm

Als het pictogram rechtsonder verandert in is er sprake van een probleem met het systeem. Laat het voertuig door een dealer controleren.

Als het display niet verandert wanneer de transmissie in de stand **R** staat, is er mogelijk een probleem met de camera achter met multi-weergave.

Modellen zonder audio-/informatiescherm

■ Uitparkeermonitor aan en uit

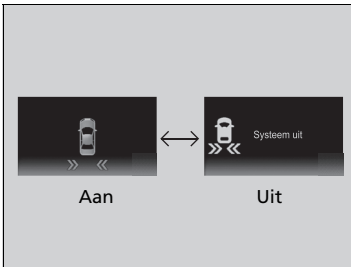



U kunt de instelling wanneer het systeem moet worden ingeschakeld aanpassen op het i-multi-informatiedisplay.

➤ **Aangepaste functies** BLZ. 145

Modellen met audio-/informatiescherm

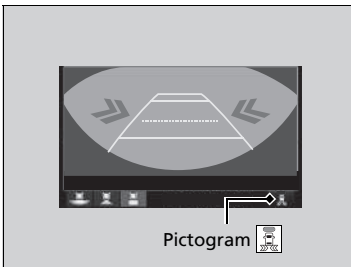
■ Uitparkeermonitor aan en uit



Druk op  om het systeem in en uit te schakelen. Het controlelampje (groen) gaat branden als het systeem is ingeschakeld.

U kunt ook het systeem in- en uitschakelen met behulp van het audio-/informatiescherm.

➤ **Aanpasbare functies*** BLZ. 323

* Niet beschikbaar op alle modellen

Over uw achteruitkijkcamera

Het i-multi-informatiedisplay kan het achteruitzicht van uw voertuig weergeven.

Het display verandert automatisch naar een achteruitzicht wanneer de transmissie in de stand **R** wordt gezet.

Weergavegebied achteruitkijkcamera

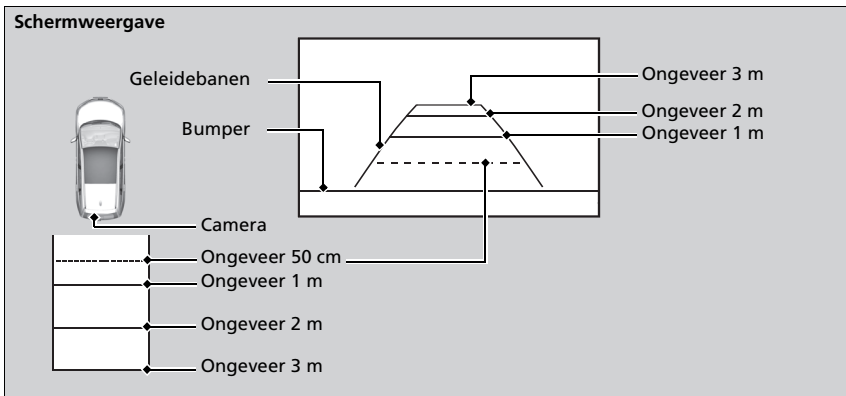

Over uw achteruitkijkcamera

Het zicht van de achteruitkijkcamera is beperkt. U kunt niet de hoekuiteinden van de bumper zien of wat er onder de bumper is. De unieke lens zorgt er ook voor dat objecten dichterbij of verder lijken dan ze in werkelijkheid zijn.

Controleer of het veilig is om te rijden door zelf te kijken voordat u achteruit rijdt. Bepaalde omstandigheden (zoals weer, bliksem en hoge temperaturen) kunnen ook het zicht naar achteren beperken. Vertrouw niet op de achteruitkijkweergave want deze geeft u niet alle informatie over de omstandigheden achter uw voertuig.

Als de cameralens is bedekt met vuil of vocht, gebruikt u een zachte, vochtige doek om de lens schoon en vrij van vuil te houden.

Over uw camera achter voor multi-weergave

Modellen zonder audiosysteem

Het i-multi-informatiedisplay kan het achteruitzicht van uw voertuig weergeven. Het display geeft automatisch het achteruitzicht weer wanneer de transmissie in de stand **R** wordt gezet.

Modellen met twee displays

Het audio-/informatiescherm kan het achteruitzicht van uw voertuig weergeven. Het display geeft automatisch het achteruitzicht weer wanneer de transmissie in de stand **R** wordt gezet.

Over uw camera achter voor multi-weergave

Het zicht van de achteruitkijkcamera is beperkt. U kunt niet de hoekuiteinden van de bumper zien of wat er onder de bumper is. De unieke lens zorgt er ook voor dat objecten dichterbij of verder lijken dan ze in werkelijkheid zijn.

Controleer of het veilig is om te rijden door zelf te kijken voordat u achteruit rijdt. Bepaalde omstandigheden (zoals weer, bliksem en hoge temperaturen) kunnen ook het zicht naar achteren beperken. Vertrouw niet op de achteruitkijkweergave want deze geeft u niet alle informatie over de omstandigheden achter uw voertuig.

Als de cameralens is bedekt met vuil of vocht, gebruikt u een zachte, vochtige doek om de lens schoon en vrij van vuil te houden.

■ Weergavegebied van camera achter met multi-weergave

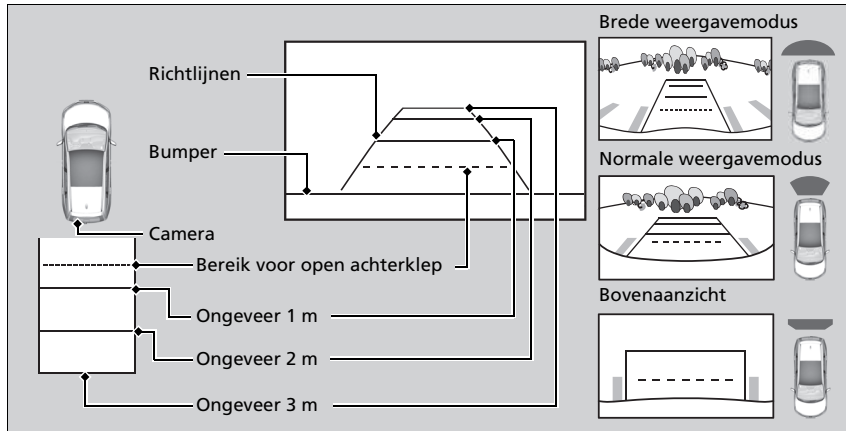

►► Over uw camera achter voor multi-weergave

U kunt de instellingen voor **Vaste richtlijn** en **Dynamische richtlijn** wijzigen.

► **Aanpasbare functies*** BLZ. 323

Modellen met twee displays

Vaste richtlijn

Aan: Er worden geleidelijnen weergegeven wanneer u schakelt naar **[R]**.

Uit: Geleidelijnen verschijnen niet.

Dynamische richtlijn

Aan: Richtlijnen bewegen afhankelijk van de richting van het stuurwiel.

Uit: Richtlijnen bewegen niet.

Modellen met twee displays

U kunt drie verschillende camerahoeken bekijken op het achteruitkijkscherm.

Raak het gewenste pictogram aan om een andere hoek te kiezen.



: Brede weergave



: Normale weergave



: Bovenaanzicht

Als de laatst gebruikte weergavemodus Breed of Normaal is, wordt dezelfde modus geselecteerd wanneer u de volgende keer de transmissie in de stand **R** zet. Als Bovenaanzicht het laatst is gebruikt voordat u de motor uitschakelde, wordt Brede modus geselecteerd wanneer u het contact de volgende keer in de stand AAN **II***1 zet en de transmissie in de stand **R** zet.

*1: Modellen met het sleutellose toegangssysteem hebben een knop **ENGINE START/STOP** in plaats van een contactschakelaar.

Informatie over brandstof

■ Aanbevolen brandstof

Loodvrije benzine, research-octaangehalte minstens 95

Uw voertuig is ontworpen om op loodvrije benzine met een research-octaangehalte van 95 of hoger te rijden. Indien dit octaangehalte niet beschikbaar is, mag u tijdelijk gewone loodvrije benzine met een research-octaangehalte van 91 of hoger gebruiken.

Het gebruik van gewone loodvrije benzine kan metallische, kloppende geluiden in de motor veroorzaken en zal tot lagere prestaties van de motor leiden. Het gebruik van gewone benzine kan op lange termijn een beschadiging van de motor tot gevolg hebben.

■ Brandstoftankinhoud: 58 liter

» Informatie over brandstof

ATTENTIE

Het gebruik van benzine die lood bevat, brengt de volgende risico's met zich mee:

- Schade aan het uitlaatsysteem, inclusief de katalysator
- Schade aan de motor en het brandstofsysteem
- Schadelijke effecten voor de motor en andere systemen

Dieselmodellen

Informatie over brandstof

■ Aanbevolen brandstof

EN 590 standaard dieselbrandstof*1

Alleen dieselbrandstof met zwavelgehalte lager dan 50 ppm*2

*1: Behalve modellen voor Oekraïne

*2: Modellen voor Oekraïne

Kies de geschikte brandstof van schone en goede kwaliteit volgens regionale en klimaatomstandigheden. Het gebruik van ongeschikte brandstof kan het motorvermogen doen afnemen.

■ **Brandstoftankinhoud: 58 liter**

» Informatie over brandstof

ATTENTIE

Er kan ernstige schade ontstaan als er benzine in dieselmotoren wordt gebruikt.

Uw motor is niet ontworpen voor het gebruik van biodiesel (puur of hogere concentratie dan aangeduid met EN590). Raadpleeg een dealer voor meer informatie.

Benzinemodellen

Hoe bijtanken

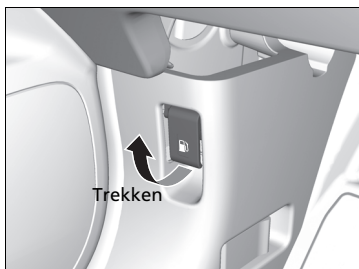

1. Breng uw voertuig tot stilstand met de linkerachterzijde langs de brandstofpomp.
2. Schakel de motor uit.
3. Trek aan de ontgrendelhendel van de brandstoftankklep links/rechts onder het dashboard.
► De brandstoftankklep gaat open.

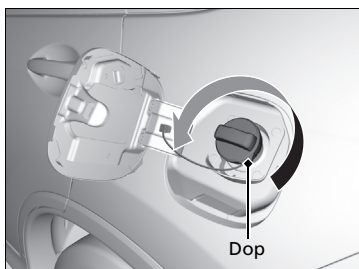

4. Verwijder de brandstofvuldop langzaam. Hoort u lucht ontsnappen, wacht dan totdat dit stopt en draai vervolgens de brandstofvuldop langzaam open.

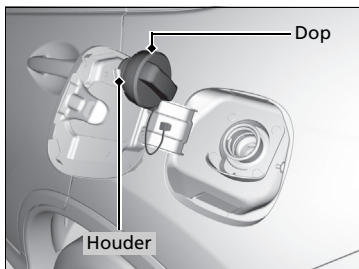

5. Plaats de brandstofvuldop in de houder.
6. Steek het vulpistool volledig in de vulhals.
► Wanneer de tank vol is, wordt het vulpistool automatisch uitgeschakeld met een klik. Dit laat voldoende ruimte in de brandstoftank over om de brandstof te laten uitzetten als gevolg van temperatuurstijging.
7. Plaats na het tanken de brandstofvuldop weer terug en draai deze vast totdat u ten minste één klik hoort.
► Sluit de brandstoftankklep met de hand.

►► Hoe bijtanken

⚠ WAARSCHUWING

Benzine is bijzonder brandbaar en explosief. U kunt brandwonden oplopen of ernstig gewond raken als u met brandstof omgaat.

- Schakel de motor uit en voorkom warmte, vonken en open vuur in de directe nabijheid.
- Werk uitsluitend in de buitenlucht met brandstof.
- Veeg gemorste brandstof meteen op.

Probeer niet meer brandstof bij te vullen nadat het vulpistool automatisch is uitgeschakeld. Extra brandstof kan de vulcapaciteit van de tank overschrijden.

Het vulpistool stopt automatisch om ruimte in de brandstoftank te laten zodat de brandstof niet kan overstromen als gevolg van veranderingen in de luchttemperatuur.

Dieselmodellen

Hoe bijtanken

Uw brandstoftank is niet uitgerust met een brandstofvullop. U kunt het dieselvulpistool direct in de brandstofvulpijp steken. De tank sluit zich weer vanzelf wanneer u het vulpistool eruit trekt.



1. Breng uw voertuig tot stilstand met de linkerachterzijde langs de brandstofpomp.
2. Schakel de motor uit.
3. Trek aan de ontgrendelhendel van de brandstoftankklep links/rechts onder het dashboard.
 - De brandstoftankklep gaat open.

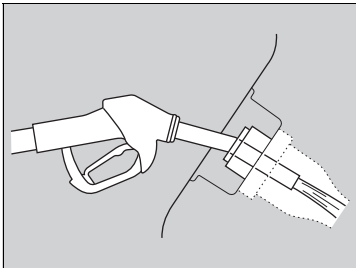

4. Steek het vulpistool volledig in de vulhals.
 - Houd het vulpistool recht.
 - Wanneer de tank vol is, wordt het vulpistool automatisch uitgeschakeld met een klik.
 - Wacht na het tanken ongeveer 10 seconden voordat u het vulpistool verwijdert.
5. Sluit de brandstoftankklep met de hand.

►► Hoe bijtanken

⚠ WAARSCHUWING

Brandstof is bijzonder brandbaar en explosief. U kunt brandwonden oplopen of ernstig gewond raken als u met brandstof omgaat.

- Schakel de motor uit en voorkom warmte, vonken en open vuur in de directe nabijheid.
- Werk uitsluitend in de buitenlucht met brandstof.
- Veeg gemorste brandstof meteen op.

Er mag uitsluitend een dieselvulpistool van een tankstation worden gebruikt.

Het vulpistool stopt automatisch om ruimte in de brandstoftank te laten zodat de brandstof niet kan overstromen als gevolg van veranderingen in de luchttemperatuur.

Probeer niet meer brandstof bij te vullen nadat het vulpistool automatisch is uitgeschakeld. Extra brandstof kan de vulcapaciteit van de tank overschrijden.

Als u moet bijtanken met een jerrycan gebruikt u de trechter die bij uw voertuig is meegeleverd.

► **Bijtanken met een jerrycan** BLZ. 650

Verbetering van de brandstofzuinigheid en verlaging van de CO₂-uitstoot

Het bereiken van een goede brandstofzuinigheid en het verlagen van de CO₂-uitstoot is afhankelijk van verschillende factoren, zoals de rijomstandigheden, het gewicht van de lading, de tijdsduur van stationair draaien, rijgewoonten, en de staat van het voertuig. Afhankelijk van deze en andere factoren kunt u mogelijk niet de nominale brandstofzuinigheid van dit voertuig halen.

Onderhoud en brandstofzuinigheid

U kunt uw brandstofverbruik optimaliseren door het voertuig goed te onderhouden. Laat uw voertuig altijd onderhouden volgens de onderhoudsherinneringssymbolen op het multi-informatiedisplay. Bij voertuigen zonder onderhoudsherinneringssysteem volgt u het onderhoudsschema in het onderhoudsboek dat bij uw voertuig is meegeleverd. Bij voertuigen zonder onderhoudsboek volgt u het onderhoudsschema in deze gebruikershandleiding. Raadpleeg zo nodig uw garantieboekje.

➤ Onderhoudsschema* BLZ. 536

- Gebruik motorolie met de door de ACEA- of API-certificering aanbevolen viscositeit.
- Handhaaf de opgegeven bandenspanning.
- Zorg dat het voertuig niet te zwaar beladen wordt.
- Houd uw voertuig schoon. Door sneeuw- of modderophoping aan de onderkant van uw voertuig nemen het gewicht en de windweerstand toe.

➤ Verbetering van de brandstofzuinigheid en verlaging van de CO₂-uitstoot

De aanbevolen methode om het werkelijke brandstofverbruik tijdens het rijden te bepalen is directe berekening.

100	×	Liters brandstof	÷	Verreden kilometers	=	L per 100 km
Verreden mijlen	÷	Gallons brandstof	=	Mijlen per gallon		

Onderhoud

In dit hoofdstuk wordt basisonderhoud beschreven.



Voordat onderhoud wordt verricht		
Onderhoudsherinneringssysteem	531	
Onderhoudsschema*	536	
Onderhoudsregistratie (voor voertuigen zonder onderhoudsboek).....	543	
Onderhoud onder de motorkap	544	
Motorkap openen	546	
Benzinemodellen		
Aanbevolen motorolie	547	
Dieselmotoren		
Aanbevolen motorolie	549	
Oliecontrole	550	
Motorolie bijvullen	552	
Benzinemodellen		
Motorkoelvloeistof	553	
Dieselmotoren		
Motorkoelvloeistof	556	
Transmissievloeistof	558	
Rem-/koppelingsvloeistof	560	
Ruitsproeiervloeistof bijvullen	561	
Brandstoffilter	561	
Roetfilter (DPF) regenereren*	562	
Lampen vervangen	564	
Wisserbladen controleren en onderhouden	576	
Banden controleren en onderhouden		
Banden controleren	580	
Slijtage-indicatoren	581	
Bandenlevensduur	581	
Banden en wielen vervangen	582	
Banden wisselen	583	
Hulpvoorzieningen voor tractie in de sneeuw ...	584	
Accu	585	
Verzorging van de afstandsbediening		
Knoopcel vervangen	589	
Onderhoud van klimaatregelsysteem*	591	
Reinigen	594	
Accessoires en modificaties	599	

* Niet beschikbaar op alle modellen

Inspectie en onderhoud

Voer alle opgesomde inspecties en onderhoud uit om uw voertuig in het belang van uw veiligheid in een goede staat te houden. Ontdekt u ongebruikelijke geluiden of geuren, onvoldoende remvloeistof, olieresten op de grond, enz., laat uw voertuig dan door een dealer inspecteren. Raadpleeg het onderhoudsboek dat bij het voertuig wordt geleverd/ onderhoudsschema in deze gebruikershandleiding voor gedetailleerde informatie over onderhoud en inspectie.

➤ **Onderhoudsschema*** BLZ. 536

Inspectie- en onderhoudstypen

■ Dagelijkse inspecties

Voer inspecties uit voordat u een lange rit maakt, tijdens het wassen of tijdens het bijtanken.

■ Periodieke inspecties

- Controleer maandelijks het vloeistofpeil in de automatische transmissie*.
 - **Transmissievloeistof voor automatische transmissie** BLZ. 558
- Controleer maandelijks het remvloeistofpeil.
 - **Rem-/koppelingsvloeistof** BLZ. 560
- Controleer maandelijks de bandenspanningen. Controleer het loopvlak op slijtage en vreemde voorwerpen.
 - **Banden controleren en onderhouden** BLZ. 580
- Controleer maandelijks de werking van de buitenverlichting.
 - **Lampen vervangen** BLZ. 564
- Controleer ten minste iedere zes maanden de conditie van de wisserbladen.
 - **Wisserbladen controleren en onderhouden** BLZ. 576

Veiligheid tijdens het uitvoeren van onderhoud

Enkele van de belangrijkste veiligheidsmaatregelen volgen hierna.

We kunnen u echter niet voor elk denkbaar gevaar waarschuwen dat zich bij het uitvoeren van onderhoud kan voordoen. Alleen uzelf kunt bepalen of u een bepaalde taak al dan niet zelf kunt uitvoeren.

Veiligheid bij onderhoud

- Om de kans op brand of explosies te verminderen, dient u sigaretten, vonken en open vuur uit de buurt van de accu en alle onderdelen van het brandstofsysteem te houden.
- Gebruik voor het reinigen van onderdelen een in de handel verkrijgbare ontvetter of reinigingsmiddel voor onderdelen en geen benzine.
- Laat nooit poetsdoeken of andere brandbare objecten onder de motorkap achter.
 - ▶ Door de hitte van de motor en de uitlaat kunnen deze vlam vatten en brand veroorzaken.
- Draag een beschermende bril en beschermende kleding wanneer u aan de accu of met perslucht werkt.
- Uitlaatgassen van de motor bevatten koolmonoxide dat giftig is en dodelijk letsel kan veroorzaken.
 - ▶ Laat de motor alleen lopen indien er voldoende ventilatie is.

Voertuigveiligheid

- Het voertuig dient stil te staan.
 - ▶ Zorg ervoor dat het voertuig op een vlakke ondergrond staat, met ingeschakelde parkeerrem en uitgeschakelde motor.
- Houd er rekening mee dat hete onderdelen brandwonden kunnen veroorzaken.
 - ▶ Geef de motor en het uitlaatsysteem de gelegenheid af te koelen alvorens deze onderdelen aan te raken.
- Houd er rekening mee dat u als gevolg van bewegende onderdelen ernstig letsel kunt oplopen.
 - ▶ Start de motor alleen als dit wordt geïnstrueerd, en houd uw handen en ledematen uit de buurt van bewegende onderdelen.

Modellen met start-/stopsysteem

- ▶ Open de motorkap niet terwijl de start-/stopfunctie is geactiveerd.

Veiligheid tijdens het uitvoeren van onderhoud

WAARSCHUWING

Verkeerd onderhoud aan uw voertuig of problemen niet verhelpen voordat u gaat rijden, kan tot een ongeval leiden waardoor u ernstig - en zelfs dodelijk - letsel kunt oplopen.

Volg de aanbevelingen en schema's voor inspectie en onderhoud in deze gebruikershandleiding/dit onderhoudsboek altijd zorgvuldig op.

WAARSCHUWING

Volgt u de onderhoudsinstructies en -voorzorgsmaatregelen niet zorgvuldig op, dan kan dat tot ernstig - en zelfs dodelijk - letsel leiden.

Volg altijd de procedures en veiligheidsmaatregelen in deze gebruikershandleiding op.

Onderdelen en vloeistoffen die bij onderhoudsbeurten worden gebruikt

Voor het onderhoud van uw voertuig wordt het gebruik van originele onderdelen en vloeistoffen van Honda aanbevolen. Originele Honda-onderdelen worden volgens dezelfde hoge kwaliteitsnormen geproduceerd als Honda-voertuigen.

Over uw onderhoudsbeurt

Als het onderhoudsherinneringssysteem in uw voertuig beschikbaar is, wordt u door het multi-informatiedisplay geïnformeerd wanneer uw voertuig toe is aan een onderhoudsbeurt. Raadpleeg het onderhoudsboek dat bij uw voertuig is meegeleverd voor uitleg over de codes van de onderhoudspunten die op het display worden weergegeven.

➤ **Onderhoudsherinneringssysteem** BLZ. 531

Bij voertuigen zonder onderhoudsherinneringssysteem volgt u de onderhoudsschema's in het onderhoudsboek dat bij uw voertuig is meegeleverd.

Als uw voertuig geen onderhoudsboek heeft, volgt u het onderhoudsschema in deze gebruikershandleiding.

➤ **Onderhoudsschema*** BLZ. 536

⚠ Onderdelen en vloeistoffen die bij onderhoudsbeurten worden gebruikt

Dieselmodellen

ATTENTIE

Oefen geen druk uit bij het sluiten van de motorafdekking. Hierdoor kunnen de motorafdekking en onderdelen beschadigen.

⚠ Over uw onderhoudsbeurt

Als u van plan bent om uw voertuig mee te nemen naar landen waar geen onderhoudsherinneringssysteem is, raadpleeg dan een dealer hoe u de onderhoudsherinneringsinformatie kunt noteren. Plan uw onderhoudsbeurt volgens de condities van dat land.

Geeft informatie over de onderhoudspunten die moeten worden uitgevoerd. Onderhoudspunten worden met een code en pictogram weergegeven. Het systeem meldt u via de resterende afstand of dagen wanneer u het voertuig naar een dealer moet brengen.

Als de volgende onderhoudsbeurt binnenkort of aanstaand is of al had moeten plaatsvinden, verschijnt er tevens een waarschuwingspictogram op het multi-informatiedisplay telkens wanneer u de contactschakelaar in de stand AAN *1 zet.

*1: Modellen met het sleutellose toegangssysteem hebben een knop **ENGINE START/STOP** in plaats van een contactschakelaar.

Onderhoudsherinneringssysteem

U kunt ervoor kiezen om een overeenkomstig waarschuwingsbericht met het waarschuwingspictogram op het multi-informatiedisplay te laten weergeven.

Het onderhoudsschema geeft mogelijk niet de juiste informatie weer als u de accu gedurende een langere periode loskoppelt of verwijdt. Als dit gebeurt, raadpleeg dan een dealer.

Onderhoudsherinneringsinformatie weergeven

1. Zet de contactschakelaar in de stand AAN *1.
2. Druk herhaaldelijk op de knop **SEL/RESET** tot het onderhoudspunt/de onderhoudspunten op het multi-informatiedisplay wordt/worden weergegeven.

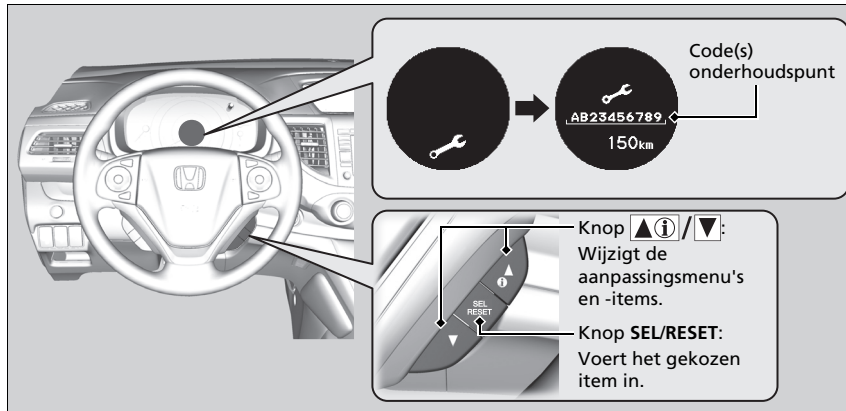

Het waarschuwingslampje systeemmelding () gaat samen met de onderhoudsmeldingsinformatie aan.

Onderhoudsherinneringsinformatie weergeven



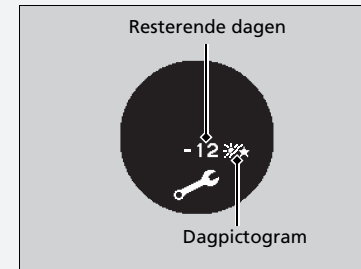

Op basis van de bedrijfstoestand van de motor en de staat van de motorolie berekent het systeem de resterende afstand of dagen voordat de volgende onderhoudsbeurt moet worden uitgevoerd.

Als het systeem berekent dat de aangegeven tijd voor de volgende onderhoudsbeurt eerder plaatsvindt dan de aangegeven afstand, verandert het informatiedisplay van de onderhoudsherinnering om het aantal resterende dagen weer te geven.



*1: Modellen met het sleutellose toegangssysteem hebben een knop **ENGINE START/STOP** in plaats van een contactschakelaar.

Waarschuwpictogrammen en onderhoudsherinneringsinformatie op het multi-informatiedisplay



Waarschuwpictogram (oranje)	Uitleg	Informatie
<p>SERVICE SPOEDIG NODIG</p> 	<p>Een of meer punten vergen binnen 30 dagen onderhoud. De resterende afstand wordt op basis van uw rijomstandigheden geschat.</p>	<p>De resterende afstand wordt per 10 kilometer afgeteld. De resterende dagen worden per dag afgeteld.</p>
<p>SERVICE NU NODIG</p> 	<p>Een of meer punten vergen binnen 10 dagen onderhoud. De resterende afstand wordt op basis van uw rijomstandigheden geschat.</p>	<p>Zorg dat het aangegeven onderhoud zo snel mogelijk wordt uitgevoerd.</p>
<p>SERVICE ACHTERSTALLIG</p>  	<p>De aangeduide onderhoudsbeurt is nog steeds niet uitgevoerd terwijl de resterende afstand of tijd 0 is.</p>	<p>Uw voertuig heeft achterstallig onderhoud. Zorg dat het onderhoud onmiddellijk plaatsvindt en zorg dat de onderhoudsherinnering gereset wordt.</p>

■ Onderhoudsherinneringspunten

De waarschuwingspunten op het multi-informatiedisplay worden als codes en pictogrammen weergegeven.

Raadpleeg het onderhoudsboek dat bij uw voertuig is meegeleverd voor uitleg over de onderhoudsherinneringscodes en -pictogrammen.

■ Beschikbaarheid van het onderhoudsherinneringssysteem

Zelfs als de onderhoudsherinneringsinformatie op het multi-informatiedisplay verschijnt terwijl u op de knop /  (display/informatie) drukt, is dit systeem in sommige landen niet beschikbaar. Raadpleeg het onderhoudsboek dat bij uw voertuig is meegeleverd of vraag een dealer of u het onderhoudsherinneringssysteem kunt gebruiken.

☒ Beschikbaarheid van het onderhoudsherinneringssysteem

Als u van plan bent om uw voertuig mee te nemen naar landen waar geen onderhoudsherinneringssysteem is, raadpleeg dan een dealer hoe u de onderhoudsherinneringsinformatie kunt noteren. Plan uw onderhoudsbeurt volgens de condities van dat land.

Display resetten

Reset het informatiedisplay van de onderhoudsherinnering als u de onderhoudsbeurt hebt uitgevoerd.



1. Zet de contactschakelaar in de stand AAN *1.
2. Geef de motorolielevensduur weer door herhaaldelijk op de knop **SEL/RESET** te drukken.
3. Houd de knop **SEL/RESET** gedurende 10 seconden of meer ingedrukt.
 - De resetmodus van het onderhoudsherinneringssysteem wordt op het multi-informatiedisplay weergegeven.
4. Selecteer met de knop **SEL/RESET**.

*1: Modellen met het sleutellose toegangssysteem hebben een knop **ENGINE START/STOP** in plaats van een contactschakelaar.

►► Display resetten

ATTENTIE

Het niet resetten van de onderhoudsherinneringsinformatie na een onderhoudsbeurt leidt tot onjuiste onderhoudsintervallen in het systeem. Dit kan ernstige mechanische problemen tot gevolg hebben.

De dealer zal het informatiedisplay van de onderhoudsherinnering resetten na afloop van de vereiste onderhoudsbeurt. Als iemand anders dan de dealer een onderhoudsbeurt verricht, dient u het informatiedisplay van de onderhoudsherinnering zelf te resetten.

Als er bij uw voertuig een onderhoudsboekje is meegeleverd, kunt u daarin het onderhoudsschema voor uw voertuig vinden. Voor voertuigen zonder onderhoudsboek raadpleegt u de volgende onderhoudsschema's.

Het onderhoudsschema geeft het minimaal vereiste onderhoud aan dat u moet uitvoeren om ervoor te zorgen dat uw voertuig zonder problemen werkt. Als gevolg van regionale en klimatologische verschillen kan er extra onderhoud vereist zijn. Raadpleeg uw garantieboekje voor meer informatie.

Onderhoudswerkzaamheden moeten door getrainde en gekwalificeerde monteurs worden uitgevoerd. Uw erkende dealer voldoet aan al deze vereisten.

Benzinemodellen

Behalve Europese modellen

Onderhoud na de aangegeven afstand of tijd - wat zich het eerst voordoet.	km X 1.000 maanden	20	40	60	80	100	120	140	160	180	200
Motorolie verversen**	Normale omstandigheden	ledere 10.000 km of ieder jaar									
	Zware omstandigheden	ledere 5.000 km of ieder half jaar									
Motoroliefilter vervangen**	Normale omstandigheden	•	•	•	•	•	•	•	•	•	•
	Zware omstandigheden	ledere 10.000 km of ieder half jaar									
Luchtversingselement vervangen	ledere 30.000 km										
Klepafstand controleren	ledere 40.000 km										
Brandstoffilter vervangen**					•				•		
Bougies vervangen	ledere 100.000 km										
Aandrijfriemen controleren		•		•		•		•		•	
Stationair toerental controleren							•				
Motoroelvroefstof verversen	Na 200.000 km of 10 jaar, daarna ledere 100.000 km of 5 jaar										
Transmissievloefstof vervangen	HT	Normale omstandigheden						•			
		Zware omstandigheden			•			•		•	
	AT	Normale omstandigheden						•			•
		Zware omstandigheden			•		•		•		•

*1: In sommige landen is uitsluitend het zware schema vereist: raadpleeg het lokale garantieboekje.

*2: Ga naar pagina 561 voor vervangingsinformatie onder zware rijomstandigheden.

Onderhoud na de aangegeven afstand of tijd - wat zich het eerst voordoet.	km X 1.000	20	40	60	80	100	120	140	160	180	200
	maanden	12	24	36	48	60	72	84	96	108	120
Achterdifferentieelvloeistof vervangen	AWD	Na 40.000 km of 1 jaar, daarna iedere 80.000 km of 4 jaar									
Voor- en achterremmen controleren		Iedere 10.000 km of ieder half jaar									
Remvloeistof vervangen		Iedere 3 jaar									
Parkeerremafstelling controleren		•	•		•		•		•		•
Stof- en pollenfilter vervangen*		•	•	•	•	•	•	•	•	•	•
Banden omwisselen (bandenspanning en staat van de banden ten minste eenmaal per maand controleren)		Iedere 10.000 km									
De volgende dingen visueel controleren:											
Spoorstangkogel, stuurhuis en stuurhuishoes		Iedere 10.000 km of ieder half jaar									
Onderdelen wielophanging		Iedere 10.000 km of ieder half jaar									
Aandrijfjas											
Remslangen en -leidingen (waaronder ABS)		•	•	•	•	•	•	•	•	•	•
Alle vloeistofpeilen en conditie van vloeistof		•	•	•	•	•	•	•	•	•	•
Uitlaatsysteem											
Brandstofleidingen en aansluitingen											

Als u uw voertuig onder zware omstandigheden gebruikt, moet u de volgende items laten onderhouden die in het onderhoudsschema als Zwaar zijn aangegeven.

Items	Conditie
Motorolie en filter	A, B, C, D en E
Transmissievloeistof	B, D

⌘ Onderhoudsschema*

De conditie wordt als zwaar beschouwd wanneer u:

- A. Minder dan 8 km, of minder dan 16 km bij temperaturen onder het vriespunt per rit rijdt.
- B. In extreme temperaturen hoger dan 35 °C rijdt.
- C. De motor lang stationair laat draaien of u vaak moet stoppen en weer moet optrekken.
- D. Een aanhanger/caravan trekt, uw imperiaal heeft beladen of als u in de bergen rijdt.
- E. Op modderige, stoffige of ontijsde wegen rijdt.

* Niet beschikbaar op alle modellen

Dieselmodellen

Uitgezonderd modellen voor Europa

Onderhoud na de aangegeven afstand		20	40	60	80	100	120	140	160	180	200	
of tijd - wat zich het eerst voordoet.		12	24	36	48	60	72	84	96	108	120	
Motorolie verversen en oliefilter vervangen	Normale omstandigheden	ledere 10.000 km of ieder jaar										
	Zware omstandigheden	ledere 5000 km of 6 maanden										
Luchtversingselement vervangen		ledere 30.000 km										
Brandstoffilter vervangen		ledere 30.000 km										
Aandrijfriemen controleren			•		•		•		•		•	
Motorkoelvloeistof verversen						•			•			
Transmissievloeistof vervangen	HT	Normale omstandigheden	ledere 120.000 km of iedere 6 jaar									
		Zware omstandigheden			•			•			•	
	AT	Normale omstandigheden						•				•
		Zware omstandigheden				•			•			•
Tussenbakvloeistof vervangen*	AT	Normale omstandigheden					•				•	
		Zware omstandigheden				•			•		•	
Achterdifferentieelvloeistof vervangen*		•				•				•		
Voor- en achterremmen controleren		ledere 10.000 km of ieder half jaar										
Remvloeistof vervangen		ledere 3 jaar										

Onderhoud na de aangegeven afstand of tijd - wat zich het eerst voordoet.	km X 1.000	20	40	60	80	100	120	140	160	180	200
	maanden	12	24	36	48	60	72	84	96	108	120
Parkeerremafstelling controleren		•	•		•		•		•		•
Stof- en pollenfilter vervangen*		•	•	•	•	•	•	•	•	•	•
Houdbaarheidsdatum voor TRK-fles controleren*		•	•	•	•	•	•	•	•	•	•
Banden omwisselen (bandenspanning en staat van de banden ten minste eenmaal per maand controleren)		ledere 10.000 km									
De volgende dingen visueel controleren:											
Spoorstangkogel, stuurhuis en stuurhuisshoes		ledere 10.000 km of ieder half jaar									
Onderdelen wielophanging		ledere 10.000 km of ieder half jaar									
Aandrijf-as		ledere 10.000 km of ieder half jaar									
Remslangen en -leidingen (waaronder ABS)											
Alle vloeistofpeilen en conditie van vloeistof											
Uitlaatsysteem		•	•	•	•	•	•	•	•	•	•
Brandstofleidingen en aansluitingen											

* Niet beschikbaar op alle modellen

Als u uw voertuig onder zware omstandigheden gebruikt, moet u de volgende items laten onderhouden die in het onderhoudsschema als Zwaar zijn aangegeven.

Items	Conditie
Motorolie en filter	A, B, C, D en E
Tussenbakvloeistof*	B, D
Transmissievloeistof	B, D

►► Onderhoudsschema*

De conditie wordt als zwaar beschouwd wanneer u:

- A. Minder dan 8 km, of minder dan 16 km bij temperaturen onder het vriespunt per rit rijdt.
- B. In extreme temperaturen hoger dan 35 °C rijdt.
- C. De motor lang stationair laat draaien of u vaak moet stoppen en weer moet optrekken.
- D. Een aanhanger/caravan trekt, uw imperiaal heeft beladen of als u in de bergen rijdt.
- E. Op modderige, stoffige of ontijsde wegen rijdt.

Onderhoudsregistratie (voor voertuigen zonder onderhoudsboek)

Behalve Europese modellen

Laat de dealer die uw onderhoud uitvoert alle vereiste onderhoudswerkzaamheden hieronder registreren. Bewaar de kwitanties van alle onderhoudswerkzaamheden die aan uw voertuig verricht zijn.

Km of maand	Datum	Handtekening of stempel
20.000 km (of 12 mnd.)		
40.000 km (of 24 mnd.)		
60.000 km (of 36 mnd.)		
80.000 km (of 48 mnd.)		
100.000 km (of 60 mnd.)		
120.000 km (of 72 mnd.)		
140.000 km (of 84 mnd.)		
160.000 km (of 96 mnd.)		
180.000 km (of 108 mnd.)		
200.000 km (of 120 mnd.)		

Onderhoudspunten onder de motorkap

Benzinemodellen

Modellen met het stuur rechts

Remvloeistof
(zwarte dop)

Handgeschakelde
transmissie bij modellen
met het stuur rechts
Koppelingsvloeistof
(lichtgrijze dop)

Sproeiervloeistof
(blauwe dop)

Motorolievuldop

Reservetank
motorkoelvloeistof

Motoroliepeilstok
(oranje)

Modellen met het stuur links

Remvloeistof
(zwarte dop)

Handgeschakelde
transmissie bij modellen
met het stuur links

Koppelingsvloeistof
(lichtgrijze dop)

Accu

Radiateurdop

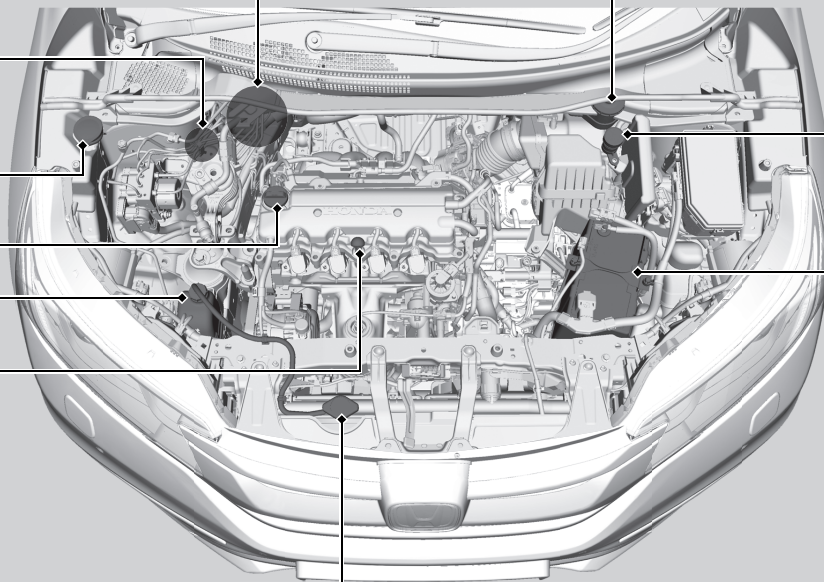

Dieselmodellen

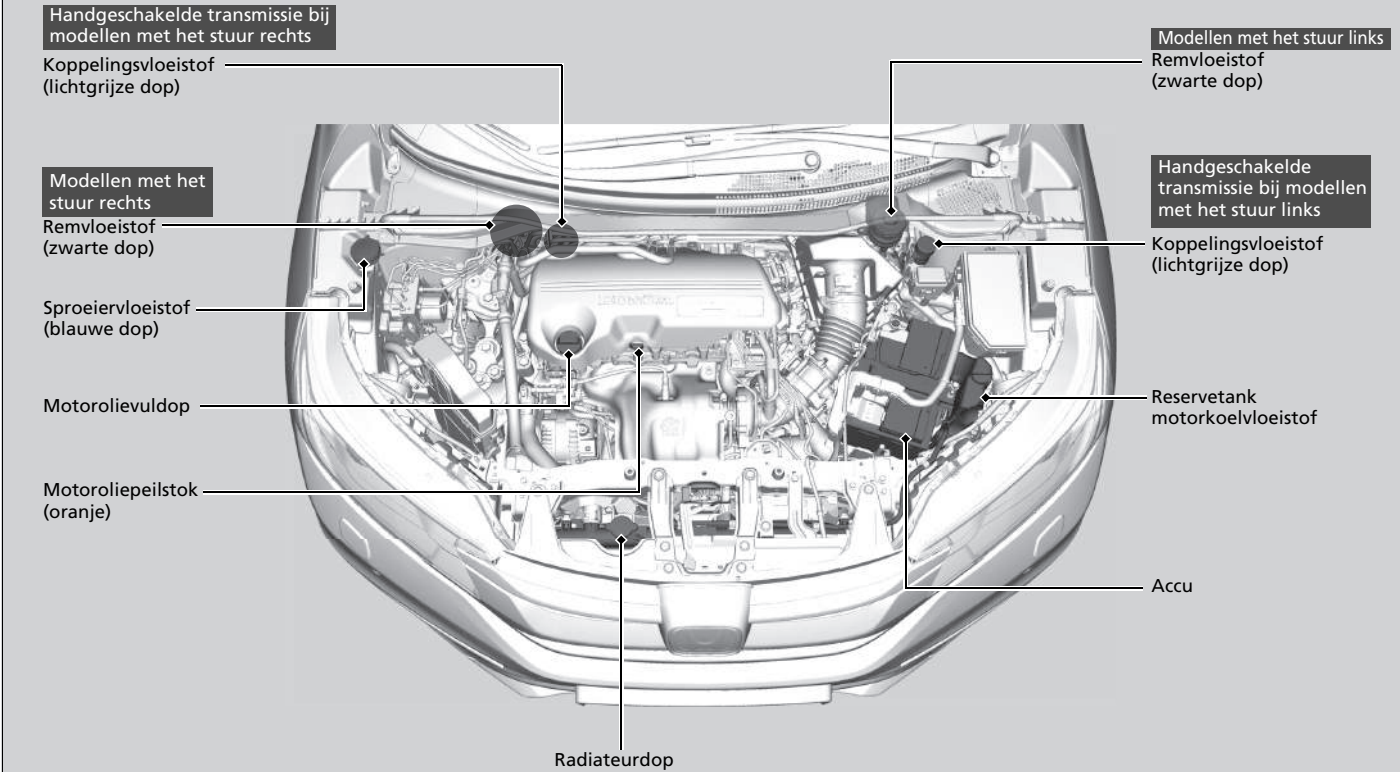

Motorkap openen

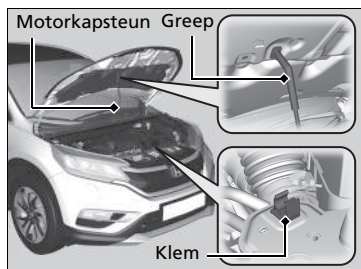
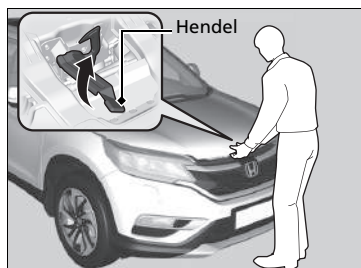
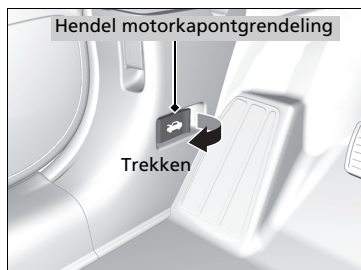

1. Parkeer het voertuig op een vlakke ondergrond en schakel de parkeerrem in.
2. Trek aan de hendel van de motorkapontgrendeling onder het dashboard in de hoek aan de bestuurderszijde.
 - De motorkap springt iets omhoog.

3. Druk de hendel van motorkapgrendel in het midden van de motorkap omhoog om het slotmechanisme te ontgrendelen en open de motorkap.

4. Verwijder de motorkapsteun met behulp van de greep uit de klem. Bevestig de motorkapsteun in de motorkap.

Verwijder voor het sluiten de motorkapsteun en bevestig deze in de klem; laat de motorkap vervolgens voorzichtig zakken. Trek uw hand terug bij een hoogte van ca. 30 cm en laat de motorkap sluiten.

»» Motorkap openen

ATTENTIE

Open de motorkap niet wanneer de wisserarmen omhoog geklapt zijn. De motorkap zal dan tegen de wissers stoten, waardoor schade aan de motorkap of de wissers kan ontstaan.

Dieselmodellen

ATTENTIE

Oefen geen druk uit bij het sluiten van de motorafdekking. Hierdoor kunnen de motorafdekking en onderdelen beschadigen.

Controleer bij het sluiten van de motorkap dat deze stevig vergrendeld is.

Indien de hendel van motorkapgrendel stroef beweegt, of indien de motorkap geopend kan worden zonder de grendel te bedienen, moet het vergrendelingsmechanisme gereinigd en gesmeerd worden.

Modellen met start-/stopsysteem

Open de motorkap niet terwijl de start-/stopfunctie is geactiveerd.

Benzinemodellen

Aanbevolen motorolie

Olie draagt aanzienlijk bij aan de prestaties en de levensduur van de motor. Indien u het voertuig met onvoldoende of verouderde olie rijdt, kan de motor defect of beschadigd raken.

Europese modellen met onderhoudsherinneringssysteem

- **Honda Green-olie**
- **ACEA A3/B3**
- **ACEA A5/B5**

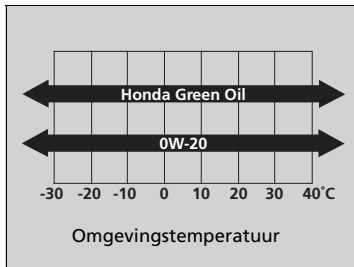

Gebruik Honda Green-olie of een andere commerciële motorolie met een voor de omgevingstemperatuur geschikte viscositeit, zoals hieronder weergegeven.

Honda Green-olie is samengesteld om de brandstofzuinigheid te verbeteren.

Als Honda Green-olie of 0W-20-olie niet verkrijgbaar is, gebruikt u 5W-30- of 0W-30-olie.

►►Aanbevolen motorolie

Additieven motorolie

Uw voertuig heeft geen olie-additieven nodig. Deze kunnen zelfs een nadelig effect op de motorprestaties en duurzaamheid hebben.

Olie met een ACEA-viscositeit is alleen beschikbaar voor Europese modellen.

Modellen voor Europa zonder onderhoudsherinneringssysteem

- **Originele Honda-motorolie**
- **ACEA A1/B1**
- **ACEA A3/B3**
- **ACEA A5/B5**

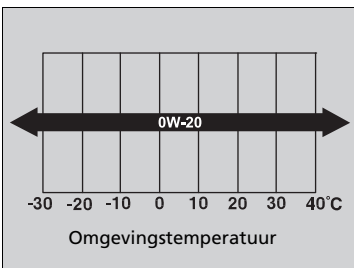

Gebruik originele motorolie van Honda of een andere commerciële motorolie met een voor de omgevingstemperatuur geschikte viscositeit, zoals hieronder weergegeven.

Gebruik 5W-30 of 0W-30 als 0W-20 niet beschikbaar is.

Behalve modellen voor Europa

- **Originele Honda-motorolie**
- **API-onderhoud SM of brandstofbesparende olie van hogere kwaliteit**

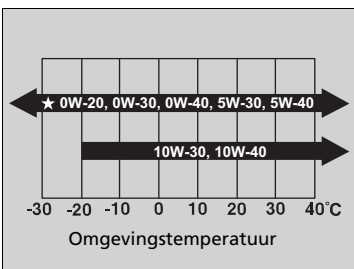

Gebruik originele motorolie van Honda of een andere commerciële motorolie met een voor de omgevingstemperatuur geschikte SAE-viscositeit, zoals hieronder weergegeven.

0W-20-olie is samengesteld om de brandstofzuinigheid te verbeteren.

Dieselmodellen

Aanbevolen motorolie

Olie draagt aanzienlijk bij aan de prestaties en de levensduur van de motor. Indien u het voertuig met onvoldoende of verouderde olie rijdt, kan de motor defect of beschadigd raken.

- **Honda-dieselolie #1.0**
- **ACEA C2/C3**

Modellen voor Europa en Oekraïne

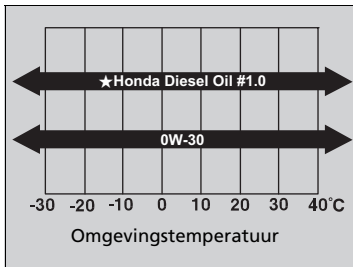

Gebruik een in de handel verkrijgbare motorolie van een voor de omgevingstemperatuur geschikte viscositeit, zie de afbeelding.

Honda-dieselolie #1.0 is samengesteld om de brandstofzuinigheid te verbeteren.

Modellen voor Europa met 2WD

Als Honda-dieselolie #1.0 of 0W-30 niet verkrijgbaar is, gebruikt u 5W-30.

Uitgezonderd modellen voor Europa en Oekraïne

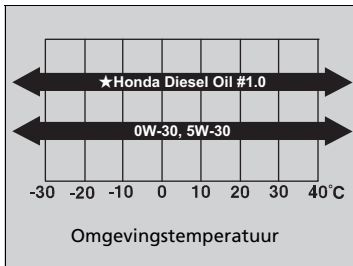

Gebruik een in de handel verkrijgbare motorolie van een voor de omgevingstemperatuur geschikte viscositeit, zie de afbeelding.

Honda-dieselolie #1.0 is samengesteld om de brandstofzuinigheid te verbeteren.

►► Aanbevolen motorolie

Additieven motorolie

Uw voertuig heeft geen olie-additieven nodig. Deze kunnen zelfs een nadelig effect op de motorprestaties en duurzaamheid hebben.

Oliecontrole

We adviseren u het motoroliepeil telkens te controleren wanneer u benzine bijtankt.

Parkeer het voertuig op een vlakke ondergrond.

Wacht ongeveer drie minuten na het uitschakelen van de motor alvorens het oliepeil te controleren.

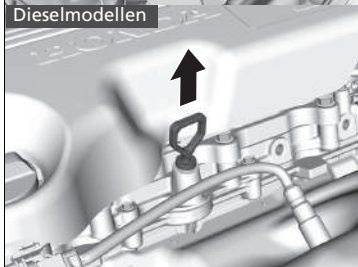
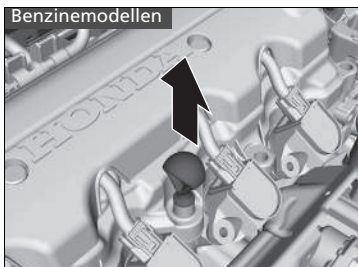

1. Verwijder de peilstok (oranje).
2. Wrijf de peilstok schoon met een schone doek of met schoonmaakpapier.
3. Steek de peilstok weer helemaal terug in het gat.

» Oliecontrole

Als het oliepeil vlak bij of onder de onderste markering staat, vul dan langzaam olie bij en let op dat u niet teveel vult.

De hoeveelheid verbruikte olie hangt af de manier waarop met het voertuig gereden wordt, het klimaat en de toestand van het wegdek. De mate van olieconsumptie kan tot 1 liter per 1.000 km zijn.

Het verbruik zal bij een nieuwe motor waarschijnlijk hoger uitvallen.

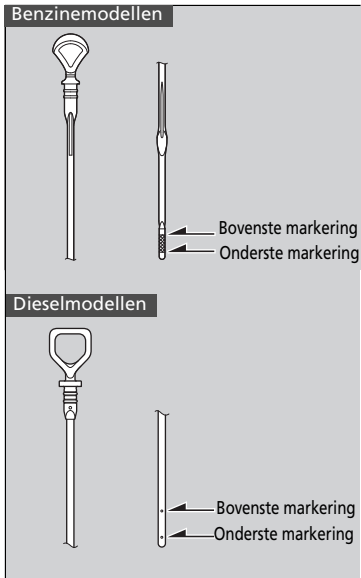

4. Verwijder de peilstok opnieuw en controleer het peil. Het peil dient tussen de bovenste en de onderste markering te staan. Vul indien nodig olie bij.

Motorolie bijvullen

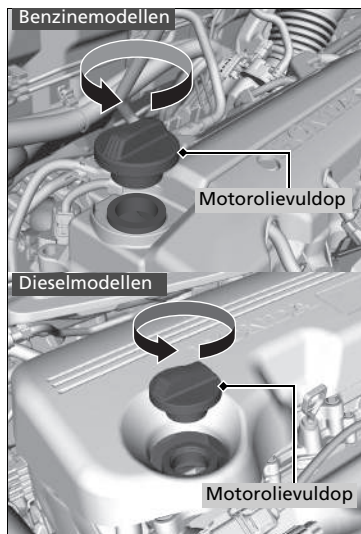

1. Draai de motorolievuldop los en verwijder deze.
2. Vul langzaam olie bij.
3. Zet de motorolievuldop terug en draai deze goed vast.
4. Wacht drie minuten en controleer de motoroliepeilstok opnieuw.

►► Motorolie bijvullen

ATTENTIE

Vul de motorolie niet boven de bovenste markering bij. Het overmatig vullen met motorolie kan lekkages en motorschade tot gevolg hebben.

Veeg gemorste olie direct op. Gemorste olie kan de componenten in het motorcompartiment beschadigen.

Benzinemodellen

Motorkoelvloeistof

Gespecificeerde koelvloeistof: Antivries/Koelvloeistof type 2 Honda alle seizoenen

Deze koelvloeistof is voorgemengd met 50% antivries en 50% water. Voeg geen onverdunde antivries of puur water toe.

We adviseren het motorkoelvloeistofpeil telkens te controleren wanneer bijgetankt wordt. Controleer eerst het motorkoelvloeistofreservoir. Als hij volkomen leeg is, controleer dan ook het koelvloeistofpeil in de radiator. Vul voldoende motorkoelvloeistof bij.

⚠ Motorkoelvloeistof

Als er geen Honda-antivries/koelvloeistof verkrijgbaar is, gebruik dan als tijdelijke vervanging een andere koelvloeistof van een gerenommeerd merk die geen silicaten bevat. Controleer of het een koelvloeistof van hoge kwaliteit is die wordt aanbevolen voor aluminiummotoren. Voortdurend gebruik van een andere dan Honda-koelvloeistof kan resulteren in corrosie, waardoor het koelsysteem niet naar behoren functioneren kan of defect raakt. Laat het koelsysteem zo snel mogelijk doorspoelen en vullen met Honda-antivries/koelvloeistof.

Voeg geen roestwerende middelen of andere additieven aan het koelsysteem van uw voertuig toe. Het is mogelijk dat deze niet compatibel zijn met de koelvloeistof of met de motorcomponenten.

Koelvloeistofreservoir

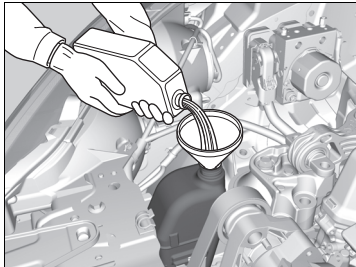
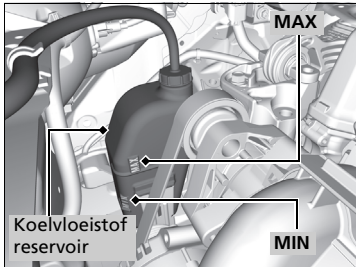

1. Controleer de hoeveelheid koelvloeistof in het reservoir.
2. Als het koelvloeistofpeil onder de **MIN**-markering staat, vul dan de gespecificeerde koelvloeistof bij tot aan de **MAX**-markering.
3. Inspecteer het koelsysteem op lekkages.

Radiator

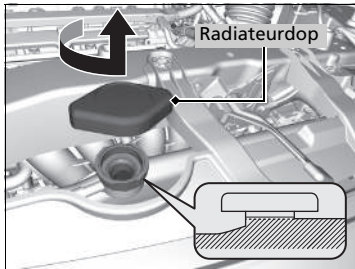

1. **Zorg ervoor dat de motor en de radiator afgekoeld zijn.**
2. Draai de radiatorstop linksom en laat eventuele druk uit het koelsysteem ontsnappen. Duw de stop niet naar beneden terwijl deze gedraaid wordt.
3. Druk de radiatorstop naar beneden en draai deze linksom om deze te verwijderen.
4. Het koelvloeistofpeil dient tot de onderrand van de vulnek te staan. Vul indien nodig koelvloeistof bij.
5. Breng de radiatorstop weer aan en draai deze stevig dicht.
6. Giet koelvloeistof in het reservoir tot de **MAX**-markering. Breng de stop weer op het reservoir aan.

⌘ Radiator

⚠ WAARSCHUWING

Door de radiatorstop bij een hete motor te verwijderen, kan koelvloeistof naar buiten spuiten. Dit kan ernstige brandwonden veroorzaken.

Laat de motor en de radiator altijd afkoelen alvorens de radiatorstop te verwijderen.

ATTENTIE

Giet de vloeistof zonder te morsen langzaam en voorzichtig in het gat. Veeg gemorste vloeistof direct op; deze kan componenten in het motorcompartiment beschadigen.

Dieselmodellen

Motorkoelvloeistof

Gespecificeerde koelvloeistof: Antivries/Koelvloeistof type 2 Honda alle seizoenen

Deze koelvloeistof is voorgemengd met 50% antivries en 50% water. Voeg geen onverdunde antivries of puur water toe.

We adviseren het motorkoelvloeistofpeil telkens te controleren wanneer bijgetankt wordt. Controleer de reservetank. Vul voldoende motorkoelvloeistof bij.

Koelvloeistofreservoir

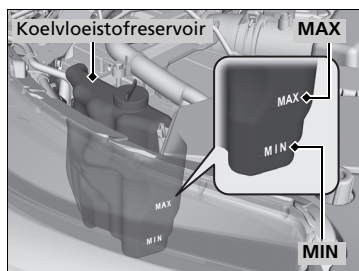

1. Controleer de hoeveelheid koelvloeistof in het reservoir.

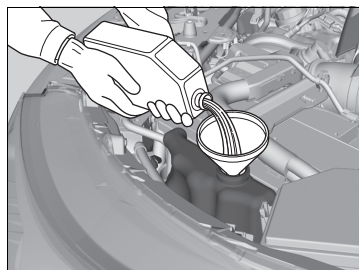

2. Als het koelvloeistofpeil onder de **MIN**-markering staat, vul dan de gespecificeerde koelvloeistof bij tot aan de **MAX**-markering.
3. Inspecteer het koelsysteem op lekkages.

►► Motorkoelvloeistof

Als er geen Honda-antivries/koelvloeistof verkrijgbaar is, gebruik dan als tijdelijke vervanging een andere koelvloeistof van een gerenommeerd merk die geen silicaten bevat. Controleer of het een koelvloeistof van hoge kwaliteit is die wordt aanbevolen voor aluminiummotoren. Voortdurend gebruik van een andere dan Honda-koelvloeistof kan resulteren in corrosie, waardoor het koelsysteem niet naar behoren functioneren kan of defect raakt. Laat het koelsysteem zo snel mogelijk doorspoelen en vullen met Honda-antivries/koelvloeistof.

Voeg geen roestwerende middelen of andere additieven aan het koelsysteem van uw voertuig toe. Het is mogelijk dat deze niet compatibel zijn met de koelvloeistof of met de motorcomponenten.

Radiator

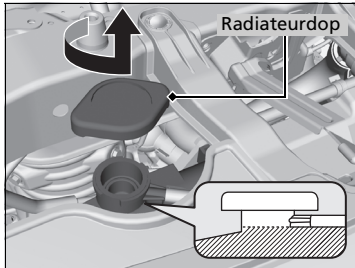

1. **Zorg ervoor dat de motor en de radiator afgekoeld zijn.**
2. Draai de dop van het radiateurreservoir 1/8 slag linksom en laat eventuele druk uit het koelsysteem ontsnappen.
3. Druk de radiateurdop naar beneden en draai deze linksom om deze te verwijderen.
4. Het koelvloeistofpeil dient tot de onderrand van de vulnek te staan. Vul indien nodig koelvloeistof bij.
5. Breng de radiateurdop weer aan en draai deze stevig dicht.
6. Giet koelvloeistof in het expansievat tot de **MAX**-markering. Breng de dop weer op het expansievat aan.

⌘ Radiateur

⚠ WAARSCHUWING

Door de radiateurdop bij een hete motor te verwijderen, kan koelvloeistof naar buiten spuiten. Dit kan ernstige brandwonden veroorzaken.

Laat de motor en de radiator altijd afkoelen alvorens de dop van het radiateurreservoir te verwijderen.

ATTENTIE

Giet de vloeistof zonder te morsen langzaam en voorzichtig in het gat. Veeg gemorste vloeistof direct op; deze kan componenten in het motorcompartiment beschadigen.

Transmissievloeistof

Modellen met automatische transmissie

Transmissievloeistof voor automatische transmissie

Benzinemodellen

Gespecificeerde vloeistof: Honda ATF DW-1 (transmissievloeistof voor automatische transmissie)

Controleer het vloeistofpeil wanneer de motor op normale bedrijfstemperatuur is.

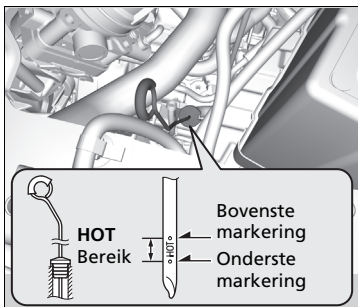

1. Parkeer het voertuig op een vlakke ondergrond en start de motor.
2. Wacht totdat de radiateurventilator wordt ingeschakeld en schakel vervolgens de motor uit.
► Voer stap 3 uit na ongeveer 60 seconden (minder dan 90 seconden) gewacht te hebben.
3. Verwijder de peilstok (met geel oog) uit de transmissie en wrijf deze schoon met een schone doek.
4. Steek de peilstok weer helemaal in de transmissie, zoals aangegeven op de afbeelding.
5. Verwijder de peilstok en controleer het vloeistofpeil.
► Het peil dient tussen de bovenste en de onderste markering in het **HOT**-bereik te staan.
6. Staat het peil onder de onderste markering, vul dan vloeistof via het peilstokgat bij totdat het peil tussen de onderste en de bovenste markering staat en laat uw voertuig direct door een dealer controleren.

► Transmissievloeistof voor automatische transmissie

ATTENTIE

Giet de vloeistof zonder te morsen langzaam en voorzichtig in het gat. Veeg gemorste vloeistof direct op; deze kan componenten in het motorcompartiment beschadigen.

ATTENTIE

Vermeng Honda ATF-DW-1 niet met andere transmissievloeistoffen.

Een andere transmissievloeistof dan Honda ATF DW-1 kan de werking en levensduur van de transmissie van uw voertuig nadelig beïnvloeden en de transmissie beschadigen. Schade veroorzaakt door een transmissievloeistof die niet gelijkwaardig is aan Honda ATF DW-1, wordt niet door de Honda-garantie voor nieuwe voertuigen gedekt.

Dieselmodellen

Gespecificeerde vloeistof: Honda ATF-TYPE 3.0 (transmissievloeistof voor automatische transmissie)

Laat een dealer het vloeistofpeil controleren en indien nodig de vloeistof verversen. Volg het onderhoudsbeurten-tijdschema van uw voertuig op voor het verversen van de vloeistof voor automatische transmissies.

➤ **Over uw onderhoudsbeurt** BLZ. 530

Modellen met handgeschakelde transmissie

Vloeistof voor handgeschakelde transmissie

Gespecificeerde vloeistof: Honda-vloeistof voor handgeschakelde transmissie (MTF)

Volg het onderhoudsbeurten-tijdschema van uw voertuig op voor het verversen van de vloeistof voor handgeschakelde transmissie.

➤ **Over uw onderhoudsbeurt** BLZ. 530

⌘ Vloeistof voor handgeschakelde transmissie

Als er geen Honda MTF beschikbaar is, kunt u als tijdelijke maatregel de API-gecertificeerde SAE 0W-20 of 5W-20 viscositeitsmotorolie gebruiken. Vervang deze zo snel mogelijk door MTF. Motorolie bevat niet de juiste additieven voor de versnellingsbak en langdurig gebruik kan een slechtere schakelkwaliteit en schade aan de transmissie tot gevolg hebben.

Rem-/koppelingsvloeistof

Gespecificeerde vloeistof: Remvloeistof met DOT 3 of DOT 4

Gebruik dezelfde vloeistof voor zowel de remmen als de koppeling.

Remvloeistof controleren

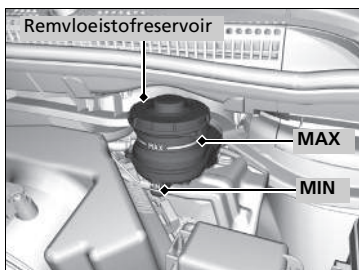

De vloeistof dient tussen de **MIN**- en de **MAX**-markering op de zijkant van het reservoir te staan.

Modellen met handgeschakelde transmissie

Koppelingsvloeistof controleren

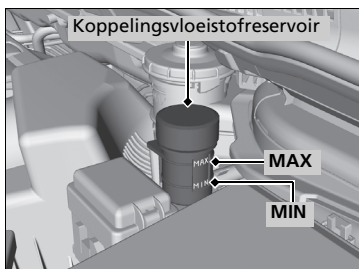

De vloeistof dient tussen de **MIN**- en de **MAX**-markering op de zijkant van het reservoir te staan.

Rem-/koppelingsvloeistof

ATTENTIE

Remvloeistof aangeduid als DOT 5 is niet geschikt voor het remsysteem van uw voertuig en kan ernstige schade veroorzaken.

Wij adviseren het gebruik van een origineel product.

Staat de remvloeistof vlak bij of onder de **MIN**-markering, laat het systeem dan zo snel mogelijk door een dealer op lekkages of versleten remblokken inspecteren.

Koppelingsvloeistof controleren

Staat de koppelingsvloeistof vlakbij of onder de **MIN**-markering, laat het systeem dan zo snel mogelijk door een dealer op lekkages of overmatig versleten koppelingsplaat inspecteren.

Ruitensproeiervloeistof bijvullen

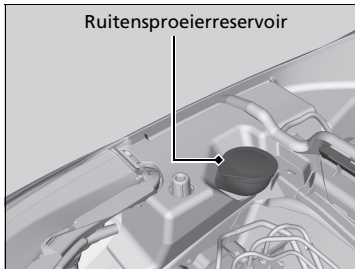

Modellen zonder sensor voor sproeiervloeistofpeil

Controleer het peil van de ruitensproeiervloeistof. Staat het peil te laag, vul dan het sproeierreservoir.

Modellen met sensor voor sproeierpeil

Als het sproeiervloeistofpeil laag is, verschijnt er een bericht op het multi-informatiedisplay. Giet de sproeiervloeistof voorzichtig in het reservoir. Laat het reservoir niet overstromen.

Brandstoffilter

Vervang het brandstoffilter volgens de aanbevelingen voor tijd en afstand in het onderhoudsschema.

Benzinemodellen

Behalve Europese modellen

Het wordt aanbevolen om het brandstoffilter iedere 40.000 km of iedere 2 jaar te vervangen als u vermoedt dat de brandstof die u gebruikt vervuild is. In een stoffige omgeving kan het filter sneller verstopt raken.

Laat het brandstoffilter door een gekwalificeerde monteur vervangen. Als niet correct met alle brandstofleidingaansluitingen wordt omgegaan, kan er brandstof uit het systeem naar buiten spuiten en gevaar opleveren.

► Ruitensproeiervloeistof bijvullen

ATTENTIE

Gebruik geen motorantivries of een azijn/wateroplossing in het vooruitsproeierreservoir. Antivries kan de lak van uw voertuig beschadigen. Een azijn/wateroplossing kan de vooruitsproeierpomp beschadigen. Gebruik alleen in de handel verkrijgbare ruitensproeiervloeistof. Vermijd langdurig gebruik van hard water om kalkaanslag te voorkomen.

► Brandstoffilter

Modellen met onderhoudsherinneringssysteem

Het brandstoffilter moet volgens de onderhoudsherinnering vervangen worden.

DPF (Roetfilter)

Verzamelt PM (vaste deeltjes) uit de uitlaatgassen. De DPF bevindt zich in de katalysator.

Hoe de DPF werkt

De DPF verbrandt tijdens het rijden regelmatig de verzamelde vaste deeltjes bij een hoge temperatuur van de katalysator.

Wanneer de vaste deeltjes worden verbrand, is er witte rook in de uitlaatgassen te zien en neemt het gemiddelde brandstofverbruik toe. Dit is tijdelijk en is normaal.

⚠ DPF (Roetfilter)

De DPF (roetfilter) moet bij hoge temperaturen werken zodat de chemische reacties plaats kunnen vinden. Naburige brandbare materialen kunnen vlam vatten. Parkeer uw voertuig niet in de buurt van hoog gras, dode bladeren of andere brandbare voorwerpen.

DPF regenereren

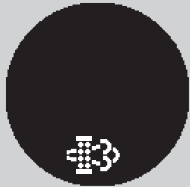

Regeneer de DPF als dit symbool verschijnt.



Ga met het voertuig naar een dealer wanneer dit waarschuwingsymbool verschijnt.

Als u  op het multi-informatiedisplay ziet, dient u de DPF te regenereren:

- Rijd met een snelheid van minimaal 60 km/h met uw voertuig totdat het symbool verdwijnt.
 - Het duurt ongeveer 20 minuten om de temperatuur van de katalysator te verhogen om de vaste deeltjes weg te branden en te verwijderen.

DPF regenereren

ATTENTIE

Als u het symbool negeert en de DPF niet regeneert, verandert het multi-informatiedisplay en wordt het DPF-waarschuwingssymbool weergegeven. Als dit gebeurt brengt u uw voertuig zo snel mogelijk naar een dealer. Als u het waarschuwingsymbool op het multi-informatiedisplay blijft negeren, raakt het roetfilter verstopt met vaste deeltjes, wat het roetfilter en de emissieregelsystemen ernstig beschadigt.

Gebruik altijd de aanbevolen dieselbrandstof om de ophoping van vaste deeltjes te minimaliseren.

► **Aanbevolen brandstof** BLZ. 523

Vaste deeltjes hopen zich op in de katalysator wanneer u langere tijd met lage snelheid rijdt of door veelvuldige korte trips.

Lampen van koplampen

Gebruik bij vervanging de volgende lampen.

Grootlicht:	60 W (HB3 voor halogeenlampen)
Dimlicht:	55 W (H11 voor halogeenlampen)* 35 W (D4S voor hoogspannings-gasontladinglampen)*

Grootlicht

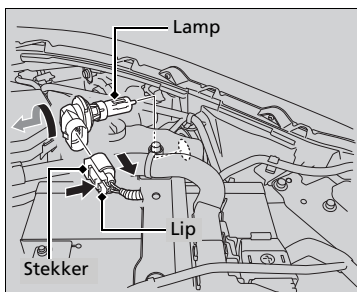

1. Verwijder de stekker.
 - ▶ Deze kan worden verwijderd door het lipje in te drukken.
2. Draai de oude lamp naar links om deze te verwijderen.
3. Breng een nieuwe lamp in de koplamp aan en draai deze rechtsom.
4. Sluit de stekker op de connector van de lamp aan.

Dimlicht

Model met dimlichtlampen met hoogspanningsgasontlading

Nog lang nadat het licht is uitgeschakeld, kan er nog steeds hoogspanning op het circuit staan. Probeer niet zelf lampen van het hoogspannings-gasontladingstype te inspecteren of te vervangen. Vraag een dealer om de dimlichten te inspecteren en de lampen te vervangen.

Lampen van koplampen

ATTENTIE

Halogeenlampen worden bijzonder heet wanneer ze ingeschakeld zijn. Olie, zweet of een kras op het glas kunnen ertoe leiden dat de lamp oververhit raakt en uiteen barst.

De lichtbundel van de koplampen is door de fabrikant afgesteld en hoeft niet bijgesteld te worden. Vervoert u echter regelmatig zware voorwerpen in de bagageruimte, laat dan de lichtbundels door een dealer of een gekwalificeerde monteur bijstellen.

De typen HB3 en H11 zijn halogeen lampen. Pak de halogeenlamp bij het vervangen bij de onderkant vast en bescherm het glas tegen contact met uw huid of harde voorwerpen. Raakt u het glas aan, reinig dit dan met gedenatureerde alcohol en een schone doek.

Model met halogeen dimlichtlampen

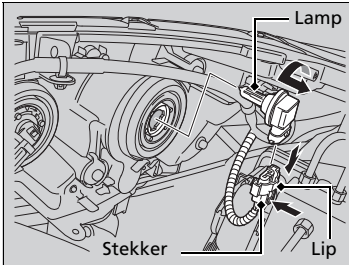

1. Verwijder de stekker.
 - Deze kan worden verwijderd door het lipje in te drukken.
2. Draai de oude lamp naar links om deze te verwijderen.
3. Breng een nieuwe lamp in de koplamp aan en draai deze rechtsom.
4. Sluit de stekker op de connector van de lamp aan.

Lampen voor parkeerlicht en voertuigverlichting overdag

De lampen voor de parkeerlichten en de voertuigverlichting overdag zijn van het LED-type. Laat een geautoriseerde Honda-dealer de lampen inspecteren en vervangen.

Lampen richtingaanwijzer vóór

Gebruik bij vervanging de volgende lampen.

Richtingaanwijzer vóór: 21 W (oranje)

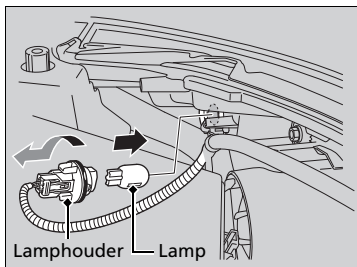

1. Draai de lamphouder naar links en verwijder de lamp.
2. Verwijder de oude lamp en breng de nieuwe lamp aan.

Lampen voor actieve bochtenverlichting *

De lampen voor actieve bochtenverlichting zijn LED-lampen. Laat een geautoriseerde Honda-dealer de lampen inspecteren en vervangen.

Lampen richtingaanwijzers zijkant/ waarschuwingknipperlichten

De buitenspiegels zijn voorzien van richtingaanwijzers opzij. Laat een geautoriseerde Honda-dealer de lampen inspecteren en vervangen.

Lampen mistlampen *

Gebruik bij vervanging de volgende lampen.

Mistlamp: 35 W (H8 voor halogeenlampen)

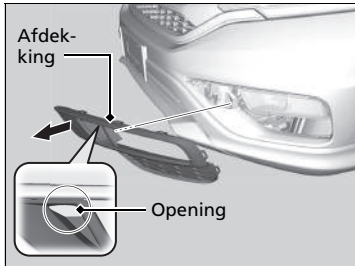

1. Trek met uw vinger aan de opening van de afdekking en verwijder de afdekking.

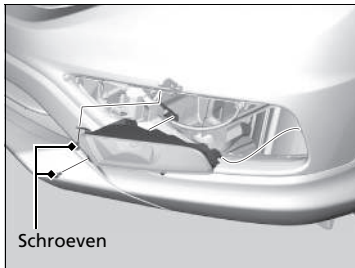

2. Verwijder de schroeven met een kruiskopschroevendraaier en trek de mistlamp voorzichtig uit de bumper.

⌘ Lampen mistlampen *

ATTENTIE

Halogeenlampen worden bijzonder heet wanneer ze ingeschakeld zijn. Olie, zweet of een kras op het glas kunnen ertoe leiden dat de lamp oververhit raakt en uiteen barst.

De mistlampen zijn halogeenlampen.

Pak de lamp bij het vervangen bij de plastic voet vast en bescherm het glas tegen contact met uw huid of harde voorwerpen. Raakt u het glas aan, reinig dit dan met gedenatureerde alcohol en een schone doek.

* Niet beschikbaar op alle modellen

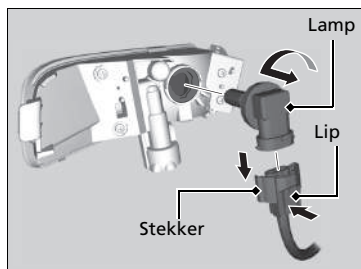

3. Druk op het lipje om de koppeling te verwijderen.
4. Draai de oude lamp naar links om deze te verwijderen.
5. Breng een nieuwe lamp aan.

Lampen achteruitrijlicht en richtingaanwijzers achter

Gebruik bij vervanging de volgende lampen.

Achteruitrijlicht:	21 W
Richtingaanwijzer achter:	21 W (oranje)

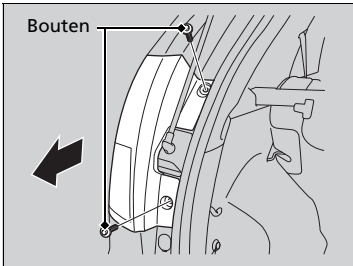

1. Verwijder de bouten met een kruiskopschroevendraaier.
2. Trek de lichteenheid uit de achterstijl.

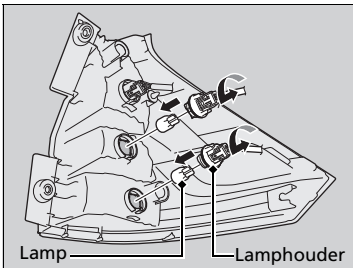

3. Draai de lamphouder naar links en verwijder de lamp. Verwijder de oude lamp.
4. Breng een nieuwe lamp aan.

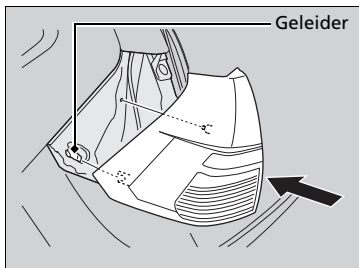

5. Zet de lichteenheid terug door deze op de geleider op de carrosserie te schuiven.

Lampen rem-/achterlichten

De lampen van de rem-/achterlichten zijn LED-lampen. Laat een geautoriseerde Honda-dealer de lampen inspecteren en vervangen.

Lamp kentekenplaatverlichting achter

Gebruik bij vervanging de volgende lampen.

Kentekenplaatverlichting achter: 5 W

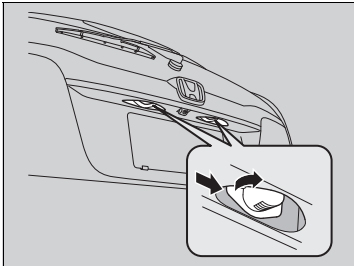

1. Druk de linkerzijde van het glas naar rechts en trek de kentekenplaatverlichting in zijn geheel naar buiten.

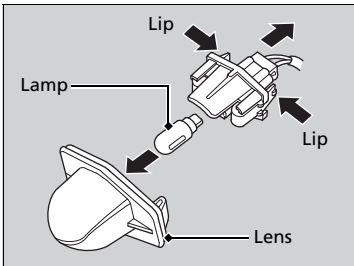

2. Druk op de lippen om het glas te verwijderen.
 3. Verwijder de oude lamp.
 4. Breng een nieuwe lamp aan.

Lamp van hooggemonteerd remlicht

De lampen voor het hooggemonteerde remlicht zijn LED-lampen. Laat een geautoriseerde Honda-dealer de lampen inspecteren en vervangen.

Mistlamp achter

Gebruik bij vervanging de volgende lampen.

Mistlamp achter: 21 W

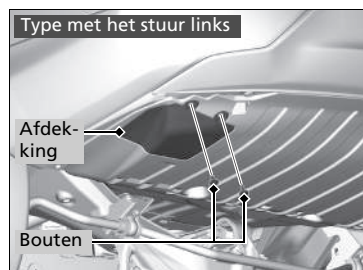

Type met het stuur links

1. Verwijder de bouten met een kruiskopschroevendraaier.
2. Verwijder de afdekking.

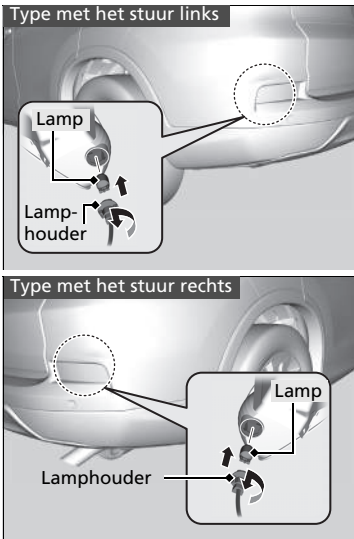

Alle modellen

3. Draai de lamphouder naar links en verwijder de lamp. Verwijder de oude lamp.
4. Breng een nieuwe lamp aan.

Andere lampen

■ Lamp plafondverlichting

Gebruik bij vervanging de volgende lamp.

Plafondverlichting: 8 W

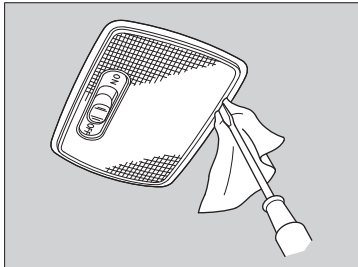

1. Wrik met behulp van een platte schroevendraaier aan de rand van de afdekking om deze te verwijderen.
► Wikkel de platte schroevendraaier in een doek om krassen te voorkomen.

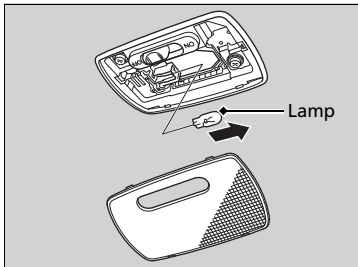

2. Verwijder de oude lamp en breng de nieuwe lamp aan.

■ Lampen kaartleeslampje

Gebruik bij vervanging de volgende lampen.

Kaartleeslampjes: 8 W

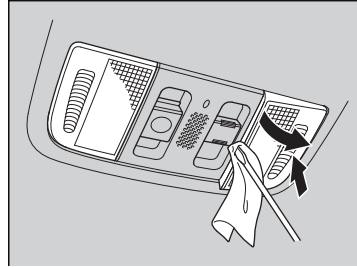

1. Wrik met behulp van een platte schroevendraaier aan de rand van de afdekking om deze te verwijderen.
► Wikkel de platte schroevendraaier in een doek om krassen te voorkomen.

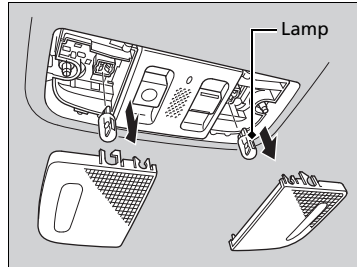

2. Verwijder de oude lamp en breng de nieuwe lamp aan.

■ Lampen make-upspiegelverlichting*

Gebruik bij vervanging de volgende lampen.

Make-upspiegelverlichting: 2 W

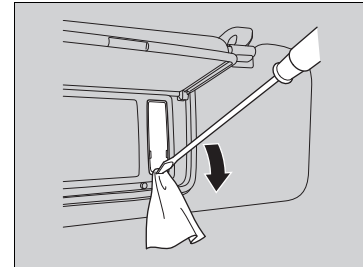

1. Wrik met behulp van een platte schroevendraaier aan de rand van de afdekking om deze te verwijderen.
► Wikkel de platte schroevendraaier in een doek om krassen te voorkomen.

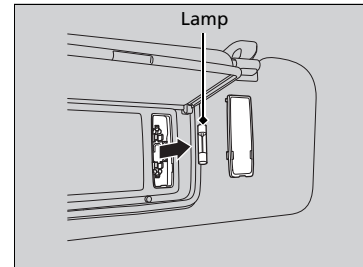

2. Verwijder de oude lamp en breng de nieuwe lamp aan.

Lamp bagageruimteverlichting

Gebruik bij vervanging de volgende lamp.

Bagageruimteverlichting: 8 W

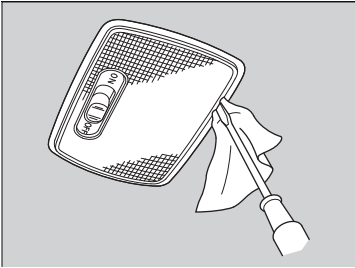

1. Wrik met behulp van een platte schroevendraaier aan de rand van de afdekking om deze te verwijderen.
 - Wikkel de platte schroevendraaier in een doek om krassen te voorkomen.

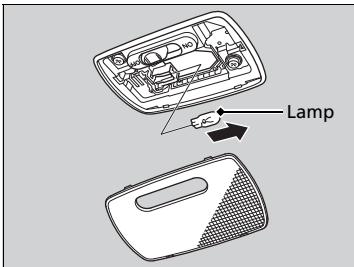

2. Verwijder de oude lamp en breng de nieuwe lamp aan.

* Niet beschikbaar op alle modellen

Lamp handschoenenkastje*

Gebruik bij vervanging de volgende lampen.

Verlichting handschoenenkastje: 3,4 W

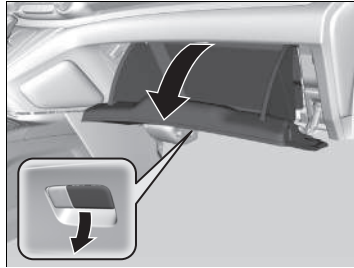

1. Open het handschoenenkastje.

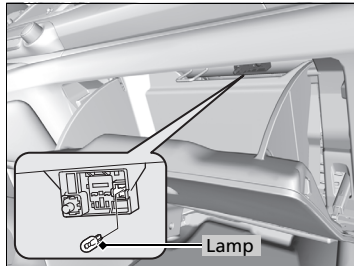

2. Verwijder de oude lamp en breng de nieuwe lamp aan.

Wisserbladen controleren

Als het wisserbladrubber versleten is, laat dit strepen achter en kunnen de harde oppervlakken van het blad krassen op de ruit veroorzaken.

Wisserbladrubber van voorruit vervangen

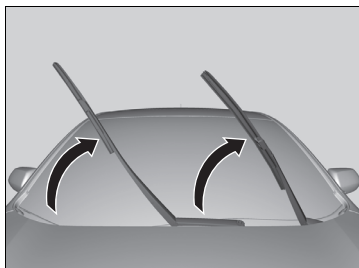

1. Til de wisserarm aan bestuurderszijde eerst op, en vervolgens de wisserarm aan passagierszijde.

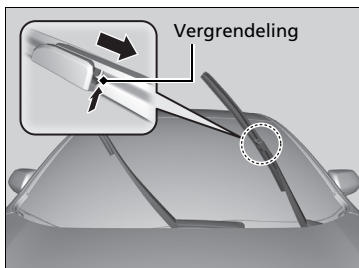

2. Druk de vergrendeling omhoog.
3. Schuif het blad van de wisserarm.

Wisserbladrubber van voorruit vervangen

ATTENTIE

Laat het wisserblad niet vallen; dit kan de voorruit beschadigen.

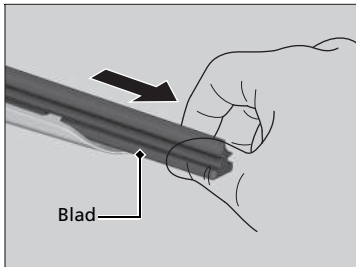

4. Schuif het wisserblad uit de houder door het lipuiteinde uit te trekken.

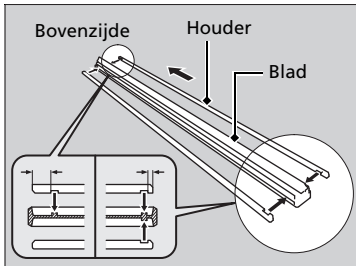

5. Verwijder de houder van het verwijderde rubber blad, en breng deze op een nieuw rubber blad aan.

- Lijn het rubberuitsteeksel correct uit tegenover de houdergroeven.

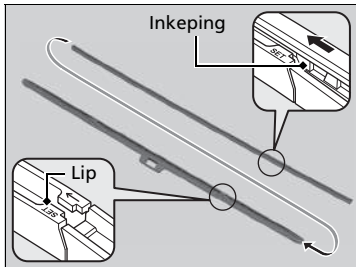

6. Schuif het nieuwe wisserblad vanaf de onderkant op de houder.

- Het lipje op de houder moet in de inkeping van het wisserblad passen.

7. Schuif het wisserblad op de wisserarm en druk vervolgens de vergrendelknop in.

8. Leg eerst de wisserarm aan passagierszijde op de ruit, en vervolgens de wisserarm aan bestuurderszijde.

Wisserbladrubber achter vervangen



1. Til de wisserarm van de ruit.

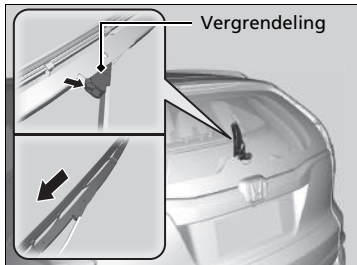

2. Trek de vergrendeling omhoog en maak de wisserarm los.

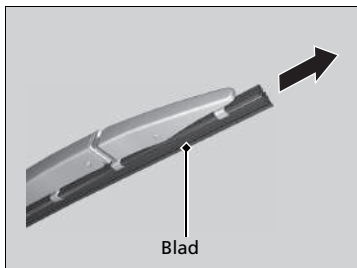

3. Schuif het wisserblad uit het uiteinde met de inkeping.

Wisserbladrubber achter vervangen

ATTENTIE

Laat de wisserarm niet vallen; dit kan de voorruit beschadigen.

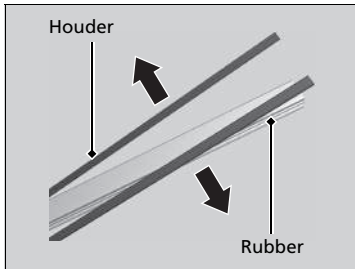

4. Verwijder de houders van het wisserblad en monteer deze op een nieuw rubberen blad.

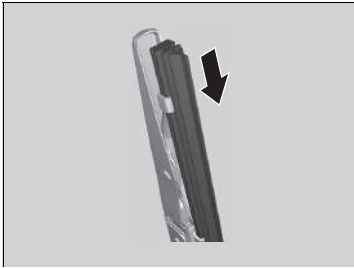

5. Schuif het wisserblad op de houder.
 - Verzekert u ervan dat het geheel goed vastzit en monteer vervolgens het gemonteerde wisserblad op de wisserarm.

Banden controleren

Voor een veilig gebruik van het voertuig dienen de banden van het juiste type en de juiste maat en in goede staat te zijn, met voldoende profiel en de juiste spanning.

■ Richtlijnen spanning

Banden met de juiste spanning geven de beste combinatie van wegligging, profiellevensduur en comfort. Raadpleeg de sticker op portiersponning aan bestuurderszijde voor de gespecificeerde spanningen.

Banden met een te lage spanning slijten ongelijkmatig, hebben een nadelige effect op de wegligging en het brandstofverbruik en gaan eerder kapot door oververhitting.

Door banden met een te hoge spanning gaat uw voertuig ruwer rijden en hebt u meer kans op gevaarlijke wegsituaties en ze slijten ongelijkmatig.

Kijk elke dag voor u gaat rijden naar alle banden. Als er een lager dan de andere lijkt, controleert u de spanning met een bandenspanningsmeter.

Gebruik ten minste eenmaal per maand of voor lange reizen een spanningsmeter om de spanning van alle banden te meten, inclusief de reserveband*. Zelfs banden die in goede staat zijn kunnen 10 tot 20 kPa (0,1 tot 0,2 bar) per maand verliezen.

■ Inspectierichtlijnen

Telkens wanneer u de bandenspanning controleert, dient u ook de banden en de ventielstiften te onderzoeken.

Let op:

- Bulten of uitstulpingen aan de zijkant of in het profiel. Vervang de band als u kerven, scheuren, of barsten in de zijkant van de band ziet. Vervang de band als u canvas of koordlagen ziet.
- Verwijder vreemde voorwerpen en inspecteer op lekken.
- Ongelijkmatige profielslijtage. Laat een dealer de wieluitlijning controleren.
- Overmatige profielslijtage.
 - **Slijtage-indicatoren** BLZ. 581
- Barsten of andere schade rond het ventiel.

* Niet beschikbaar op alle modellen

» Banden controleren

⚠ WAARSCHUWING

Rijden met banden die overmatige slijtage vertonen of een verkeerde spanning hebben, kan tot een ongeval leiden waardoor u ernstig - en zelfs dodelijk - letsel kunt oplopen.

Volg alle instructies in deze handleiding op met betrekking tot bandenspanning en -onderhoud.

Meet de bandenspanning wanneer de banden koud zijn. Dit betekent dat het voertuig ten minste drie uur geparkeerd moet zijn geweest of minder dan 1,6 km gereden mag hebben. Pas indien nodig de bandenspanning aan tot de gespecificeerde waarde is bereikt.

Wordt de bandenspanning bij warme banden gecontroleerd, dan kan de spanning 30 – 40 kPa (0,3 – 0,4 bar) hoger zijn dan wanneer bij koude banden wordt gecontroleerd.

Wanneer de bandenspanning wordt afgesteld, moet u het waarschuwingssysteem voor bandenspanning kalibreren.

■ Kalibratie van het waarschuwingssysteem voor bandenspanning BLZ. 484

Laat een dealer de banden controleren als u tijdens het rijden een voortdurende trilling voelt. Nieuwe banden en opnieuw gemonteerde banden dienen goed te worden uitgebalanceerd.

Slijtage-indicatoren

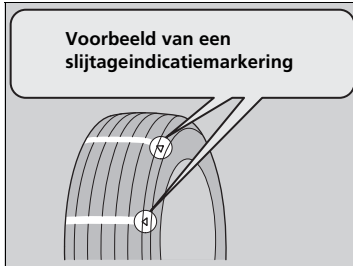

De diepte van de groef op de plek van de slijtage-indicator is 1,6 mm minder diep dan op de rest van de band. Is het loopvlak zodanig versleten dat de slijtage-indicator zichtbaar is, vervang dan de band.

Versleten banden hebben weinig grip op natte wegdekken.

Bandenlevensduur

De levensduur van uw banden is afhankelijk van tal van factoren, zoals rijgewoonten, wegcondities, belading van het voertuig, bandenspanning, onderhoudshistorie, snelheid en milieucondities (zelfs wanneer de banden niet in gebruik zijn).

Naast regelmatige inspecties en controles van de bandenspanning wordt aanbevolen jaarlijkse inspecties uit te voeren zodra de banden vijf jaar oud zijn. Alle banden, inclusief het reservewiel*, moeten 10 jaar na de productiedatum vervangen worden, ongeacht hun conditie of mate van slijtage.

* Niet beschikbaar op alle modellen

Banden en wielen vervangen

Vervang uw banden door radiaalbanden van dezelfde maat, dezelfde belastings- en snelheidskwalificatie en met dezelfde maximumwaarde voor koude bandenspanning (zoals aangegeven op de zijkant van de band). Wanneer banden met een afwijkende maat of constructie worden gemonteerd, kan dat ertoe leiden dat het ABS, het voertuigstabiliteitsassistentiesysteem (VSA), Hill Start Assist-systeem en het AWD-systeem niet naar behoren werken.

Het is het beste om de banden alle vier tegelijk te vervangen. Als dat niet kan, vervang dan de voor- en achterbanden paarsgewijs.

Zorg dat de wielspecificaties overeenkomen met die van de originele wielen.

► Banden en wielen vervangen

⚠ WAARSCHUWING

Verkeerde banden op uw voertuig monteren kan een negatief effect op de wegligging en de stabiliteit hebben. Dit kan tot een ongeval leiden waardoor u ernstig - en zelfs dodelijk - letsel kunt oplopen.

Gebruik altijd de maat en het type band die worden aanbevolen op de sticker met de bandgegevens op uw voertuig.

Banden wisselen

Het wisselen van banden volgens het onderhoudsschema helpt de bandenslijtage gelijkmatiger te verdelen en de levensduur van de banden te verlengen.

Bandenwisselpatroon van uw voertuig

Verwissel de banden zoals hier aangegeven.

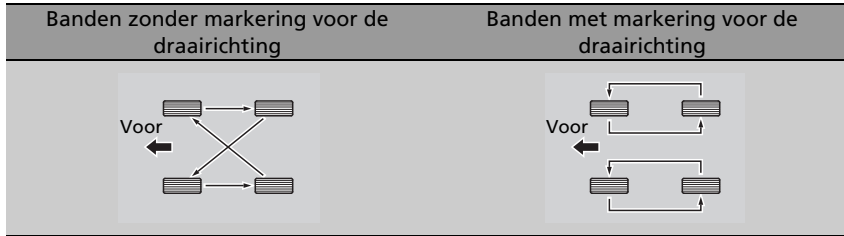

Banden wisselen

Banden met een loopvlak met voorgeschreven draairichting mogen alleen van voor naar achter gewisseld worden (niet van de ene naar de andere zijde).

Banden met voorgeschreven draairichting moeten met het merkteken voor de draairichting naar voren wijzend worden gemonteerd, zoals hierna afgebeeld.

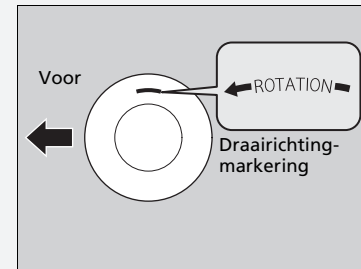

Zorg dat de bandenspanningen worden gecontroleerd wanneer de banden worden gewisseld.

Wanneer de banden worden gewisseld, moet u het waarschuwingssysteem voor bandenspanning kalibreren.

► **Kalibratie van het waarschuwingssysteem voor bandenspanning** BLZ. 484

Hulpvoorzieningen voor tractie in de sneeuw

Monteer voor het rijden op besneeuwde of bevroren wegen winterbanden of sneeuwkettingen; pas uw snelheid aan en houd tijdens het rijden voldoende afstand tot de overige verkeersdeelnemers.

Bedien het stuurwiel en de remmen met de grootste zorgvuldigheid om slippen te voorkomen.

Gebruik indien nodig of afhankelijk van de wettelijke regels sneeuwkettingen, winterbanden of banden die voor het hele jaar geschikt zijn.

Houd bij het aanbrengen rekening met de volgende zaken.

Voor winterbanden:

- Kies de maat en gewichtskwalificaties die gelijk zijn aan die van de originele banden.
- Breng de banden op alle vier de wielen aan.

Voor sneeuwkettingen:

- Raadpleeg uw dealer voordat u bepaalde kettingen voor uw voertuig koopt.
- Monteer deze uitsluitend op de voorwielen.
- Daar uw voertuig een beperkte bandenafstand heeft, adviseren we u ten eerste de onderstaande kettingen te gebruiken:

Originele bandenmaat*1	Type ketting
225/65R17 102H	RUD-matic CLASSIC V 19643
225/60R18 100H	RUD-matic CLASSIC V 19642

*1: De originele bandenmaat staat op de sticker met de bandgegevens op de portierstijl bij de bestuurder.

- Volg de montage-instructies van de sneeuwkettingfabrikant. Monteer de kettingen zo strak mogelijk.
- Controleer of de kettingen geen contact maken met de remleidingen of de wielophanging.
- Rijd met aangepaste snelheid.

► Hulpvoorzieningen voor tractie in de sneeuw

⚠ WAARSCHUWING

Gebruik van de verkeerde kettingen, of niet correct aangebrachte kettingen, kan de remleidingen beschadigen en kan tot een ongeval leiden waarbij u ernstig of zelfs dodelijk letsel kunt oplopen.

Volg alle instructies in deze gebruikershandleiding met betrekking tot de keuze en het gebruik van sneeuwkettingen.

ATTENTIE

Tractiehulpvoorzieningen met de verkeerde maat of verkeerd aangebrachte tractiehulpvoorzieningen kunnen de remleidingen, de wielophanging, de carrosserie en de wielen van uw voertuig beschadigen. Stop onmiddellijk wanneer deze contact maken met enig onderdeel van het voertuig.

Volgens de EU-richtlijn voor banden dient er, als er winterbanden worden gebruikt, een sticker te worden aangebracht duidelijk in het gezichtsveld van de bestuurder, met de toegestane max. snelheid van de winterbanden indien de bedoelde max. snelheid van het voertuig hoger is dan de toegestane max. snelheid van de winterband. Deze sticker is verkrijgbaar bij uw bandendealer. Raadpleeg een dealer als u vragen hebt.

Wanneer sneeuwkettingen zijn gemonteerd, dient u de instructies van de fabrikant van de sneeuwkettingen met betrekking tot de beperkingen in het gebruik van het voertuig te volgen.

Maak alleen gebruik van sneeuwkettingen in geval van nood of wanneer ze wettelijk vereist zijn om door een bepaald gebied te rijden.

Wees zeer voorzichtig wanneer u met sneeuwkettingen op sneeuw of ijs rijdt. De wegligging ervan kan minder voorspelbaar zijn dan van goede winterbanden zonder sneeuwkettingen.

Accu controleren

Controleer de accupolen maandelijks op corrosie.

Als de accu van uw voertuig losgekoppeld of vrijwel leeg is:

- Het audiosysteem wordt uitgeschakeld.
 - **Audiosysteem opnieuw activeren** BLZ. 244
- De klok voert een reset uit.
 - **Klok** BLZ. 156
- Het navigatiesysteem wordt uitgeschakeld. Een PIN-code is nodig.
 - **Raadpleeg de handleiding van het navigatiesysteem**

Accu

⚠ WAARSCHUWING

De accu stoot explosief waterstofgas uit tijdens de normale werking.

Een vonk of open vuur kan ertoe leiden dat de accu explodeert met een zodanige kracht dat u ernstig of zelfs dodelijk letsel kunt oplopen.

Houd vonken, open vuur en rookartikelen bij de accu vandaan.

Draag beschermende kleding en een beschermende bril, of laat een ervaren monteur het onderhoud aan de accu uitvoeren.

⚠ WAARSCHUWING

De accu bevat zwavelzuur (elektrolyt), dat sterk bijtend en giftig is.

De elektrolyt mag niet met uw ogen of huid in contact komen aangezien dit ernstige brandwonden kan veroorzaken. Draag beschermende kleding en oogbescherming wanneer u aan of bij de accu werkt.

Het inslikken van elektrolyt kan een fatale vergiftiging tot gevolg hebben als er niet onmiddellijk actie wordt genomen.

BUITEN HET BEREIK VAN KINDEREN HOUDEN

Accu laden

Koppel de beide accukabels los om schade aan het elektrisch systeem van uw voertuig te voorkomen. Koppel altijd eerst de kabel aan de minpool (-) los en sluit deze als laatste weer aan.

Accu vervangen

Wanneer u de accu verwijdt en vervangt, dient u altijd de veiligheid bij onderhoud en de waarschuwingen bij het controleren van de accu in acht te nemen om mogelijke gevaren te voorkomen.

➤ **Veiligheid bij onderhoud** BLZ. 529

➤ **Accu controleren** BLZ. 585

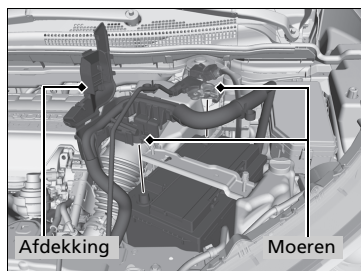

1. Zet de contactschakelaar in de stand **STUURSLOT** **0***1. Open de motorkap.
2. Draai de moer op de negatieve accukabel los, maak dan de kabel van de minpool (-) los.
3. Open het deksel van de pluspool van de accu. Draai de moer op de positieve accukabel los, maak dan de kabel van de pluspool (+) los.

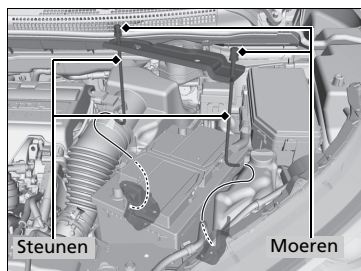

4. Draai de moer aan beide zijden van de accubeugel los met een sleutel.
5. Trek de onderkant van elke accusteun uit het gat op de accuplaat en verwijder het samenstel van de accubeugel en de steunen.

*1: Modellen met het sleutelloze toegangssysteem hebben een knop **ENGINE START/STOP** in plaats van een contactschakelaar.

➤ Accu

Noodprocedures

Ogen: Ten minste 15 minuten spoelen met water uit een kop of andere bak. (Water onder druk kan het oog beschadigen.) Bel onmiddellijk een arts.

Huid: Verwijder besmette kleding. Spoel de huid met grote hoeveelheden water. Bel onmiddellijk een arts.

Slikken: Drink water of melk. Bel onmiddellijk een arts.

Treft u corrosie aan, reinig dan de accupolen met een bakpoeder/wateroplossing. Spoel de polen met water na. Maak de accu met een doek/handdoek droog. Smeer de polen met vet in om toekomstige corrosie tegen te gaan.

➤ Accu vervangen

ATTENTIE

Een onjuist afgevoerde accu kan zeer schadelijk zijn voor het milieu en de volksgezondheid. Volg altijd de lokale regels voor het afvoeren van accu's op.

Dit symbool op de accu betekent dat dit product niet als huishoudelijk afval mag worden behandeld.



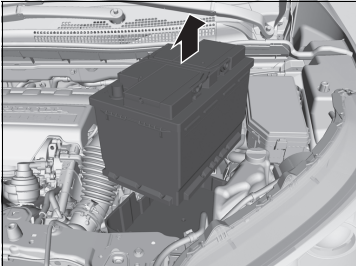

6. Haal de accu er voorzichtig uit.

▶ Accu vervangen

Koppel altijd eerst de kabel aan de minpool (-) los en sluit deze als laatste weer aan.

Modellen met start-/stopsysteem

De in het voertuig geïnstalleerde accu is specifiek ontworpen voor een model met start-/stopsysteem. Door gebruik van een andere accu dan dit gespecificeerde type accu wordt de levensduur van de accu mogelijk verkort en kan het start-/stopsysteem niet worden geactiveerd. Als u de accu moet vervangen, gebruik dan het voorgeschreven type. Vraag uw dealer om meer informatie.

➤ **Specificaties** BLZ. 652, 655

Acculabel



» Acculabel

GEVAAR

- Houd vuur en vonken uit de buurt van de accu. Accu's produceren explosief gas dat explosies kan veroorzaken.
- Draag een veiligheidsbril en rubberhandschoenen bij het hanteren van de accu; door blootstelling aan de accu-elektrolyt kunt u verbranden of blind worden.
- Laat kinderen nooit in contact komen met de accu. Zorg ervoor dat iemand die de accu aanraakt zeer goed accu's kan hanteren en de gevaren ervan goed kent.
- Behandel de accu-elektrolyt extreem zorgvuldig aangezien deze verdund zwavelzuur bevat. Contact met de huid of ogen kan brandwonden veroorzaken of u blind maken.
- Lees deze handleiding zorgvuldig en begrijp deze goed voordat u de accu hanteert. Het niet naleven van de instructies kan lichamelijk letsel en schade aan het voertuig veroorzaken.
- Gebruik de accu niet als het elektrolytniveau op of onder het aanbevolen peil staat. Gebruik geen accu's met een laag elektrolytniveau, omdat deze kunnen ontploffen en ernstig letsel kunnen veroorzaken.

Knoopcel vervangen

Als de indicator niet gaat branden wanneer op de knop wordt gedrukt, vervang dan de batterij.

Inklapbare sleutel*

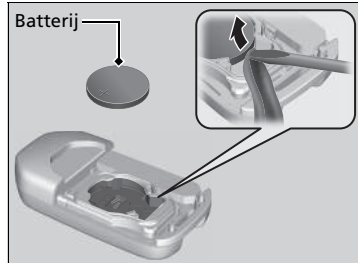
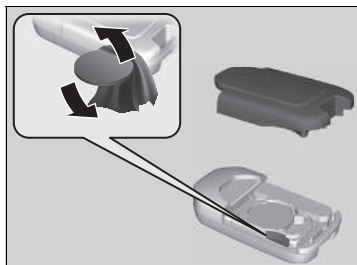

Batterijtype: CR2032

1. Verwijder de bovenste helft van de afdekking door voorzichtig met een munt op de rand te wrikken.
▶ Wikkel een doek om een munt om krassen op de inklapbare sleutel te voorkomen.
2. Verwijder de knoopcel met een kleine platte schroevendraaier.
3. Let bij het vervangen van de batterij op de juiste polariteit.

⊗ Knoopcel vervangen

⚠ ⚠ WAARSCHUWING

RISICO OP CHEMISCHE BRANDWONDEN

Bij inslikken kan de batterij van de afstandsbediening ernstige interne brandwonden en zelfs dodelijk letsel veroorzaken.

Bewaar nieuwe en gebruikte batterijen buiten het bereik van kinderen.

Als u vermoedt dat een kind de batterij heeft ingeslikt, dient u onmiddellijk een arts te raadplegen.

Een waarschuwing bevindt zich naast de accuknop*.

ATTENTIE

Een onjuist afgevoerde batterij kan milieuschade veroorzaken. Volg altijd de lokale regels voor het afvoeren van batterijen op.

Dit symbool op de batterij betekent dat dit product niet als huishoudelijk afval mag worden behandeld.



* Niet beschikbaar op alle modellen

■ Afstandsbediening*



Batterijtype: CR2032

1. Verwijder de geïntegreerde sleutel.
2. Verwijder de bovenste helft door voorzichtig met een munt op de rand te wrikken.
 - Verwijder voorzichtig, zodat u de knoppen niet verliest.
 - Wikkel een doek om een munt om krassen op de afstandsbediening te voorkomen.
3. Let bij het vervangen van de batterij op de juiste polariteit.

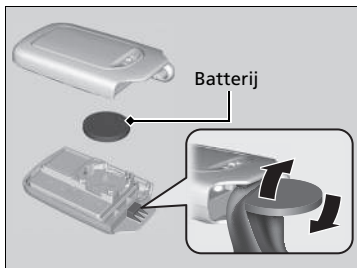

▣ Knoopcel vervangen

Vervangende batterijen zijn in de handel of bij een dealer verkrijgbaar.

Modellen met HFO-1234yf (R-1234yf)

Airconditioning

Om een goede en veilige werking van het klimaatregelsysteem te garanderen, mag het koelsysteem alleen door een gekwalificeerde monteur worden onderhouden.

Repareer de verdamper (koelspiraal) van de airconditioning nooit en vervang deze nooit door een verdamper die is verwijderd uit een gebruikt of hergebruikt voertuig.

Airconditioning

ATTENTIE

Uitgestoten koelmiddel is schadelijk voor het milieu.

Om de uitstoot van koelmiddel te voorkomen, mag u de verdamper nooit vervangen door een verdamper die is verwijderd uit een gebruikt of hergebruikt voertuig.

Het koelmiddel in het airconditioningsysteem van uw voertuig is brandbaar en kan ontbranden tijdens onderhoudswerkzaamheden wanneer de juiste procedures niet worden opgevolgd.

De sticker van de airconditioning bevindt zich onder de motorkap:



 : Let op

 : Ontvlambaar koelmiddel

 : Gekwalificeerde monteur vereist voor onderhoud

 : Airconditioningsysteem

* Niet beschikbaar op alle modellen

Stof- en pollenfilter

■ Wanneer het stof- en pollenfilter moet worden vervangen

Vervang het stof- en pollenfilter volgens het aanbevolen onderhoudsschema van uw voertuig. Het is raadzaam om het filter zelfs eerder te vervangen als het voertuig in een stoffige omgeving heeft gereden.

📄 **Onderhoudsschema*** BLZ. 536

■ Stof- en pollenfilter vervangen

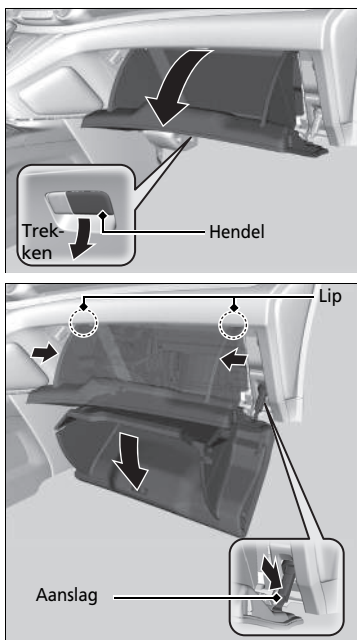

1. Open het handschoenenkastje.

2. Maak de twee lipjes los door beide zijpanelen in te drukken en druk daarna de aanslag omlaag.

3. Draai het handschoenenkastje opzij.

📄 Stof- en pollenfilter

Het gebruik van een luchtverfrisser kan het geurverdrivende effect van het stof- en pollenfilter verminderen en de levensduur ervan verminderen.

Als de luchtstroom van het klimaatregelsysteem* duidelijk afneemt en de ramen makkelijk beslaan, dient het filter wellicht te worden vervangen.

Het stof- en pollenfilter verzamelt pollen, stof en andere deeltjes in de lucht.

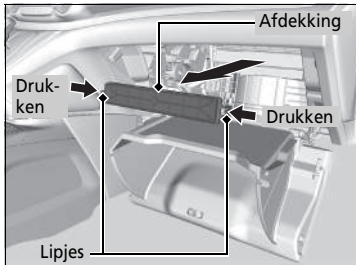

4. Druk op de lipjes op de hoeken van het filterhuisdeksel en verwijder het.

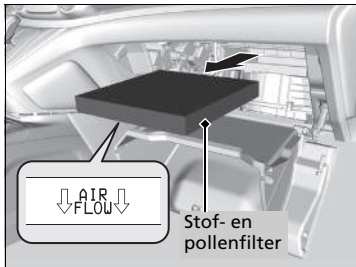

5. Verwijder het filter uit de behuizing.
6. Monteer een nieuw filter in de behuizing.
 - Zorg dat de **AIR FLOW**-pijl omlaag wijst.

► Stof- en pollenfilter

Als u niet zeker weet hoe u het stof- en pollenfilter moet vervangen, laat het dan door een dealer vervangen.

Interieurverzorging

Gebruik een stofzuiger om stof te verwijderen voordat u dat met een doek doet. Gebruik een vochtige doek met een mengsel van een mild reinigingsmiddel en warm water om vuil te verwijderen. Gebruik een schone doek om resten reinigingsmiddel te verwijderen.

Veiligheidsgordels reinigen

Gebruik een zachte borstel met een mengsel van milde zeep en warm water om de veiligheidsgordels te reinigen. Laat de veiligheidsgordels aan de lucht drogen. Wrijf de openingen in de verankeringen van de veiligheidsgordels met een schone doek schoon.

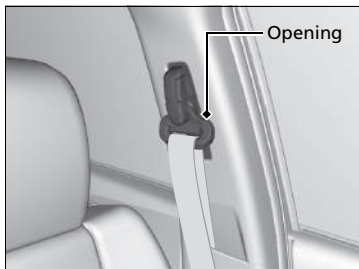

Ruiten reinigen

Gebruik hierbij een glasreinigingsmiddel.

Interieurverzorging

Mors geen vloeistoffen in het interieur van het voertuig. Elektrische apparaten en systemen kunnen defect raken indien er vloeistoffen op gemorst worden.

Gebruik geen sprays op siliconenbasis op elektrische apparaten zoals audio-apparaten en schakelaars. Dit kan tot storingen aan de apparaten of brand in het voertuig leiden.

Als per ongeluk spray op siliconenbasis op elektrische apparaten is gebruikt, raadpleeg dan uw dealer.

Afhankelijk van hun samenstelling kunnen chemicaliën en vloeibare aromaten verkleuring, rimpels en barsten veroorzaken in onderdelen op harsbasis en in bekledingsstoffen.

Gebruik geen oplosmiddelen op alkalibasis of organische oplosmiddelen zoals benzeen of benzine.

Wrijf na het gebruik van chemicaliën de behandelde oppervlakken voorzichtig met een droge doek schoon. Leg gebruikte doeken niet langere tijd op onderdelen op harsbasis en op bekledingsstoffen.

Zorg dat u geen vloeibare luchtverfrisser morst.

Ruiten reinigen

Aan de binnenzijde van de achterraut zijn draden aangebracht. Wrijf met een zachte doek in dezelfde richting als de draden om beschadiging van de draden te voorkomen.

■ Vloermatten (optioneel)

De voorste vloermatten worden over de vloerankers gehaakt, die voorkomen dat de vloermatten naar voren kunnen schuiven. Om de matten te verwijderen om deze te kunnen reinigen, draait u de ankerknoppen in de ontgrendelingsstand. Wanneer u de matten na het reinigen weer plaatst, draait u de ankerknoppen in de vergrendelingsstand.

Plaats geen extra vloermatten bovenop de verankerde matten.

■ Leren bekleding onderhouden *

Verwijder met de stofzuiger vuil en stof vaak van het leer. Let vooral goed op de plooiën en naden. Reinig het leer met een zachte vochtige doek met een oplossing van 90% water en 10% neutrale zeep. Polijst het vervolgens met een schone, droge doek. Verwijder eventueel vuil of stof onmiddellijk van de leren bekleding.

▣ Vloermatten (optioneel)

Gebruikt u vloermatten die niet tot de originele uitrusting van uw voertuig behoren, zorg er dan voor dat deze voor uw specifieke voertuig ontworpen zijn, correct passen en stevig aan de vloer bevestigd zijn.

Plaats de vloermatten voor de achterbank op de juiste wijze. Als ze niet op de juiste wijze zijn geplaatst, kunnen de vloermatten de functies van de voorstoelen hinderen.

* Niet beschikbaar op alle modellen

Exterieurverzorging

Verwijder na iedere rit het stof van de carrosserie.

Inspecteer uw voertuig regelmatig op krassen in gelakte oppervlakken. Een kras in een gelakt oppervlak kan carrosserieroest tot gevolg hebben. Ontdekt u een kras, repareer deze dan zo snel mogelijk.

Voertuig wassen

Was het voertuig regelmatig. Was het voertuig vooral onder de volgende omstandigheden:

- Na een rit op wegen met strooizout.
- Na een rit over kustwegen.
- Indien teer, roet, vogeluitwerpselen, insecten of boomsappen op gelakte oppervlakken zijn terecht gekomen.

Gebruik van een automatische autowasstraat

Klap de buitenspiegels naar binnen. Zorg dat u de instructies van de automatische autowasstraat opvolgt.

Hogedrukreinigers gebruiken

- Houd voldoende afstand tussen de spuitmond van de reiniger en de carrosserie van het voertuig.
- Ga met name voorzichtig te werk rondom de ruiten. Staat u op te korte afstand van het voertuig, dan kan water in het interieur binnendringen.
- Spuit geen water onder hoge druk rechtstreeks in het motorcompartiment. Gebruik in plaats daarvan water met lage druk en een mild reinigingsmiddel.

Voertuig wassen

Spuit geen water in de luchtinlaten of het motorcompartiment. Dit kan storingen veroorzaken.



■ Was aanbrengen

Een zorgvuldig aangebrachte autocarosseriewaslaag helpt de lak van uw voertuig tegen de elementen te beschermen. Was verdwijnt na verloop van tijd en na blootstelling van de autolak aan de elementen; breng daarom tijdig een nieuwe waslaag aan.

■ Bumpers en andere gelakte kunststof delen onderhouden

Is benzine, olie, motorkoelvloeistof of accuvloeistof terecht gekomen op onderdelen die van kunststof zijn vervaardigd, dan kunnen deze onderdelen vlekken gaan vertonen of kan de coating loslaten. Wrijf deze onderdelen in dat geval onmiddellijk schoon met een zachte doek en water.

■ Ruiten reinigen

Gebruik hierbij een glasreinigingsmiddel.

■ Aluminiumvelgen onderhouden

Aluminium is vatbaar voor veroudering door de inwerking van zout en andere wegvervuilingen. Verwijder dit zo snel mogelijk met een spons en een mild reinigingsmiddel. Gebruik geen agressieve chemicaliën (inclusief bepaalde in de handel verkrijgbare velgenreinigingsmiddelen) of een harde borstel. Deze kunnen de transparante lak van aluminiumvelgen beschadigen, die voorkomt dat het aluminium corrodeert en verkleurt.

»» Was aanbrengen

ATTENTIE

Chemische oplosmiddelen en krachtige reinigingsmiddelen kunnen schade aan de lak, en aan metalen en kunststoffen onderdelen van uw voertuig veroorzaken. Veeg gemorste brandstof meteen op.

»» Bumpers en andere gelakte kunststof delen onderhouden

Raadpleeg een dealer over het juiste materiaal voor het repareren van gelakte oppervlakken van onderdelen die van kunststof zijn vervaardigd.

■ Beslagen lenzen van de buitenverlichting

De binnenzijde van de lenzen van de buitenverlichting (koplampen, remlichten, enz.) kan tijdelijk beslaan wanneer u in de regen hebt gereden of nadat het voertuig is gewassen in een wasstraat.

In de lenzen kan ook condensatie ophopen als er een groot genoeg verschil is tussen de omgevingstemperatuur en de temperatuur in de lens (zoals ook de ruiten van het voertuig beslaan in regenachtige omstandigheden). Deze omstandigheden zijn natuurlijke processen en geen constructiefout van de buitenverlichting.

Door het ontwerp van de lens kan vocht op het frame van de lens ontstaan. Ook dit is geen defect.

Echter, als u ziet dat zich grote hoeveelheden water ophopen of dat er grote waterdruppels in de lens ontstaan, laat uw voertuig dan door een dealer inspecteren.

Accessoires

Controleer bij het installeren van accessoires het volgende:

- Breng geen accessoires op de voorruit aan. Deze kunnen het zicht belemmeren en uw reacties op de rijomstandigheden vertragen.
- Breng geen accessoires aan op de afdekkap die gemarkeerd is met SRS Airbag, op de zijkant of de rugleuning van de voorstoelen, op de voor- of portierstijlen, of in de buurt van de zijruiten.

Accessoires die hier wel worden aangebracht, kunnen de juiste werking van de airbags belemmeren of tegen u of een andere inzittende aan worden geslingerd als de airbags worden opgeblazen.

- Zorg ervoor dat elektronische accessoires niet de elektrische circuits kunnen overbelasten of de correcte werking van uw voertuig belemmeren.
 **Zekeringen** BLZ. 639
- Laat voor het monteren van elektronische accessoires de installateur contact opnemen met een dealer voor assistentie. Laat indien mogelijk een dealer de uiteindelijke montage inspecteren.

Modificaties

Voer geen modificaties aan uw voertuig uit op een manier die van invloed kan zijn op de wegligging, de stabiliteit en de betrouwbaarheid, en breng geen niet-originele Honda-onderdelen of -accessoires aan die een gelijksoortig effect kunnen hebben.

Zelfs kleine wijzigingen aan voertuigsystemen kunnen van invloed zijn op de algehele prestaties van het voertuig. Zorg er altijd voor dat alle uitrusting goed is geïnstalleerd en onderhouden en voer geen modificaties aan uw voertuig of de systemen ervan uit die ervoor kunnen zorgen dat uw voertuig niet meer aan de lokale wettelijke eisen voldoet.

Voer geen modificaties uit aan de elektrische componenten en probeer ze ook niet te repareren.

Accessoires en modificaties

WAARSCHUWING

Onjuiste accessoires of modificaties kunnen van invloed zijn op de wegligging, de stabiliteit en de prestaties van uw voertuig, en kunnen een ongeval veroorzaken waarbij u ernstig of dodelijk letsel kunt oplopen.

Volg alle instructies in deze gebruikershandleiding met betrekking tot accessoires en modificaties.

Mobiele telefoons, alarminstallaties, zendontvangers, radio-antennes en laagspanningsaudiosystemen die correct zijn geïnstalleerd, horen de computergestuurde systemen van het voertuig, zoals uw airbags en antiblokkeerremmen, niet te storen.

Om de juiste werking van uw voertuig te waarborgen worden originele Honda-accessoires aanbevolen.

Omgaan met onverwachte gebeurtenissen

In dit hoofdstuk worden problemen beschreven die soms kunnen optreden en maatregelen die u kunt nemen om de problemen te verhelpen.

Gereedschappen	
Soorten gereedschappen.....	602
Bij een lekke band	
Lekke band vervisselen*	603
Een lekke band tijdelijk repareren	611
Motor start niet	
Motor controleren.....	621
Bij een zwakke batterij van de sleutelloze afstandsbediening.....	623
Noodstop motor	624
Starten met startkabels	625
Schakelhendel kan niet worden bewogen	628
Noodontgrendeling van de parkeerrem	629

Oververhitting	
Wat te doen bij oververhitting	631
Controlelampje, gaat branden/knipperen	
Controlelampje lage oliedruk brandt	633
Controlelampje laadsysteem brandt	633
Storingsindicatielamp brandt of knippert.....	634
Controlelampje remsysteem (rood) brandt.....	634
Als het systeemplampje van het elektrisch stuurbeveiligingssysteem (EPS) gaat branden	635
Als het controlelampje voor lage bandenspanning gaat branden/knipperen.....	636

Controlelampje laag oliepeil brandt.....	637
Het PGM-FI-symbool verschijnt.....	637
Als de transmissie-controlelampje knippert, naast het waarschuwingsbericht	638

Zekeringen	
Locaties van zekeringen.....	639
Zekeringen controleren en vervangen ...	646
Slepen in noodsituaties	647
Wanneer u de achterklep niet kunt openen ...	649
Bijtanken	
Bijtanken met een jerrycan	650

* Niet beschikbaar op alle modellen

Soorten gereedschappen

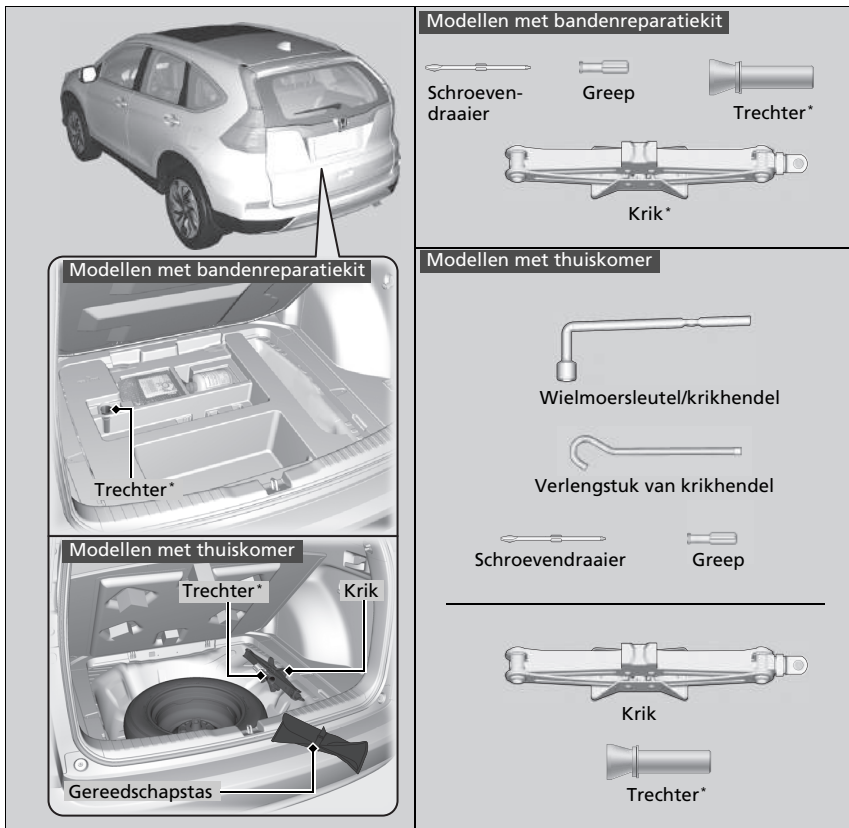

Soorten gereedschappen

De gereedschappen zijn opgeborgen in de bagageruimte.

Lekke band verwisselen *

Wanneer een band tijdens het rijden lek raakt, pak het stuurwiel dan stevig beet en rem geleidelijk om snelheid te minderen. Stop vervolgens op een veilige plek. Verwissel de lekke band met de thuis COMER. Ga zo snel mogelijk naar een dealer om de normale band te laten repareren of vervangen.

1. Parkeer het voertuig op een vaste, vlakke en niet-gladde ondergrond en schakel de parkeerrem in.

Modellen met automatische transmissie

2. Schakel naar **P**.

Modellen met handgeschakelde transmissie

2. Zet de schakelhendel in **R**.

Alle modellen

3. Schakel de alarmknipperlichten in en zet de contactschakelaar in de stand **STUURSLOT 0***1.

*1: Modellen met het sleutellose toegangssysteem hebben een knop **ENGINE START/STOP** in plaats van een contactschakelaar.

* Niet beschikbaar op alle modellen

▣ Lekke band verwisselen *

Neem de volgende voorzorgsmaatregelen voor de thuis COMER:

Controleer regelmatig de bandenspanning van de thuis COMER*. Deze moet op de gespecificeerde druk zijn ingesteld.

Gespecificeerde druk: 420 kPa (4,2 bar)

Rijd met een aangebrachte thuis COMER nooit sneller dan 80 km/u. Vervang de thuis COMER zo snel mogelijk door een normaal wiel.

De thuis COMER is specifiek ontworpen voor dit model. Gebruik hem nooit voor een ander voertuig. Gebruik geen ander type thuis COMER voor uw voertuig.

Monteer geen sneeuwkettingen aan de thuis COMER. Wanneer een voorband met sneeuwketting lek raakt, verwijder dan een van de normale achterbanden en verwissel deze met de thuis COMER. Verwijder de lekke voorband en verwissel deze met de normale band die u aan de achterkant verwijderde. Monteer de sneeuwkettingen op de voorband.

Een thuis COMER zorgt voor een ruwere rit en minder tractie op bepaalde wegen. Wees daarom nog aandachtiger tijdens het rijden.

Gebruik slechts één thuis COMER tegelijkertijd.

De thuis COMER is kleiner dan een normale band. Bij gebruik van een thuis COMER is de afstand tussen het voertuig en de ondergrond kleiner. De onderkant van uw voertuig kan beschadigd raken als u over puin of oneffen wegoppervlakken rijdt.

Vorbereidingen voor verwisselen van lekke band

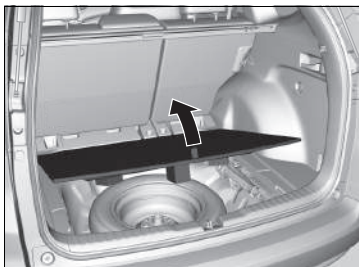

1. Open de afdekking in de vloer van de bagageruimte.

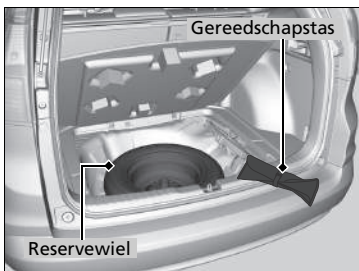

2. Neem de gereedschapstas uit de bagageruimte. Neem de wielmoersleutel en de krikhendel uit de gereedschapstas.

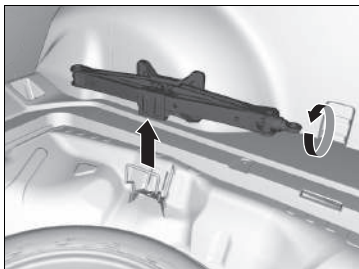

3. Haal de krik uit de opbergruimte voor het reservewiel.
4. Draai de vleugelbout los en verwijder de conische afstandshouder. Verwijder vervolgens het reservewiel.

►► Lekke band verwisselen*

WAARSCHUWING: De krik mag alleen worden gebruikt in noodgevallen en niet voor het omwisselen van de zomer- en winterbanden of andere normale onderhouds- of reparatiewerkzaamheden.

ATTENTIE

Gebruik geen krik die niet naar behoren functioneert. Neem telefonisch contact op met uw dealer of een professionele sleepdienst.

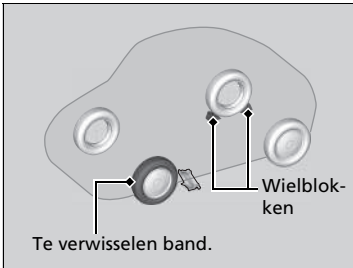

5. Plaats een wielblok of een steen voor en achter het wiel (diagonaal ten opzichte van de lekke band).

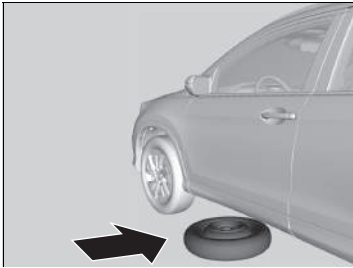

6. Plaats het reservewiel met de wielzijde naar boven onder de carrosserie in de buurt van de te verwisselen band.



7. Draai iedere wielmoer ongeveer één omwenteling los met behulp van de wielmoersleutel.

■ De krik plaatsen

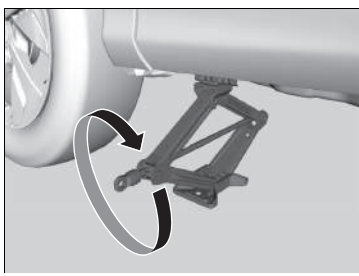
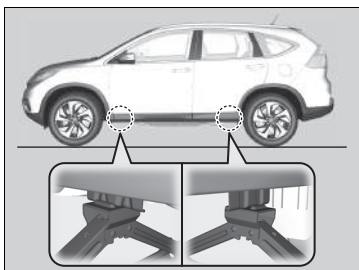

1. Plaats de krik onder het dichtstbijzijnde kriksteunpunt bij het te verwisselen wiel.

2. Draai de eindsteun rechtsom (zie afbeelding) totdat de bovenkant van de krik tegen het kriksteunpunt komt.
 - Zorg dat de lip aan het kriksteunpunt in de inkeping van de krik valt.

►► De krik plaatsen

⚠ WAARSCHUWING

Het voertuig kan gemakkelijk van de krik rollen en iemand die eronder ligt ernstig letsel toebrengen.

Volg de aanwijzingen voor het verwisselen van een band nauwkeurig op. Terwijl het voertuig op een krik steunt, mag niemand zich met een deel van zijn lichaam onder het voertuig bevinden.

WAARSCHUWING: De krik dient op een vlakke en stabiele ondergrond te worden geplaatst op hetzelfde niveau als dat het voertuig is geparkeerd.

De bij uw voertuig geleverde krik is voorzien van de volgende sticker.

1.	2.	3.

1. Zie de gebruikershandleiding.
2. Begeef u nooit onder het voertuig wanneer het door een krik wordt ondersteund.
3. Plaats de krik onder het verstevigde gedeelte.

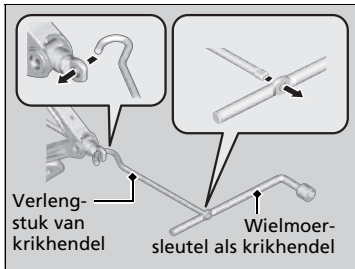

3. Gebruik het verlengstuk van de krikhendel en de wielmoersleutel om het voertuig omhoog te brengen totdat de lekke band de grond niet meer raakt.

De krik plaatsen

Gebruik de krik niet wanneer personen of bagage in het voertuig aanwezig zijn.

Gebruik de bij uw voertuig geleverde krik. Andere krikken ondersteunen het gewicht ("lading") wellicht niet of passen niet in het kriksteunpunt.

De volgende instructies moeten worden gevolgd voor een veilig gebruik van de krik:

- Gebruik de krik niet bij een draaiende motor.
- Gebruik de krik alleen op een stevige en vlakke ondergrond.
- Gebruik de krik alleen op de kriksteunpunten.
- Stap niet in het voertuig tijdens gebruik van de krik.
- Plaats geen voorwerpen op of onder de krik.

■ Lekke band verwisselen

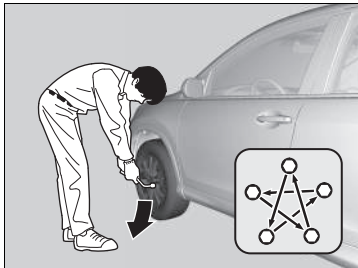
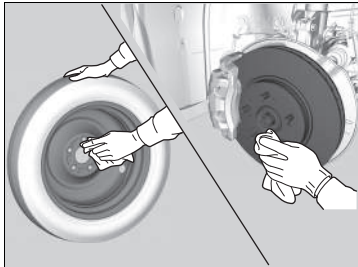
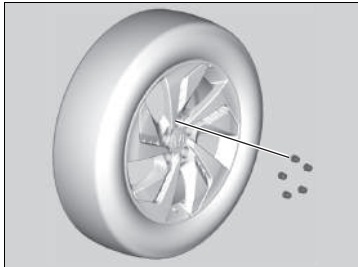

1. Verwijder de wielmoeren en de lekke band.
 2. Maak de montagevlakken van het wiel schoon met een schone doek.
 3. Monteer het reservewiel.
 4. Draai de wielmoeren vast tot deze de lippen rond de montageopeningen raken en stop vervolgens met draaien.
 5. Laat het voertuig zakken en verwijder de krik. Zet de wielmoeren vast in de volgorde van de afbeelding. Herhaal deze procedure twee of drie keer.
- Wielmoeraanhaalmoment:**
108 Nm (11 kgf·m)

▣ Lekke band verwisselen

Haal de wielmoeren niet te strak aan door extra kracht uit te oefenen met uw voet of een pijp.

Lekke band opbergen

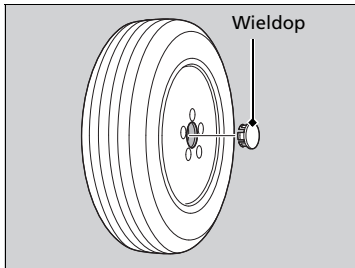

1. Verwijder de wieldop in het midden.

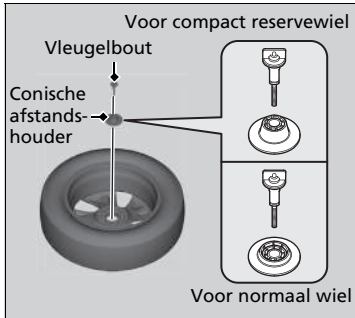

2. Plaats de lekke band met de bovenzijde omlaag in de opbergruimte voor de reserveband.

3. Haal de conische afstandshouder los van de vleugelbout, draai deze om en plaats hem terug op de bout. Bevestig het wiel met de lekke band met behulp van de vleugelbout.

4. Berg de wielmoersleutel en de krikhendel weer op in de gereedschapstas. Berg de tas op in de bagageruimte.

5. Berg de krik op in de hiervoor bestemde houder. Draai de eindsteun van de krik vast.

►► Lekke band opbergen

⚠ WAARSCHUWING

Losse spullen kunnen bij een ongeval door het interieur worden geslingerd en inzittenden ernstig verwonden.

Berg het wiel, de krik en het gereedschap veilig op voordat u opnieuw vertrekt.

■ Waarschuwingssysteem voor bandenspanning en de reserveband

Als u een lekke band vervangt door het reservewiel, gaat het controlelampje  branden terwijl u rijdt. Na een paar kilometer zal het controlelampje kort knipperen en vervolgens blijven branden, maar dit is normaal.

Kalibreer het waarschuwingssysteem voor bandenspanning wanneer u de band vervangt door een geschikte normale band.

➤ **Kalibratie van het waarschuwingssysteem voor bandenspanning** BLZ. 484

Een lekke band tijdelijk repareren

Als de band een grote snee of een andere ernstige beschadiging heeft, moet u het voertuig laten wegslepen. Als de band slechts een kleine lekkage vertoont, bijvoorbeeld door een spijker, kunt u de tijdelijke bandenreparatiekit van Honda gebruiken, zodat u naar de dichtstbijzijnde garage kunt rijden om de band te laten herstellen.

Wanneer een band tijdens het rijden lek raakt, pak het stuurwiel dan stevig beet en rem geleidelijk om snelheid te minderen. Stop vervolgens op een veilige plek.

1. Parkeer het voertuig op een vaste, vlakke en niet-gladde ondergrond en schakel de parkeerrem in.

Modellen met automatische transmissie

2. Schakel naar **P**.

Modellen met handgeschakelde transmissie

2. Zet de schakelhendel in **R**.

Alle modellen

3. Schakel de alarmknipperlichten in en zet de contactschakelaar in de stand **STUURSLOT 0***1.
 - Maak een eventuele aanhanger/caravan los.

*1: Modellen met het sleutellose toegangssysteem hebben een knop **ENGINE START/STOP** in plaats van een contactschakelaar.

⊠ Een lekke band tijdelijk repareren

Gebruik de kit niet in de volgende omstandigheden. Neem echter contact op met een dealer of met de wegenwacht om het voertuig te laten slepen.

- De houdbaarheidsdatum van het dichtingsmiddel voor de band is verlopen.
- Het voertuig heeft minimaal één lekke band.
- Het gat of de snee is groter dan 4 mm.
- De zijkant van de band is beschadigd of de lekkage bevindt zich buiten het loopvlak van de band.

	Als de lekkage:	Gebruik kit
	Kleiner is dan 4 mm	Ja
	Groter is dan 4 mm	Nee

- De beschadiging is ontstaan door het rijden met banden met een zeer lage bandenspanning.
- De hiel van de band bevindt zich niet op de juiste plaats.
- De velg is beschadigd.

Verwijder de spijker of schroef die de band doorboorde, niet. Als u ze verwijdert, is het mogelijk dat u de lekkage niet met de kit kunt herstellen.

■ Voorbereidingen voor tijdelijke reparatie van de lekke band

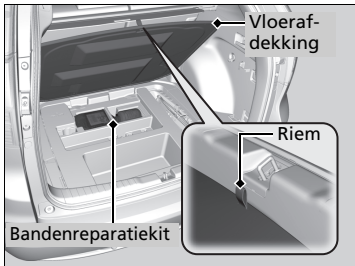
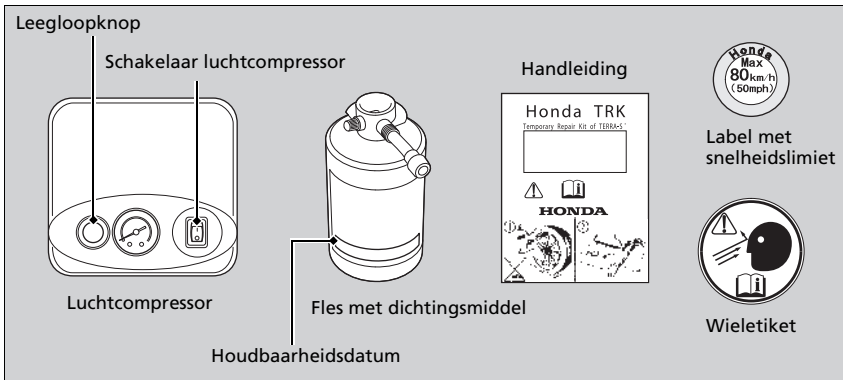

1. Trek de riem omhoog en open de afdekking in de vloer van de bagageruimte.
2. Haal de kit uit de doos.
3. Plaats de kit recht op een vlakke ondergrond in de buurt van de lekke band, uit de buurt van verkeer. Plaats de kit niet op de zijkant.

▣ Voorbereidingen voor tijdelijke reparatie van de lekke band

Lees aandachtig de bij de kit geleverde handleiding als u een band tijdelijk wilt repareren.

Dichtingsmiddel en lucht injecteren

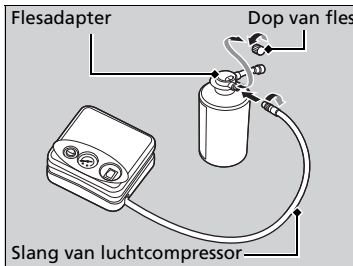
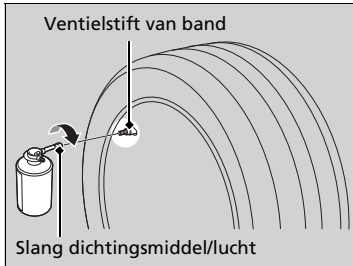
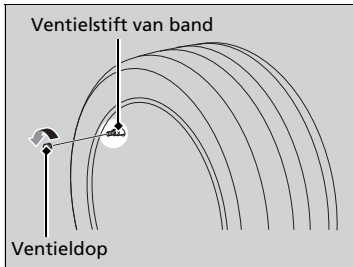

1. Verwijder de ventieldop van de ventielstift van de band.

2. Schud de fles met dichtingsmiddel.

3. Bevestig de slang voor dichtingsmiddel/lucht op de ventielstift van de band. Schroef de bevestiging vast tot deze goed vast zit.

► Zorg dat u de fles rechtop houdt om ervoor te zorgen dat al het dichtingsmiddel in de band vloeit.

4. Verwijder de dop van de fles van de flesadapter.

5. Bevestig de slang van de luchtcompressor op de flesadapter. Schroef de bevestiging vast tot deze goed vast zit.

ⓘ Dichtingsmiddel en lucht injecteren

⚠ WAARSCHUWING

Dichtingsmiddel voor banden bevat schadelijke stoffen en kan dodelijk zijn wanneer het wordt ingeslikt.

Geen braken opwekken als u het per ongeluk hebt ingeslikt. Drink overvloedig water en zoek onmiddellijk medische hulp.

Bij huid- of oogcontact overvloedig spoelen met koud water en indien nodig medische hulp zoeken.

Houd de fles met dichtingsmiddel buiten bereik van kinderen.

Schud de fles niet nadat de flesdop is verwijderd. Als u de fles schudt nadat de dop is verwijderd, kunt u dichtingsmiddel morsen.

Bij koude temperaturen is het mogelijk dat het dichtingsmiddel niet goed vloeibaar is. Warm in dit geval het product vóór gebruik vijf minuten op.

Het dichtingsmiddel is vervaardigd op basis van latex en kan permanente vlekken op kledij en andere materialen veroorzaken. Wees voorzichtig tijdens het gebruik en veeg het product meteen op indien u morst.

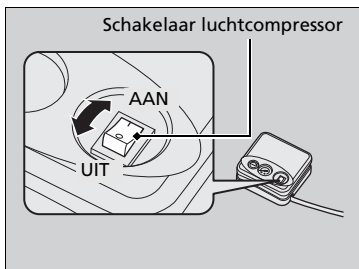
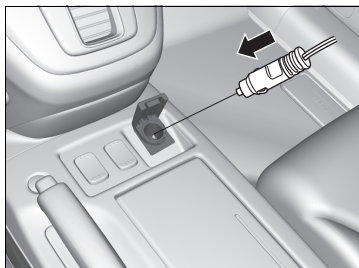

6. Sluit de compressor aan op de accessoirevoeding.
 - Zorg dat het snoer niet klem komt te zitten in een portier of raam.
 - **Accessoire-voedingen** BLZ. 225
7. Zet de contactschakelaar in de stand ACCESSOIRE *1.
 - Bij temperaturen onder het vriespunt start u het voertuig en laat u de motor draaien terwijl de lekkage van de band wordt verholpen.
 - **Koolmonoxidegas** BLZ. 81
8. Schakel de luchtcompressor in om de band op te pompen.
 - De compressor begint dichtingsmiddel en lucht in te spuiten in de band.
9. Zet de kit uit als de luchtdruk de opgegeven waarde heeft bereikt.
 - Controleer de luchtdrukmeter op de luchtcompressor.
 - Raadpleeg de sticker op portierspanning aan bestuurderszijde voor de gespecificeerde spanningen.

►► Dichtingsmiddel en lucht injecteren

⚠ WAARSCHUWING

Door de motor te laten draaien in een (deels) afgesloten ruimte ontstaat er mogelijk een snelle opeenstapeling van schadelijke koolmonoxide.

Door dit kleur- en geurloze gas in te ademen kunt u het bewustzijn verliezen of zelfs sterven. Laat de motor enkel in de openlucht draaien voor gebruik van de luchtcompressor.

ATTENTIE

Gebruik de compressor van de tijdelijke bandenreparatiekit niet langer dan 15 minuten. De compressor kan oververhit en daardoor permanent beschadigd raken.

Zolang het dichtingsmiddel nog niet volledig is ingespoten, geeft de drukketer een hogere druk aan dan in werkelijkheid. Nadat het dichtingsmiddel volledig is ingespoten, zakt de druk en gaat deze opnieuw omhoog als de band met lucht wordt gevuld. Dit is normaal. Om de luchtdruk nauwkeurig te kunnen meten schakelt u de luchtcompressor pas uit nadat het dichtingsmiddel volledig is ingespoten.

Als de vereiste luchtdruk niet binnen de 10 minuten wordt bereikt, heeft de band mogelijk een te grote beschadiging opgelopen en is een reparatie met deze kit niet toereikend. In dit geval moet het voertuig worden weggesleept.

Ga naar een Honda-dealer voor een nieuwe fles dichtingsmiddel en om een lege fles naar behoren af te voeren.

*1: Modellen met het sleutelloze toegangssysteem hebben een knop **ENGINE START/STOP** in plaats van een contactschakelaar.

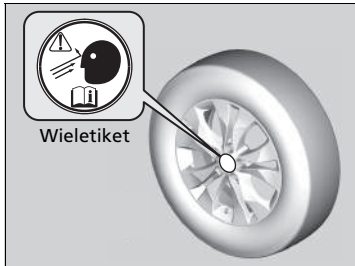

10. Haal de stekker van de kit uit de accessoirevoeding.
11. Schroef de slang voor dichtingsmiddel/lucht los van de ventielstift van de band. Breng de ventieldop weer aan.
12. Druk op de leegloopknop tot de meter 0 bar aangeeft.
13. Plak het wieletiket op de vlakke ondergrond van het wiel.
 - De ondergrond van het wiel moet schoon zijn om ervoor te zorgen dat het label goed blijft zitten.

■ Het dichtingsmiddel in de band verdelen

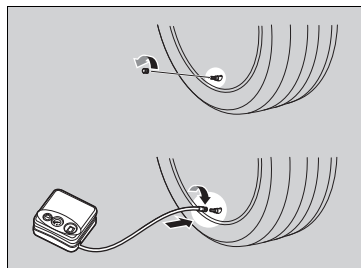
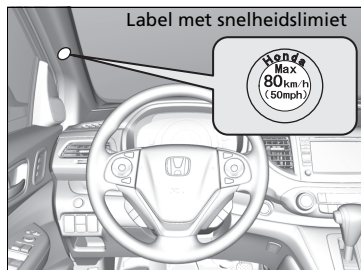

1. Plak het label met de snelheidslimiet op de aangegeven locatie.
2. Rijd ongeveer 10 minuten met het voertuig.
 - Rijd niet sneller dan 80 km/h.
3. Parkeer het voertuig op een veilige plek.
4. Controleer de bandenspanning opnieuw met de meter op de luchtcompressor.
 - Schakel de luchtcompressor niet in om de druk te controleren.
5. Als de bandenspanning:
 - Minder dan 130 kPa (1,3 bar):
Niet oppompen of doorrijden. In dat geval is het lek te ernstig. Bel een garage of de wegenwacht om uw voertuig te laten slepen.
 - **Slepen in noodsituaties** BLZ. 647
 - Opgegeven druk hoger:
Rijd nog 10 minuten door of tot het dichtstbijzijnde tankstation. Rijd niet sneller dan 80 km/h.
 - Als de luchtdruk na 10 minuten rijden niet daalt, hoeft u de druk niet meer te controleren.

►► Het dichtingsmiddel in de band verdelen

Stop voor zover nodig na elke 10 minuten rijden om de bandenspanning opnieuw te controleren tot u het dichtstbijzijnde tankstation of een garage bereikt. Daar moet u de band permanent laten repareren of laten vervangen.

Raadpleeg de sticker op de portierspanning aan bestuurderszijde voor de gespecificeerde spanningen.

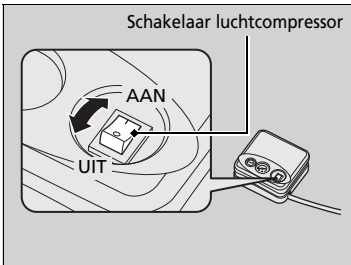
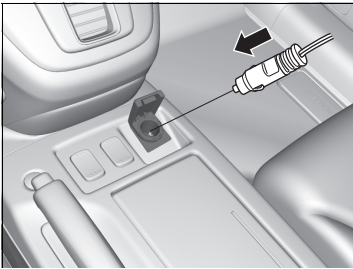

- Hoger dan 130 kPa (1,3 bar), maar lager dan de opgegeven druk:
Schakel de luchtcompressor in om de band op te pompen tot de druk de opgegeven waarde bereikt.

▣ **Dichtingsmiddel en lucht injecteren**

BLZ. 613

Rijd vervolgens voorzichtig nog 10 minuten of totdat u het volgende tankstation bereikt.
Rijd niet harder dan 80 km/h.

► Herhaal deze procedure zo lang als de luchtdruk binnen dit bereik ligt.

6. Druk op de knop voor het aflaten van druk tot de meter 0 kPa (0 bar) aangeeft.
7. Pak de kit weer in en berg deze op de juiste plaats op.

▣ **Het dichtingsmiddel in de band verdelen**

Raadpleeg de sticker op de portiersponning aan bestuurderszijde voor de gespecificeerde spanningen.

Een zachte band oppompen.

U kunt de kit gebruiken om een niet-lekke band met een te lage bandspanning op te pompen.

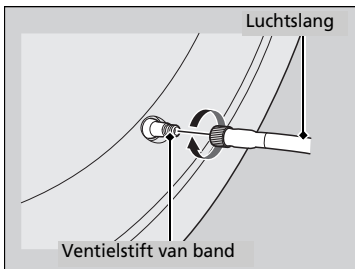
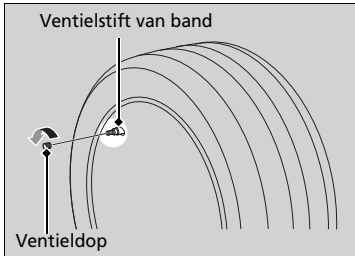
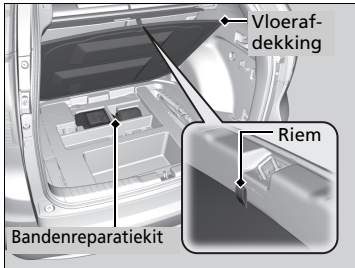

1. Trek de riem omhoog en open de afdekking in de vloer van de bagageruimte.
2. Haal de kit uit de doos.
3. Plaats de kit rechtop op een vlakke ondergrond in de buurt van de lekke band, uit de buurt van verkeer. Plaats de kit niet op de zijkant.

4. Verwijder de ventieldop.

5. Bevestig de luchtslang op het ventiel van de band. Schroef de bevestiging vast tot deze goed vast zit.

►► Een zachte band oppompen.

ATTENTIE

Gebruik de compressor van de tijdelijke bandenreparatiekit niet langer dan 15 minuten. De compressor kan oververhit en daardoor permanent beschadigd raken.

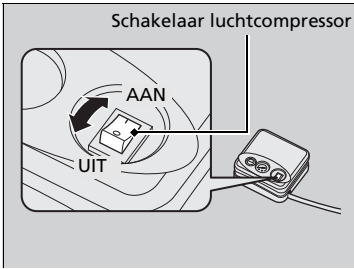
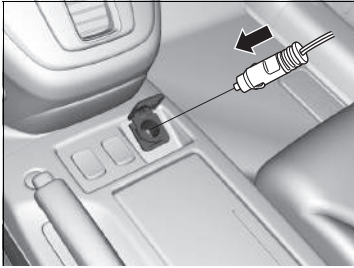

6. Sluit de compressor aan op de accessoirevoeding.
 - Zorg dat het snoer niet klem komt te zitten in een portier of raam.
 - ❏ **Accessoirevoedingen** BLZ. 225
7. Zet de contactschakelaar in de stand ACCESSOIRE 1*1.
 - Start bij vorst de motor.
 - ❏ **Koolmonoxidegas** BLZ. 81
8. Schakel de luchtcompressor in om de band op te pompen.
 - De compressor pompt lucht in de band.
 - Als u de motor gestart hebt, laat deze dan draaien tijdens het pompen..
9. Pomp de band op tot de opgegeven luchtdruk is bereikt.
10. Zet de kit uit.
 - Controleer de manometer op de luchtcompressor.
 - Druk op de leegloopknop als de band te hard is opgepompt.

❏ Een zachte band oppompen.

⚠ WAARSCHUWING

Door de motor te laten draaien in een (deels) afgesloten ruimte ontstaat er mogelijk een snelle opeenstapeling van schadelijke koolmonoxide.

Door dit kleur- en geurloze gas in te ademen kunt u het bewustzijn verliezen of zelfs sterven. Laat de motor enkel in de openlucht draaien voor gebruik van de luchtcompressor.

*1: Modellen met het sleutellose toegangssysteem hebben een knop **ENGINE START/STOP** in plaats van een contactschakelaar.

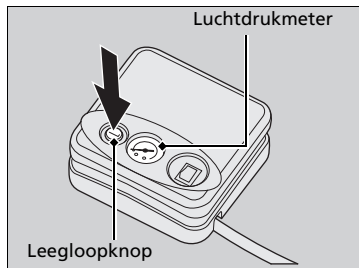

- 11.** Haal de stekker van de kit uit de accessoirevoeding.
- 12.** Maak de luchtslang los van het ventiel in de band. Breng de ventieldop weer aan.
- 13.** Druk op de knop voor het afdrukken van druk tot de meter 0 kPa (0 bar) aangeeft.
- 14.** Pak de kit weer in en berg deze op de juiste plaats op.

Motor controleren

Als de motor niet start, moet u de startmotor controleren.

Motor controleren

Wanneer de motor onmiddellijk moet worden gestart, gebruik dan een ander voertuig om de motor met startkabels te starten.

➤ **Starten met startkabels** BLZ. 625

Conditie startmotor

Controlelijst

Startmotor start niet of start heel langzaam.

De accu is wellicht leeg. Controleer alle items aan de rechterzijde en neem de nodige maatregelen.

De startmotor start normaal, maar de motor wordt niet gestart.

Er kan een probleem met de zekeringen zijn. Controleer alle items aan de rechterzijde en neem de nodige maatregelen.

Modellen met sleutelloos toegangssysteem

Controleer het multi-informatiedisplay op berichten.

- Wanneer  verschijnt
 - **Bij een zwakke batterij van de sleutelloze afstandsbediening** BLZ. 623
 - ▶ Zorg ervoor dat de afstandsbediening zich binnen het werkingsbereik bevindt.
 - **Werkingsbereik van knop ENGINE START/STOP** BLZ. 185

Controleer de helderheid van de interieurverlichting.

Schakel de interieurverlichting in en controleer de helderheid.

- Wanneer de interieurverlichting is gedimd of niet wordt ingeschakeld
 - **Accu** BLZ. 585
- Wanneer de interieurverlichting normaal wordt ingeschakeld ➤ **Zekeringen** BLZ. 639

Bekijk de motorstartprocedure.

Volg de instructies en probeer de motor opnieuw te starten. ➤ **De motor starten** BLZ. 397, 400

Controleer het controlelampje van het startblokkeringsysteem.

Wanneer het controlelampje van het startblokkeringsysteem knippert, kan de motor niet worden gestart.

➤ **Startblokkeringsysteem** BLZ. 176

Controleer het brandstofpeil.

Er moet voldoende brandstof in de tank aanwezig zijn. ➤ **Brandstofmeter** BLZ. 128

Controleer de zekeringen.

Controleer alle zekeringen of laat het voertuig controleren door een dealer.

➤ **Zekeringen controleren en vervangen** BLZ. 646

Wanneer de storing blijft bestaan:

➤ **Slepen in noodsituaties** BLZ. 647

Conditie startmotor

Controlelijst

De startmotor start normaal, maar de motor wordt niet gestart.

Er kan een probleem met de zekeringen zijn. Controleer alle items aan de rechterzijde en neem de nodige maatregelen.

Dieselmodellen

Laat het voertuig door een dealer controleren. Als de storingsindicatielamp gaat branden of als PGM-FI op het multi-informatiedisplay verschijnt onder de volgende omstandigheden:

- De brandstoftank is leeg.

➤ **Waarschuwings- en informatiemeldingen op het display** BLZ. 122

Dieselmodellen

Laat het brandstofilter controleren en laat zondig water aftappen.



wordt weergegeven op het multi-informatiedisplay.

➤ **Water aftappen** BLZ. 121

➤ **Waarschuwings- en informatiemeldingen op het display** BLZ. 121

Modellen met sleutelloos toegangssysteem

Bij een zwakke batterij van de sleutelloze afstandsbediening

Als u de zoemer hoort,  wordt weergegeven op het multi-informatiedisplay, het controlelampje op de knop **ENGINE START/STOP** knippert en de motor start niet. Start de motor als volgt.

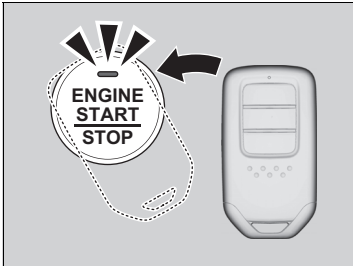

1. Raak het midden van de knop **ENGINE START/STOP** met het **H**-logo aan op de afstandsbediening terwijl het controlelampje op de knop **ENGINE START/STOP** knippert. De knoppen op de afstandsbediening moeten naar u toe zijn gericht.
 - Het controlelampje knippert ongeveer 30 seconden.

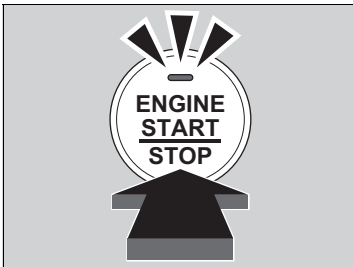

2. Trap het rempedaal (automatische transmissie) of het koppelingspedaal (handgeschakelde transmissie) in en druk op de knop **ENGINE START/STOP** binnen de 10 seconden nadat u de zoemer hoorde en het controlelampje blijft branden.
 - Als u het pedaal niet intrapt, verandert de modus in ACCESSOIRE.

Modellen met sleutelloos toegangssysteem

Noodstop motor

Als u de motor niet kunt stoppen door op de knop **ENGINE START/STOP** te drukken, voer dan een van de volgende handelingen uit:

- Houd de knop **ENGINE START/STOP** circa twee seconden ingedrukt.
- Druk de knop **ENGINE START/STOP** twee keer goed in.

Het stuurwiel kan niet worden vergrendeld.

Modellen met automatische transmissie met 9 versnellingen

De schakelstand verandert automatisch in **P** nadat het voertuig tot stilstand komt. De voedingsmodus verandert vervolgens in VOERTUIG UIT.

Modellen met automatische transmissie met 5 versnellingen

De voedingsmodus staat in de stand ACCESSOIRE wanneer de motor gestopt is.

Om de modus te veranderen naar VOERTUIG UIT, zet u de schakelhendel naar **P** nadat het voertuig volledig tot stilstand is gekomen. Druk vervolgens tweemaal op de knop **ENGINE START/STOP** zonder het rempedaal in te trappen.

Modellen met handgeschakelde transmissie

Het voertuig komt volledig tot stilstand. Druk hierna drie keer op de knop **ENGINE START/STOP** zonder het koppelingspedaal in te trappen.

- Het stuurwiel zal worden vergrendeld.

⌘ Noodstop motor

Druk de knop tijdens het rijden niet in tenzij het absoluut noodzakelijk is dat u de motor uitschakelt.

Procedure starten met startkabels

Schakel de stroomtoevoer uit naar elektrische apparaten zoals het audiosysteem en de verlichting. Schakel de motor uit en open vervolgens de motorkap.

Benzinemodellen

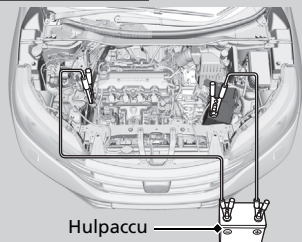

Dieselmodellen

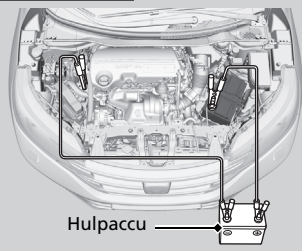

1. Sluit de eerste hulpstartkabel aan op de \oplus pool van de accu.
2. Sluit het andere uiteinde van de eerste hulpstartkabel aan op de \oplus pool van de startaccu.
 - ▶ Maak alleen gebruik van een 12 V-hulpaccu.
 - ▶ Als u een auto-acculader gebruikt om uw 12 volt-accu op te laden, selecteer dan een laadspanning lager dan 15 volt. Raadpleeg de handleiding van de oplader voor de juiste instelling.
3. Sluit de tweede hulpstartkabel aan op de \ominus pool van de hulpaccu.

Starten met startkabels

⚠ WAARSCHUWING

Als u niet de correcte procedure volgt, kan een accu exploderen en omstanders ernstig letsel toebrengen.

Houd vonken, open vuur en rookartikelen bij de accu vandaan.

ATTENTIE

Als een accu aan extreme koude wordt blootgesteld, kan het zich daarin bevindende elektrolyt bevroren. Door te proberen een bevroren accu met behulp van startkabels te starten, kan de accu openbarsten.

Sluit de klemmen van de hulpstartkabels stevig aan, zodat deze niet losraken wanneer de motor trilt. Haal de hulpstartkabels niet door elkaar en zorg dat de kabeluiteinden elkaar niet raken tijdens het aansluiten of loskoppelen van de hulpstartkabels.

De accuprestaties nemen af in koude weersomstandigheden, waardoor de motor mogelijk niet kan worden gestart.

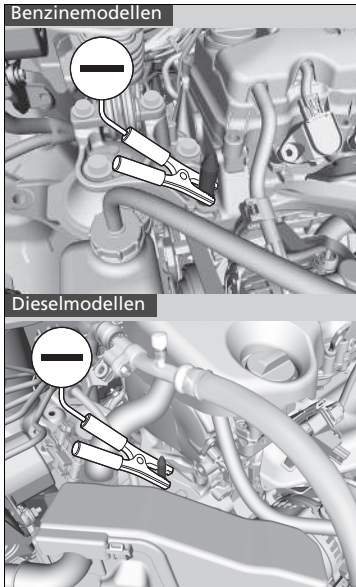

4. Sluit het andere uiteinde van de tweede hulpstartkabel aan op de motorophangbout (zie afbeelding). Sluit deze hulpstartkabel niet op een ander onderdeel aan.
5. Wanneer uw voertuig is verbonden met een ander voertuig, start dan de motor van de hulpauto en laat het motortoerental iets stijgen.
6. Probeer de motor van uw voertuig te starten. Wanneer de startmotor nog wel langzaam draait, kijk dan of de startkabels goed contact maken met het metaal.

■ Als de motor eenmaal draait

Als de motor van uw voertuig eenmaal draait, verwijder de startkabels dan in de onderstaande volgorde.

1. Ontkoppel de startkabel van de massapool (minpool) van de accu in uw voertuig.
2. Ontkoppel het andere uiteinde van de hulpstartkabel van de \ominus pool van de hulpaccu.
3. Ontkoppel de startkabel van de \oplus pool van de accu in uw voertuig.
4. Ontkoppel het andere uiteinde van de hulpstartkabel van de \oplus pool van de hulpaccu.

Laat uw voertuig controleren door de dichtstbijzijnde garage of een dealer.

Schakelhendel kan niet worden bewogen

Modellen met automatische transmissie met 5 versnellingen

Volg de onderstaande procedure wanneer de schakelhendel niet uit de stand **P** kan worden bewogen.

Vergrendeling ontgrendelen

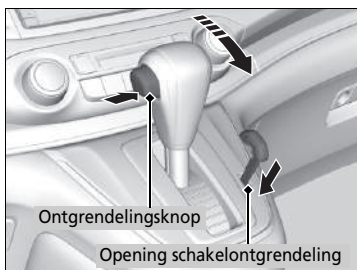
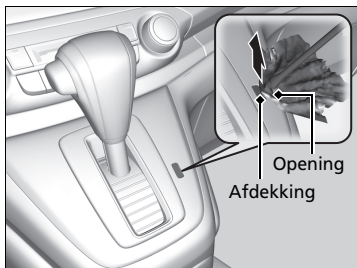

1. Trek de parkeerrem aan.

Modellen zonder sleutelloos toegangssysteem

2. Haal de sleutel uit de contactschakelaar.

Modellen met sleutelloos toegangssysteem

2. Verwijder de geïntegreerde sleutel uit de afstandsbediening.

Alle modellen

3. Wikkel de punt van een kleine platte schroevendraaier in een doek. Steek de schroevendraaier in de sleuf van de schakelontgrendeling zoals getoond in de afbeelding en verwijder de kap.

4. Steek de sleutel in de opening van de schakelontgrendeling.

5. Druk op de sleutel en de ontgrendelingsknop van de schakelhendel en zet de schakelhendel in de stand **N**.

► De vergrendeling is ontgrendeld. Laat de schakelhendel zo snel mogelijk controleren door een dealer.

Noodontgrendeling van de parkeerrem

Modellen met automatische transmissie met 9 versnellingen

Wanneer de motor niet kan worden gestart vanwege een lege accu, storing in de transmissie of probleem met de motor, wordt de transmissie vergrendeld en geblokkeerd in de stand **P**. In het geval van een lege accu moet deze eerst worden opgeladen en de motor opnieuw worden gestart voordat de schakelstand kan worden gewijzigd.

Als u de schakelhendel niet kunt bewegen, zelfs niet na het opladen van de accu, neem dan contact op met een dealer.

Wanneer u uw voertuig in een noodsituatie onmiddellijk moet verplaatsen, kunt u de parkeerstand in de transmissie deactiveren via de onderstaande procedure.

1. Zorg ervoor dat het voertuig op een vaste, vlakke en niet-gladde ondergrond staat en schakel de parkeerrem volledig in.
2. Laat de contactschakelaar in de stand ACCESSOIRE **I***1 staan en zorg ervoor dat het stuurslot niet wordt geactiveerd door het stuurwiel te draaien.
3. Open de motorkap.

➤ **Motorkap openen** BLZ. 546



4. Steek een schroevendraaier in de opening in de as van de bout voor ontgrendeling van de parkeerrem. Draai de schroevendraaier linksom om de bout voor ontgrendeling van de parkeerrem los te draaien.

▶ De bout voor ontgrendeling van de parkeerrem is nu losgedraaid.

*1: Modellen met het sleutellose toegangssysteem hebben een knop **ENGINE START/STOP** in plaats van een contactschakelaar.

⚠ Noodontgrendeling van de parkeerrem

⚠ **WAARSCHUWING**

Laat de schroevendraaier nooit in contact komen met de accupolen bij het losdraaien van de bout voor ontgrendeling van de parkeerrem.

De accu kan ontploffen als de schroevendraaier in aanraking komt met de accupolen, met ernstig letsel of de dood tot gevolg.

Zorg er altijd voor dat de accupolen bedekt zijn voordat u deze losdraait.

Wanneer de contactschakelaar in de stand STUURSLOT **0***1 staat, wordt de transmissie automatisch in de stand **P** gezet.

➤ **Uitschakelen van de motor** BLZ. 414

Voer geen onderhoud uit terwijl het stuurwiel is vergrendeld; hierdoor kan het stuurwiel beschadigd raken. Neem contact op met een professionele sleepdienst en breng uw voertuig naar een dealer.

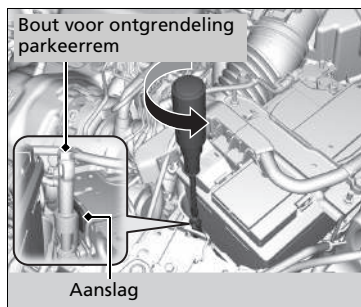

5. Steek de schroevendraaier in de boutkop van de bout voor ontgrendeling van de parkeerrem. Draai de bout tot deze contact maakt met de aanslag.

► De vergrendeling is ontgrendeld.
De versnelling is geschakeld van **P** naar **N**.

6. Parkeer op een veilige plek.
7. Als u klaar bent, draait u de bout voor ontgrendeling van de parkeerrem rechtsom en terug naar de oorspronkelijke positie. Draai vervolgens de schroevendraaier in de opening in de as van de bout rechtsom om de bout stevig vast te zetten, zodat deze niet kan worden losgemaakt.
- Aanhaalmoment: 7 – 11 N·m (0,7 – 1.1 kgf·m, 5,2 – 8,1 lbf·ft)

►► Noodontgrendeling van de parkeerrem

Als de bout voor ontgrendeling van de parkeerrem niet wordt teruggezet in de oorspronkelijke positie en het contact*1 is ingeschakeld, knippert het lampje van de transmissie en kan het contact niet worden uitgeschakeld.

► **Controlelampjes** BLZ. 84

Neem na het uitvoeren van deze stappen contact op met een dealer om uw voertuig te laten controleren.

*1: Modellen met het sleutellose toegangssysteem hebben een knop **ENGINE START/STOP** in plaats van een contactslot.

Wat te doen bij oververhitting

Symptomen van oververhitting:

- De temperatuurmeter staat op de rode (Hot) markering of het motorvermogen daalt plotseling.
- Er komt stoom of spuitende vloeistof uit het motorcompartiment.

■ Wat eerst te doen

1. Parkeer het voertuig onmiddellijk op een veilige plek.
2. Schakel alle stroomverbruikers uit en schakel de alarmknipperlichten in.
 - ▶ **Geen stoom of spuitend water:**
Laat de motor draaien en open de motorkap.
 - ▶ **Wel stoom of spuitend water:**
Zet de motor uit en wacht tot het probleem vermindert. Open daarna de motorkap.

☒ Wat te doen bij oververhitting

⚠ WAARSCHUWING

Stoom en spuitende vloeistof uit een oververhitte motor kunnen ernstige brandwonden toebrengen.

Open de motorkap niet als u stoom naar buiten ziet komen.

ATTENTIE

Blijven rijden met de temperatuurmeter op de rode (Hot) markering kan de motor beschadigen.

■ Wat vervolgens te doen

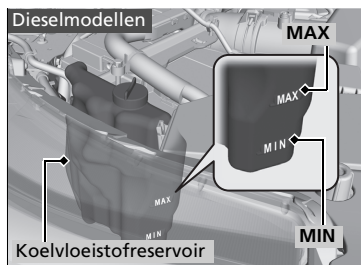
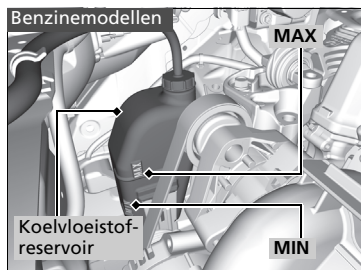

■ Wat als laatste te doen

Start de motor opnieuw nadat deze voldoende is afgekoeld en controleer de temperatuurmeter.

U kunt verder rijden wanneer de temperatuurmeter is gezakt. Is dit niet het geval, neem dan contact op met een dealer voor reparaties.

1. Controleer of de koelventilator werkt en zet de motor af nadat de temperatuurmeter is gezakt.
 - Zet de motor onmiddellijk af wanneer de koelventilator niet werkt.
2. Controleer nadat de motor is afgekoeld het koelvloeistofpeil en de onderdelen van het koelsysteem op lekkage.
 - Vul bij een laag koelvloeistofpeil in het reservoir koelvloeistof bij tot aan de **MAX**-markering.
 - Controleer of de radiator koel is wanneer geen koelvloeistof in het reservoir aanwezig is. Bedek de radiateurdop met een zware doek en open de dop. Vul indien nodig koelvloeistof bij tot de onderzijde van de vulnek en breng de dop weer aan.

►► Wat te doen bij oververhitting

⚠ WAARSCHUWING

Door de radiateurdop bij een hete motor te verwijderen, kan koelvloeistof naar buiten spuiten. Dit kan ernstige brandwonden veroorzaken.

Laat de motor en de radiator altijd afkoelen alvorens de radiateurdop te verwijderen.

Neem contact op met een dealer voor reparaties wanneer uw voertuig koelvloeistof lekt.

Gebruik alleen als noodmaatregel/tijdelijke maatregel water. Laat een dealer zo snel mogelijk het systeem doorspoelen met antivries.

Controlelampje lage oliedruk brandt



■ Redenen voor branden van controlelampje

Gaat aan wanneer de motoroliedruk te laag is.

■ Wat te doen wanneer het controlelampje gaat branden

1. Parkeer het voertuig onmiddellijk op vlakke grond op een veilige plaats.
2. Schakel indien nodig de alarmknipperlichten in.

■ Wat te doen na het parkeren van het voertuig

1. Zet de motor af en laat deze ongeveer drie minuten afkoelen.
2. Open de motorkap en controleer het oliepeil.
 - ▶ Vul indien nodig olie bij.
 - **Oliecontrole** BLZ. 550
3. Start de motor en controleer het controlelampje voor lage oliedruk.
 - ▶ Het controlelampje gaat uit: U kunt verder rijden.
 - ▶ Het controlelampje dooft niet binnen 10 seconden: Zet de motor af en neem onmiddellijk contact op met een dealer voor reparaties.

Controlelampje laadsysteem brandt



■ Redenen voor branden van controlelampje

Gaat aan wanneer de accu niet wordt opgeladen.

■ Wat doen wanneer controlelampje brandt

Schakel het klimaatregelsysteem, de achterrautverwarming en andere elektrische systemen uit en neem onmiddellijk contact op met een dealer voor reparaties.

⊗ Controlelampje lage oliedruk brandt

ATTENTIE

Wanneer de motor blijft draaien bij een te lage oliedruk, heeft dit bijna onmiddellijk ernstige mechanische schade tot gevolg.

⊗ Controlelampje laadsysteem brandt

Wanneer u even moet stoppen, zet de motor dan niet af. Opnieuw starten van de motor kan leiden tot snel ontladen van de accu.

Storingsindicatielamp brandt of knippert



■ Redenen voor branden of knipperen van storingslampje

- Gaat aan wanneer er een probleem met het emissieregelsysteem is.
- Knippert wanneer overslaan van de motor wordt geregistreerd.

Dieselmodellen

- Gaat aan wanneer er lucht in het brandstofsysteem is binnengedrongen.

■ Wat te doen wanneer het controlelampje gaat branden

Vermijd hoge snelheden en laat het voertuig onmiddellijk door een dealer controleren.

■ Wat te doen wanneer het controlelampje knippert

Parkeer het voertuig op een veilige plek zonder ontvlambare voorwerpen, zet de motor af en wacht minimaal tien minuten tot deze is afgekoeld.

Controlelampje remsysteem (rood) brandt



■ Redenen voor branden van controlelampje

- Laag remvloeistofpeil.
- Storing in het remsysteem.

■ Wat te doen wanneer het controlelampje gaat branden tijdens het rijden

Trap het rempedaal licht in om de pedaaldruk te controleren.

- Indien normaal, controleer dan het remvloeistofpeil bij de eerstvolgende stop.
- Indien abnormaal, neem dan onmiddellijk maatregelen. Schakel indien nodig terug om het voertuig af te remmen op de motor.

» Storingsindicatielamp brandt of knippert

ATTENTIE

Wanneer u rijdt met een brandende storingsindicatielamp, dan kunnen het emissieregelsysteem en de motor beschadigd raken.

Wanneer de storingsindicatielamp opnieuw knippert wanneer de motor wordt gestart, rijd dan naar de dichtstbijzijnde dealer met een snelheid van maximaal 50 km/h. Laat het voertuig controleren.

» Controlelampje remsysteem (rood) brandt

Laat het voertuig onmiddellijk repareren. Rijden met een laag remvloeistofpeil is gevaarlijk. Parkeer het voertuig onmiddellijk op een veilige plek wanneer geen weerstand merkbaar is van het rempedaal. Schakel indien nodig terug.

Wanneer het controlelampje van het remsysteem en het **ABS**-controlelampje tegelijkertijd branden, dan werkt het elektronische remkrachtverdeelsysteem niet. Dit kan leiden tot instabiliteit van het voertuig bij plotseling remmen. Laat het voertuig onmiddellijk door een dealer controleren.

Als het systeemplampje van het elektrisch stuurbekrachtigingssysteem (EPS) gaat branden



■ Redenen voor branden van controlelampje

- Gaat branden als er een probleem is met het EPS-systeem.
- Als u het gaspedaal herhaaldelijk intrapt om de snelheid te verhogen terwijl de motor stationair draait, dan gaat het controlelampje branden. Soms wordt het steeds lastiger om het stuurwiel te draaien.

■ Wat doen wanneer controlelampje brandt

Parkeer het voertuig op een veilige plek en start de motor opnieuw.

Als het controlelampje aangaat en blijft branden, laat uw voertuig dan onmiddellijk door een dealer controleren.

Als het controlelampje voor lage bandenspanning gaat branden/knipperen



■ Redenen voor het gaan branden/knipperen van het controlelampje

Eén van de banden heeft een zeer lage bandenspanning of het waarschuwingssysteem voor bandenspanning is niet gekalibreerd. Als er een probleem is met de installatie van het bandenspanningswaarschuwingssysteem, knippert het controlelampje ongeveer één minuut en blijft het dan branden.

■ Wat doen wanneer controlelampje brandt

Rijd voorzichtig en vermijd plotselinge bochten en hard remmen.

Parkeer het voertuig op een veilige plek. Controleer de bandenspanning en stel de druk in op het aangegeven niveau. De voorgeschreven bandenspanning is weergegeven op een sticker in de portierstijl aan de bestuurderszijde.

- Kalibreer het waarschuwingssysteem voor bandenspanning nadat de bandenspanning is aangepast.

➤ **Kalibratie van het waarschuwingssysteem voor bandenspanning**
BLZ. 484

■ Wat te doen wanneer het controlelampje knippert, en blijft branden

Laat de band zo snel mogelijk door een dealer controleren.

Na een paar kilometer gaat het controlelampje uit.

- Kalibreer het waarschuwingssysteem voor bandenspanning nadat er opnieuw een normale band is gemonteerd.

➤ **Kalibratie van het waarschuwingssysteem voor bandenspanning**
BLZ. 484

➤ Als het controlelampje voor lage bandenspanning gaat branden/knipperen

ATTENTIE

Door te rijden met een zeer lage bandenspanning kan de band oververhit raken. Een oververhitte band kan defect raken. Pomp de banden altijd op tot het vereiste niveau.

Controlelampje laag oliepeil brandt



■ Redenen voor branden van controlelampje

Gaat aan wanneer het motoroliepeil laag is.

■ Wat te doen wanneer het controlelampje gaat branden

1. Parkeer het voertuig onmiddellijk op vlakke grond op een veilige plaats.
2. Schakel indien nodig de alarmknipperlichten in.

■ Wat te doen na het parkeren van het voertuig

1. Zet de motor af en laat deze ongeveer drie minuten afkoelen.
2. Open de motorkap en controleer het oliepeil.
 - ▶ Vul indien nodig olie bij.

➡ **Oliecontrole** BLZ. 550

Dieselmodellen

Het PGM-FI-symbool verschijnt



■ Redenen voor verschijnen van symbool terwijl de motor draait

- Er is een probleem met het motorregelsysteem.

■ Wat te doen als het symbool herhaaldelijk verschijnt

Geef geen plankgas en rij niet met hoge snelheid. Laat het voertuig door een dealer controleren.

» Controlelampje laag oliepeil brandt

ATTENTIE

Wanneer de motor blijft draaien met een laag oliepeil, heeft dit bijna onmiddellijk ernstige mechanische schade tot gevolg.

Dit systeem wordt ingeschakeld als de motor opwarmt. Bij een zeer lage buitentemperatuur is het mogelijk dat u een hele tijd moet rijden voordat het systeem het motoroliepeil kan waarnemen.

Als het controlelampje weer gaat branden, stopt u de motor en neemt u onmiddellijk contact op met een dealer voor reparatie.

» Het PGM-FI-symbool verschijnt

ATTENTIE

Blijven rijden terwijl dit symbool brandt, kan het emissieregelsysteem en de motor ernstige schade toebrengen. Deze reparaties vallen wellicht niet binnen de garantie van uw voertuig.

Modellen met automatische transmissie met 9 versnellingen

Als de transmissie-controlelampje knippert, naast het waarschuwingsbericht



■ Redenen voor het knipperen van het controlelampje

Er is een probleem met de transmissie.

■ Wat te doen wanneer het controlelampje knippert

- Laat het voertuig onmiddellijk door een dealer controleren.
- Zet de transmissie in de stand **N** na het starten van de motor.
 - ▶ Controleer of de stand **N** wordt weergegeven op het instrumentenpaneel.
 - ▶ De motor kan niet worden ingeschakeld, tenzij de parkeerrem is ingeschakeld.
 - **De motor starten** BLZ. 400

» Als de transmissie-controlelampje knippert, naast het waarschuwingsbericht

U kunt de motor mogelijk niet starten.

Zorg dat u de parkeerrem inschakelt wanneer u het voertuig parkeert.

Bel een professionele sleepdienst indien uw voertuig weggesleept moet worden.

➤ **Slepen in noodsituaties** BLZ. 647

Locaties van zekeringen

Als er elektrische apparaten zijn die niet werken, zet u de contactschakelaar in de stand STUURSLOT [0]*1 en controleert u of er een bijbehorende zekering is doorgebrand.

Zekeringkast in motorcompartiment type A

Bevindt zich dicht bij de accu. Druk op de lipjes om de kast te openen.

De locaties van de zekeringen worden weergegeven in onderstaande afbeelding.

Bepaal de locatie van de betreffende zekering aan de hand van het zekeringnummer in de afbeelding en de tabel.

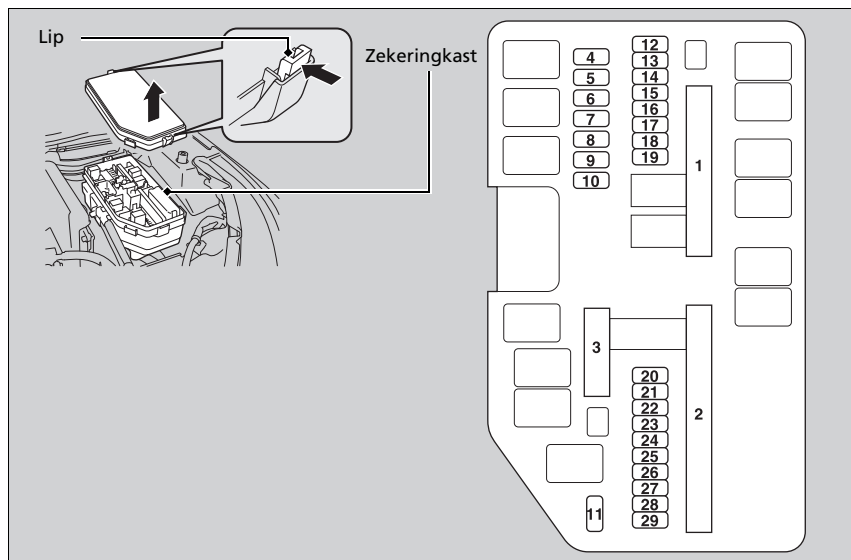

* 1: Modellen met het sleutellose toegangssysteem hebben een knop **ENGINE START/STOP** in plaats van een contactschakelaar.

■ **Beschermd circuit en ampère zekering**

	Beschermd circuit	Ampère
	EPS	70 A
1	Elektronische veiligheidsgordelspanner links [*] , ^{*1}	(30 A)
	Gloeibougies ^{*2} , ^{*3}	(70 A)
	ABS/VSA motor	40 A
	ABS/VSA FSR ^{*1}	(20 A)
	DC/DC 1 ^{*2} , ^{*3}	(30 A)
	E-DPS ^{*1}	30 A
		100 A ^{*1}
	Hoofdzekering	150 A ^{*2} , ^{*3}

	Beschermd circuit	Ampère
	IG hoofdleiding	50 A
	Hoofdzekeringkast	60 A
	Hoofdzekeringkast 2	60 A
	Koplampen (grootlicht) ^{*1}	30 A
	Koplamp hoofd ^{*2} , ^{*3}	30 A
	ST-magneetschakelaar ^{*1}	(30 A)
	Achterrautverwarming ^{*1}	(30 A)
2	Elektronische veiligheidsgordelspanner rechts [*] , ^{*1}	(30 A)
	DC/DC 2 ^{*2} , ^{*3}	(30 A)
	Verwarmer motor	40 A
	Voorruitwisser hoofd ^{*1}	30 A
	Achterrautverwarming ^{*2} , ^{*3}	30 A
		20 A ^{*1}
		30 A ^{*2} , ^{*3}
	Hoofdentilator motor	20 A ^{*1}
	30 A ^{*2} , ^{*3}	

	Beschermd circuit	Ampère
3	A/C PTC 1 ^{*2} , ^{*3}	(40 A)
	A/C PTC 2 ^{*2} , ^{*3}	(40 A)
	A/C PTC 3 ^{*2} , ^{*3}	(40 A)
	A/C PTC 4 ^{*2} , ^{*3}	(40 A)
4	–	–
5	–	–
6	ECU UB (R/B) ^{*3}	(7,5 A)
	Interieurverlichting ^{*2}	(7,5 A)
7	Back-up ^{*2} , ^{*3}	(10 A)
8	Subventilator RLY CL ^{*1}	(7,5 A)

*1: Benzinemodellen

*2: Dieselmodellen met start-/stopsysteem

*3: Dieselmodellen zonder start-/stopsysteem

	Beschermd circuit	Ampère
9	IGPS* ^{2, *3}	(7,5 A)
	Verwarmde buitenspiegel* ¹	7,5 A
10	Interieurlichten* ³	7,5 A
	Back-up 2* ²	7,5 A
11	ST MG DIODE/STRLD* ¹	7,5 A
	STRLD* ^{2, *3}	7,5 A
12	Mistlampen voor*	20 A
	Audioversterker* ^{1, *3}	(20 A)
13	Elektronische veiligheids gordelspanner links (Min)* ²	(30 A)
14	Claxon	10 A
15	Alarm	10 A
		(10 A)* ¹
16	Stoppen	(15 A)* ^{2, *3}

	Beschermd circuit	Ampère
17	IG Spoel* ¹	(15 A)
	Laf* ^{2, *3}	(10 A)
18	IGP 2	15 A
19	ABS/VSR FSR (min)* ^{2, *3}	(20 A)
	Elektrisch bediende passagiersstoel (achterover zetten)* ¹	(20 A)
20	AT TCU* ³	(20 A)
	Elektronische veiligheids gordelspanner rechts (Min)*, * ²	(30 A)
21	Koplampsproeier*	(30 A)
22	Drive By Wire* ¹	(15 A)
	Back-up FI ECU* ^{2, *3}	(7,5 A)
		(15 A)* ¹
23	IGP	(20 A)* ^{2, *3}
		10 A* ⁴
24	Dimlicht koplamp links	15 A* ⁵
		10 A* ⁴
25	Dimlicht koplamp rechts	15 A* ⁵

	Beschermd circuit	Ampère
26	Parkeerverlichting	20 A
27	MG koppeling	7,5 A
28	Interieurverlichting* ¹	(7,5 A)
	Back-up interieur hoofd* ^{2, *3}	(20 A)
	Back-up* ¹	(10 A)
29	ACC achter* ^{2, *3}	(20 A)

*1: Benzinemodellen

*2: Dieselmodellen met start-/stopsysteem

*3: Dieselmodellen zonder start-/stopsysteem

*4: Modellen met halogeenkoplampen

*5: Modellen met koplampen met hoogspanningsgasontlading

* Niet beschikbaar op alle modellen

Dieselmodellen

Zekeringkast in motorcompartiment type B

Bevindt zich dicht bij de accu. Druk op de lipjes om de kast te openen.

De locaties van de zekeringen worden weergegeven in onderstaande afbeelding.

Bepaal de locatie van de betreffende zekering aan de hand van het zekeringnummer in de afbeelding en de tabel.

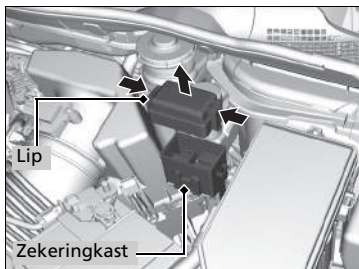

Beschermd circuit en ampèrage zekering

	Beschermd circuit	Ampère
1	Shift By Wire	7,5 A

■ **Beschermd circuit en ampèreage zekering**

Beschermd circuit	Stroomsterkte
1 –	–
2 ACG	10 A
3 SRS	10 A
4 Brandstofpomp	15 A
5 Meter * ¹ Relais * ²	10 A
6 Elektrisch bediende ruit	7,5 A
7 VB SOL *	(7,5 A)
8 Motor portiervergrendeling passagierszijde (ontgrendelen)	15 A
9 Motor portiervergrendeling bestuurderszijde achter (ontgrendelen)	10 A
10 Dagrijlicht	10 A
11 Zonnescherm *	(20 A)
12 Accessoire-voeding (opbergvak console)	20 A
13 Sproeier *	(15 A)
14 Stoelverwarming *	(20 A)
15 Motor portiervergrendeling bestuurder (ontgrendelen)	10 A
16 Elektrisch bediende stoel bestuurder schuiven *	(20 A)
17 Elektrisch bediende stoel bestuurder achterover zetten *	(20 A)

Beschermd circuit	Stroomsterkte
18 Sluitmechanisme elektrisch bediende achterklep *	(20 A)
19 ACC	7,5 A
20 ACC sleutelvergrendeling	7,5 A
21 Voertuigverlichting overdag	7,5 A
22 A/C	7,5 A
23 Wisser/sproeier-RLS	10 A
24 ABS/VSA * ¹ Relais 2 * ²	7,5 A
25 Back-up FI ECU I/S APD* ² Audio* ¹	(7,5 A) (10 A)
26 Supervergrendeling *	(20 A)
27 Accessoire-voeding (console voor)	20 A
28 Sproeier *	(15 A)
29 SRS2	7,5 A
30 Motor portiervergrendeling bestuurder (vergrendelen)	10 A
31 Smart *	(10 A)
32 Motor portiervergrendeling passagierszijde (vergrendelen)	15 A
33 Motor portiervergrendeling bestuurder (vergrendelen)	15 A
34 Parkeerverlichting	10 A

Beschermd circuit	Stroomsterkte
35 Verlichting	7,5 A
36 Achterruitwisser hoofd *	(10 A)
37 Bochtenlicht *	(15 A)
38 Grootlicht koplamp links	10 A
39 Grootlicht koplamp rechts	10 A
40 Mistlamp achter	7,5 A
41 Deurvergrendeling	20 A
42 Elektrisch bediende ruit bestuurder	20 A
43 Elektrisch bediende ruit rechtsachter	20 A
44 Elektrisch bediende ruit voorpassagier	20 A
45 Elektrisch bediende ruit linksachter	20 A
46 Startmotor*	20 A
Ruitenwisser voor*	30 A
47 Startonderbreking RLY*	7,5 A
48 Back-up VSA UB ECU*	7,5 A
49 Camera van voorste sensor*	7,5 A
50 Startonderbreking *	7,5 A
51 MG-diode *	7,5 A

*1: Modellen zonder start-/stopsysteem

*2: Modellen met start-/stopsysteem

Zekeringkast interieur passagierszijde*

De locaties van de zekeringen worden weergegeven in onderstaande afbeelding. Bepaal de locatie van de betreffende zekering aan de hand van het zekeringnummer in de afbeelding en de tabel.

Modellen met het stuur links

Bevindt zich dicht bij het lage gedeelte van het zijpaneel.

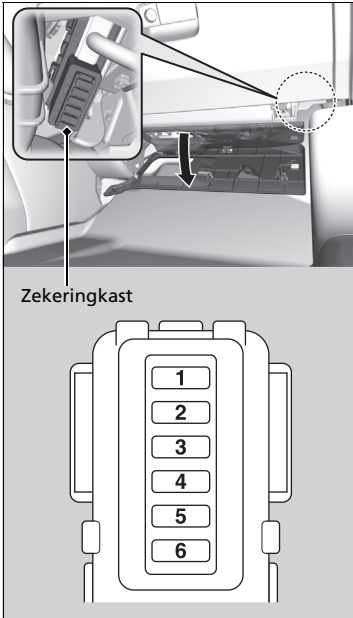

* Niet beschikbaar op alle modellen

Modellen met het stuur rechts

Bevindt zich aan de achterkant van het dashboard.

► Het handschoenenkastje draaien BLZ. 592

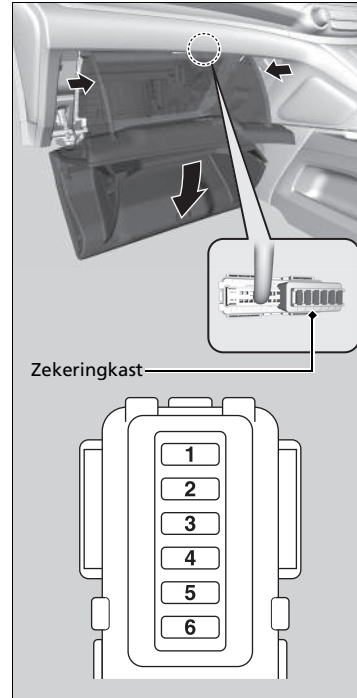

■ Beschermd circuit en ampère zekering

	Beschermd circuit	Stroomsterkte
1	Meter	7,5 A
2	VSA/ABS	7,5 A
3	MICU	7,5 A
4	Audioversterker	20 A
5	ACC Radio	7,5 A
6	Back-up 2 hoofd	20 A

Zekeringen controleren en vervangen

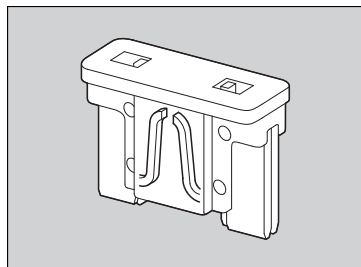
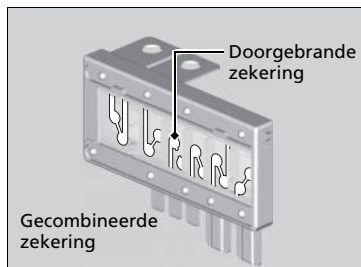

1. Zet de contactschakelaar in de stand **STUURSLOT 0***1. Schakel de koplampen en alle accessoires uit.
2. Verwijder het deksel van de zekeringkast.
3. Controleer de grote zekering in het motorcompartiment.
 - Wanneer de zekering is doorgebrand, gebruik dan een kruiskopschroevendraaier om de schroef te verwijderen en een nieuwe aan te brengen.
4. Controleer de kleine zekeringen in het motorcompartiment en het interieur.
 - Wanneer een zekering is doorgebrand, verwijdert u deze en brengt u een nieuwe zekering aan.

►► Zekeringen controleren en vervangen

ATTENTIE

Een zekering vervangen door een exemplaar met een hoger ampère vergroot de kans op schade aan het elektrisch systeem aanzienlijk.

Vervang een zekering door een nieuwe zekering van hetzelfde gespecificeerde ampère. Gebruik de tabellen om de zekering in kwestie op te sporen en controleer het gespecificeerde ampère.

► **Locaties van zekeringen** BLZ. 639

*1: Modellen met het sleutellose toegangssysteem hebben een knop **ENGINE START/STOP** in plaats van een contactschakelaar.

Bel een professionele sleepdienst indien uw voertuig weggesleept moet worden.

Alle modellen

■ Voertuig met dieplader

De bestuurder laadt uw voertuig achter op een transportvoertuig.

Dit is de beste transportwijze voor uw voertuig.

2WD-modellen

■ Wielhefapparatuur

Het sleepvoertuig heeft twee scharnierende hefarmen die onder de voorwielen grijpen en deze van de grond lichten. De achterwielen blijven op de grond. **Dit is een geschikte transportwijze voor uw voertuig.**

» Slepen in noodsituaties

ATTENTIE

Als u probeert uw voertuig aan de bumpers op te laten tillen of te slepen, veroorzaakt dit ernstige beschadiging. De bumpers zijn niet ontworpen om het gewicht van het voertuig te dragen.

ATTENTIE

Verkeerd slepen zoals bijvoorbeeld achter een camper of een ander motorvoertuig kan de transmissie beschadigen.

Laat uw voertuig nooit door een ander voertuig slepen met alleen een touw of een ketting.

Dit is erg gevaarlijk, omdat touwen of kettingen kunnen verschuiven of breken.

Modellen zonder AWD-systeem

Modellen zonder automatische transmissie met 9 versnellingen

Als uw voertuig moet worden gesleept met de voorwielen op de grond:

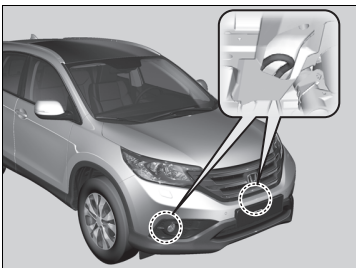

1. Controleer het transmissievloeistofniveau.
 ➤ **Transmissievloeistof** BLZ. 558
2. Verbind het sleepmiddel met de sleephaak.
3. Start de motor.
 ➤ Als de motor moeilijk start, zet u de contactschakelaar in de stand ACCESSOIRE **I** of AAN **II***1.

Modellen met automatische transmissie

4. Schakel in de stand **D** en wacht vijf seconden, en schakel vervolgens naar **N**.

Modellen met handgeschakelde transmissie

4. Schakel naar **N**.

Alle modellen

5. Zet de parkeerrem vrij.

►► Als uw voertuig moet worden gesleept met de voorwielen op de grond:

Het slepen van een voertuig is in sommige landen verboden. Controleer de nationale wet- en regelgeving van het land waarin u rijdt voordat u een voertuig laat slepen.

Als u de procedure niet nauwkeurig kunt opvolgen, sleep uw voertuig dan niet met de voorwielen op de grond.

Als u de motor niet kunt starten, kunt u het volgende ervaren wanneer uw voertuig wordt gesleept.

- Remmen is mogelijk moeilijk aangezien de rembekrachtiging van het remsysteem uitgeschakeld is.
- Sturen is zwaar aangezien het stuurbekrachtigingssysteem uitgeschakeld is.

Modellen met handgeschakelde transmissie

- Door de contactschakelaar in de stand STUURSLOT **0***1 te zetten wordt het stuurwiel vergrendeld.

Door langdurig bergafwaarts te slepen raken de remmen verhit. Hierdoor werken de remmen mogelijk niet goed. Als uw voertuig op een helling moet worden gesleept, neem dan contact op met een professionele sleepdienst.

Met de voorwielen op de grond kunt u het voertuig het beste niet verder dan 80 km slepen met een snelheid van minder dan 55 km/h.

*1: Modellen met het sleutellose toegangssysteem hebben een knop **ENGINE START/STOP** in plaats van een contactschakelaar.

Wanneer u de achterklep niet kunt openen

Wanneer u de achterklep niet kunt openen

Volg de onderstaande procedure wanneer de achterklep niet kan worden geopend.

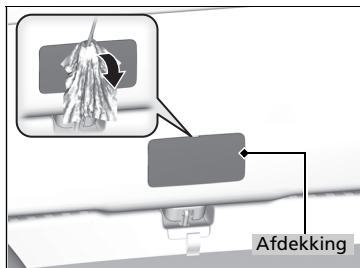

1. Gebruik een schroevendraaier met vlak blad en verwijder de afdekking aan de achterzijde van de achterklep.
 - Wikkel de platte schroevendraaier in een doek om krassen te voorkomen.

Modellen met elektrisch bediende achterklep

2. Om de achterklep te openen, drukt u op de achterklep terwijl u de hendel naar rechts duwt.

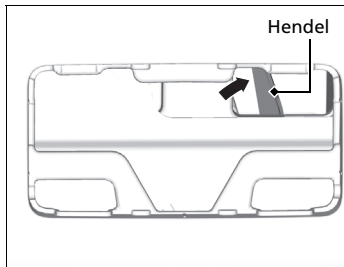

Modellen zonder elektrisch bediende achterklep

2. Druk de hendel naar beneden met de platte schroevendraaier terwijl u tegen de achterklep duwt om deze te openen.

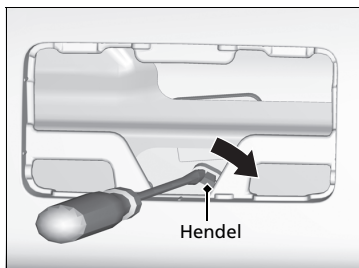

Wanneer u de achterklep niet kunt openen

Neem na het uitvoeren van deze stappen contact op met een dealer om het voertuig te laten controleren.

Als u de achterklep langs binnen opent, zorg er dan voor dat er voldoende ruimte rond de achterklep is zodat u niemand of niets raakt.

Dieselmodellen

Bijtanken met een jerrycan

Als uw tank leeg is en u moet bijtanken met een jerrycan, gebruik dan de trechter die bij uw voertuig is geleverd.

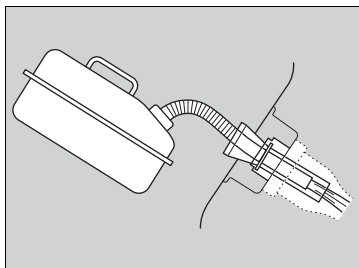
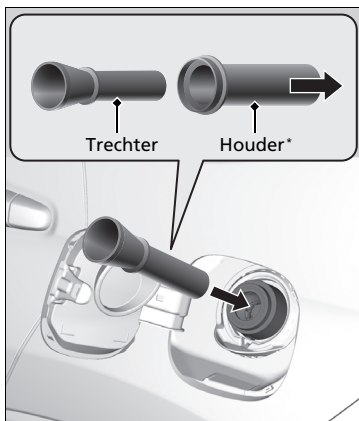

1. Schakel de motor uit.
2. Trek aan de ontgrendelhendel van de brandstoftankklep links/rechts onder het dashboard.
 - ▶ De brandstoftankklep gaat open.
3. Haal de trechter uit de gereedschapskist in de kofferbak.
 - ▶ **Soorten gereedschappen** BLZ. 602
4. Haal de trechter uit de houder.
5. Steek de trechter langzaam en volledig in de vulhals.
6. Vul de tank met de jerrycan.
 - ▶ Giet voorzichtig zodat u geen brandstof morst.
7. Haal de trechter uit de vulhals.
 - ▶ Veeg eventuele brandstof op de trechter weg voordat u deze opnieuw opbergt.
8. Sluit de brandstoftankklep met de hand.

▶ Bijtanken met een jerrycan

⚠ WAARSCHUWING

Brandstof is bijzonder brandbaar en explosief. U kunt brandwonden oplopen of ernstig gewond raken als u met brandstof omgaat.

- Schakel de motor uit en voorkom warmte, vonken en open vuur in de directe nabijheid.
- Werk uitsluitend in de buitenlucht met brandstof.
- Veeg gemorste brandstof meteen op.

ATTENTIE

Gebruik geen ander vulpistool van een jerrycan of andere trechter dan deze die bij uw voertuig is geleverd. Dit zou het brandstofsysteem kunnen beschadigen.

Probeer de gesloten brandstoftank niet open te breken met een vreemd voorwerp. Hierdoor kunt u het brandstofsysteem en de afsluitdop beschadigen.

Controleer of de brandstof in de jerrycan diesel is voordat u bijtankt.

Informatie

Dit hoofdstuk bevat informatie over voertuigspecificaties, locaties van identificatienummers en andere wettelijke vereisten.

Specificaties	652
Identificatienummers	
Voertuigidentificatienummer (VIN), motornummer en transmissienummer....	658
Apparaten die radiogolven uitzenden*	659
Inhoud Conformiteitsverklaring EG* ...	661

Benzinemodellen

Voertuigspecificaties

Model		CR-V	
Rijklaar	HT	1460-1519 kg ^{*1}	
voertuiggewicht		1521 -1619 kg ^{*2}	
zonder lading	AT	1543 -1645 kg	
Maximaal toegestane gewicht	HT	1965 kg ^{*1}	
	AT	2100 kg	
Maximale asbelasting	HT	Voor	1005 kg ^{*1}
		Achter	1040 kg ^{*2}
	AT	Voor	1065 kg
		Achter	1055 kg

*1: 2WD-modellen

*2: AWD-modellen

Motorspecificaties

Type	Watergekoelde 4-takt SOHC i-VTEC-lijnmotor, 4 cilinders, benzine	
Boring x slag	81 x 96,9 mm	
Cilinderinhoud	1997 cm ³	
Compressieverhouding	10.6 : 1	
Bougies	NGK	DILZKR7B11GS
	DENSO	DXU22HCR-D11S

Brandstof

Brandstof:	Loodvrije benzine, research-octaangetal van 95 of hoger
Type	
Brandstoftankinhoud	58 l

Batterij

Capaciteit/type	48AH(5)/60AH(20)
-----------------	------------------

Ruitensproeiervloeistof

Tankinhoud	4,5 l ^{*1}
	4,8 l ^{*2}

*1: Voertuig met wielen van 18 inch

*2: Voertuig met wielen van 17 inch

Lampen

Koplampen (dimlicht)	35 W (D4S) ^{*1}
	55 W (H11) ^{*2}
Koplampen (grootlicht)	60 W (HB3)
Mistlampen voor ^{*3}	35 W (H8)
Richtingaanwijzers voor	21 W (oranje)
Actieve bochtenverlichting ^{*1}	LED
Voertuigverlichting overdag	LED
Parkeerverlichting	LED
Richtingaanwijzers zijkant (op deurspiegels)	LED
Rem-/achterlichten	LED
Achterlichten	LED
Richtingaanwijzers achter	21 W (oranje)
Achteruitrijlicht	21 W
Mistlamp achter	21 W
Hooggemonteerd remlicht	LED
Verlichting kentekenplaat achter	5 W
Interieurverlichting	
Kaartleeslampjes	8 W
Plafondverlichting	8 W
Portierlichten ^{*1}	LED
Voetlicht ^{*1}	LED
Make-upspiegellichten ^{*3}	2 W
Verlichting bagageruimte	8 W
Verlichting handschoenenkastje ^{*3}	3,4 W

*1: Voertuig met wielen van 18 inch

*2: Voertuig met wielen van 17 inch

*3: Voertuig met mistlampen voor

■ Rem-/koppelingsvloeistof*

Gespecificeerd	Remvloeistof met DOT 3 of DOT 4
----------------	---------------------------------

■ Transmissievloeistof voor automatische transmissie*

Gespecificeerd	Honda ATF DW-1 (transmissievloeistof voor automatische transmissie)
Capaciteit	Verversen 2,6 ℓ

■ Vloeistof voor handgeschakelde transmissie*

Gespecificeerd	Vloeistof voor handgeschakelde transmissie Honda
Capaciteit	Verversen 1,9 ℓ ^{*1} 2,2 ℓ ^{*2}

*1: 2WD-modellen

*2: AWD-modellen

■ Motorolie

Aanbevolen	Europese modellen met onderhoudsherinneringssysteem
	Honda Green-olie ACEA A3/B3, A5/B5 of hoger 0W-20
	Europese modellen zonder onderhoudsherinneringssysteem
	Originele Honda-motorolie ACEA A1/B1, A3/B3, A5/B5 of hoger 0W-20
	Behalve modellen voor Europa
	Originele Honda-motorolie API service SM of hoger 0W-20, 0W-30, 0W-40, 5W-30, 5W-40, 10W-30, 10W-40
Capaciteit	Verversen 3,5 ℓ Verversen incl. filter 3,7 ℓ

* Niet beschikbaar op alle modellen

■ Achterdifferentieel vloeistof*

Gespecificeerd	Honda Dual Pump-vloeistof II	
Capaciteit	Totaal	1,488 ℓ
	Verversen	1,247 ℓ

■ Motorkoelvloeistof

Gespecificeerd	Antivries/Koelvloeistof type 2 Honda alle seizoenen
Verhouding	50/50 met gedistilleerd water
Capaciteit	6,03 ℓ (vervangen incl. de resterende 0,62 ℓ in het reservoir) ^{*1, *3} 5,93 ℓ (vervangen incl. de resterende 0,62 ℓ in het reservoir) ^{*1, *4} 6,04 ℓ (vervangen incl. de resterende 0,62 ℓ in het reservoir) ^{*2, *3} 5,94 ℓ (vervangen incl. de resterende 0,62 ℓ in het reservoir) ^{*2, *4}

*1: Type met het stuur rechts

*2: Type met het stuur links

*3: Modellen met automatische transmissie

*4: Modellen met handgeschakelde transmissie

■ Banden

Normaal	Maat	225/65R17 102H 225/60R18 100H
	Bandenspanning	Zie label op portiersponning bestuurder
Thuisukomer ^{*1}	Maat	T155/90D17 101M
	Bandenspanning	420 (4,2) kPa (bar)
Wielmaat	Normaal	17 x 7J 18 x 7J
	Thuisukomer ^{*1}	17 x 4T

*1: Voertuig met thuisukomer

■ Honda TRK-luchtcompressor

Gemeten drukniveau emissiegeluid	80 ± 5 dB (A)
Gemeten geluidsniveau	91,5 ± 5 dB (A)

■ Remmen

Type	Rembekrachtiging
Voor	Geventileerde remschijf
Achter	Schijf
Parkeren	Mechanisch

■ Airconditioning*

Type koudemiddel	HFC-134a (R-134a) ^{*1, *3} HFO-1234yf (R-1234yf) ^{*2, *4}
	415 – 465 g ^{*1, *2} 385 – 435 g ^{*3} 395 – 445 g ^{*4}
Vulhoeveelheid	

*1: Type met stuur rechts met HFC-134a (R-134a)

*2: Type met stuur rechts met HFO-1234yf (R-1234yf)

*3: Type met stuur links met HFC-134a (R-134a)

*4: Type met stuur links met HFO-1234yf (R-1234yf)

■ Afmetingen van het voertuig

Lengte	4605 mm	
Breedte	1820 mm	
Hoogte	1670 mm ^{*1}	
	1680 mm ^{*2}	
Wielbasis	2630 mm	
Wielspoor	Voor	1585 mm
	Achter	1595 mm ^{*1} 1590 mm ^{*2}

*1: 2WD-modellen

*2: AWD-modellen

■ Het montagepunt/de overhang van de trekhaak

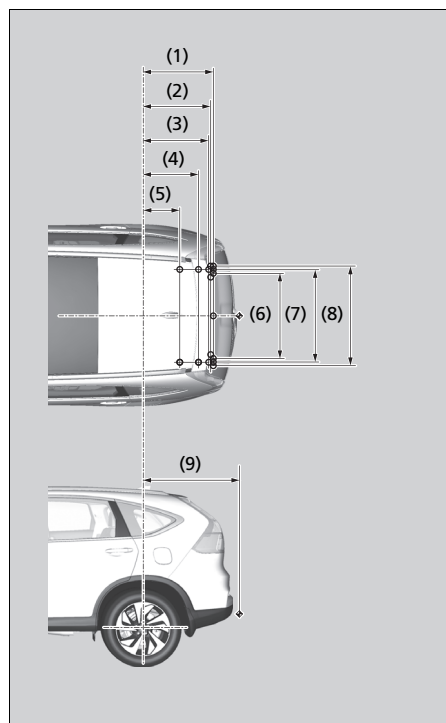

OPMERKING:

1. ○-markeringen geven bevestigingspunten van trekhaak weer.
2. ◀-markering geeft koppelingspunt van trekhaak weer.

Nr.	Afmetingen
(1)	787 mm
(2)	758 mm
(3)	736 mm
(4)	621 mm
(5)	408 mm
(6)	956 mm
(7)	1037 mm
(8)	1120 mm
(9)	1080 mm

■ Max. trekgewicht

Aanhanger/ caravan met remmen	Modellen met handgeschakelde transmissie	1700 kg
	Modellen met automatische transmissie	1500 kg
Aanhanger/ caravan zonder remmen	Modellen met handgeschakelde transmissie	600 kg
	Modellen met automatische transmissie	600 kg
Maximale toegestane verticale belasting op de trekhaak		100 kg

Dieselmodellen

Voertuigspecificaties

Model	CR-V
Rijklaar	1545-1594 kg ^{*1}
voertuiggewicht zonder lading	HT 1630-1718 kg ^{*2} AT 1658-1724 kg
Maximaal toegestane gewicht	HT 2100 kg ^{*1} AT 2170 kg ^{*2} 2200 kg
Maximale asbelasting	Voor 1100 kg ^{*1} 1170 kg ^{*2} Achter 1055 kg

*1: 2WD-modellen

*2: AWD-modellen

Motorspecificaties

Type	Watergekoelde 4-takt DOHC i-DTEC-dieselmotor met turbocompressor, intercooler
Boring x slag	76,0 x 88,0 mm
Cilinderinhoud	1597 cm ³
Compressieverhouding	16.0 : 1

Brandstof

Brandstof:	Diesel EN590-norm ^{*1}
Type	Alleen dieselbrandstof met zwavelgehalte lager dan 50 ppm ^{*2}
Brandstoftankinhoud	58 ℓ

*1: Behalve modellen voor Oekraïne

*2: Modellen voor Oekraïne

Batterij

Capaciteit/type	56AH(5)/70AH(20)
-----------------	------------------

Ruitensproeiervloeistof

Tankinhoud	4,5 ℓ ^{*1} 4,8 ℓ ^{*2}
------------	--

*1: Voertuig met wielen van 18 inch

*2: Voertuig met wielen van 17 inch

Lampen

Koplampen (dimlicht)	35 W (D4S) ^{*1} 55 W (H11) ^{*2}
Koplampen (grootlicht)	60 W (HB3)
Mistlampen voor ^{*3}	35 W (H8)
Richtingaanwijzers voor	21 W (oranje)
Actieve bochtenverlichting ^{*1}	LED
Voertuigverlichting overdag	LED
Parkeerverlichting	LED
Richtingaanwijzers zijkant (op deurspiegels)	LED
Rem-/achterlichten	LED
Achterlichten	LED
Richtingaanwijzers achter	21 W (oranje)
Achteruitrijlicht	21 W
Mistlamp achter	21 W
Hooggemonteerd remlicht	LED
Verlichting kentekenplaat achter	5 W
Interieurverlichting	
Kaartleeslampjes	8 W
Plafondverlichting	8 W
Portierlichten ^{*1}	LED
Voetlicht ^{*1}	LED
Make-upspiegellichten ^{*3}	2 W
Verlichting bagageruimte	8 W
Verlichting handschoenenkastje ^{*3}	3,4 W

*1: Voertuig met wielen van 18 inch

*2: Voertuig met wielen van 17 inch

*3: Voertuig met mistlampen voor

■ Rem-/koppelingsvloeistof*

Gespecificeerd	Remvloeistof met DOT 3 of DOT 4
----------------	---------------------------------

■ Transmissievloeistof voor automatische transmissie*

Gespecificeerd	Honda ATF-TYPE 3.0 (transmissievloeistof voor automatische transmissie)
Capaciteit	Verversen 3,3 ℓ

■ Vloeistof voor handgeschakelde transmissie*

Gespecificeerd	Vloeistof voor handgeschakelde transmissie Honda
Capaciteit	Verversen 1,8 ℓ ^{*1} 2,5 ℓ ^{*2}

*1: 2WD-modellen

*2: AWD-modellen

■ Motorolie

Aanbevolen	Modellen voor Europa en Oekraïne
	Honda-dieselolie #1.0 ACEA C2/C3 0W-30
Capaciteit	Uitgezonderd modellen voor Europa en Oekraïne
	Honda-dieselolie #1.0 ACEA C2/C3 0W-30, 5W-30
Verversen	4,3 ℓ ^{*1}
	4,5 ℓ ^{*2}
	incl. filter 4,9 ℓ ^{*2}

*1: 2WD-modellen

*2: AWD-modellen

■ Achterdifferentieelvloeistof*

Gespecificeerd	Honda Dual Pump-vloeistof II
Capaciteit	Totaal 1,488 ℓ Verversen 1,247 ℓ

■ Tussenbakvloeistof*¹

Gespecificeerd	SAE 75W-85
Capaciteit	Verversen 0,41 ℓ

*1: Modellen met automatische transmissie

■ Motorkoelvloeistof

Gespecificeerd	Antivries/Koelvloeistof type 2 Honda alle seizoenen
Verhouding	50/50 met gedistilleerd water
Capaciteit	5,65 ℓ (vervangen inclusief de overgebleven 0,59 ℓ in de reservetank)

■ Banden

Normaal	Maat	225/65R17 102H 225/60R18 100H
	Bandenspanning	Zie label op portierspanning bestuurder
Thuiskomer ^{*1}	Maat	T155/90D17 101M
	Bandenspanning kPa (bar)	420 (4,2)
Wielmaat	Normaal	17 x 7J 18 x 7J
	Thuiskomer ^{*1}	17 x 4T

*1: Voertuig met thuiskomer

■ Honda TRK-luchtcompressor

Gemeten drukniveau emissiegeluid	80 ± 5 dB (A)
Gemeten geluidsniveau	91,5 ± 5 dB (A)

■ Remmen

Type	Rembekrachtiging
Voor	Geventileerde remschijf
Achter	Schijf
Parkeren	Mechanisch

■ Airconditioning*

Type koudemiddel	HFC-134a (R-134a) ^{*1, *3} HFO-1234yf (R-1234yf) ^{*2, *4}
Vulhoeveelheid	415 – 465 g ^{*1, *2}
	385 – 435 ^{*3} 395 – 445 g ^{*4}

*1: Type met stuur rechts met HFC-134a (R-134a)

*2: Type met stuur rechts met HFO-1234yf (R-1234yf)

*3: Type met stuur links met HFC-134a (R-134a)

*4: Type met stuur links met HFO-1234yf (R-1234yf)

■ Afmetingen van het voertuig

Lengte	4605 mm	
Breedte	1820 mm	
Hoogte	1670 mm ^{*1}	
	1680 mm ^{*2}	
Wielbasis	2630 mm	
Wielspoor	Voor	1585 mm
	Achter	1595 mm ^{*1} 1590 mm ^{*2}

*1: 2WD-modellen
*2: AWD-modellen

■ Het montagepunt/de achteroverhang van de trekhaak

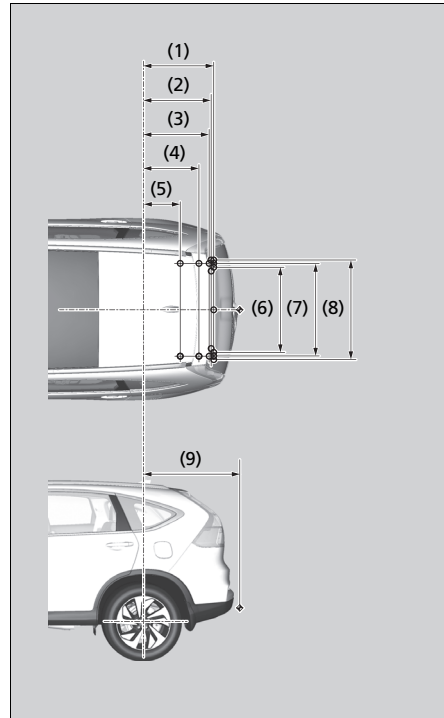

OPMERKING:

- markeringen geven bevestigingspunten van trekhaak weer.
- ↔-markering geeft koppelpunt van trekhaak weer.

Nr.	Afmetingen
(1)	787 mm
(2)	758 mm
(3)	736 mm
(4)	621 mm
(5)	408 mm
(6)	956 mm
(7)	1037 mm
(8)	1120 mm
(9)	1080 mm

■ Max. trekgewicht

Aanhanger/ caravan met remmen	Modellen met handgeschakelde transmissie	1700 kg ^{*1} 2000 kg ^{*2}
	Modellen met automatische transmissie	1500 kg
Aanhanger/ caravan zonder remmen	Modellen met handgeschakelde transmissie	600 kg
	Modellen met automatische transmissie	600 kg
Maximale toegestane verticale belasting op de trekhaak		100 kg

*1: 2WD-modellen
*2: AWD-modellen

Voertuigidentificatienummer (VIN), motornummer en transmissienummer

Uw voertuig heeft een 17-cijferig voertuigidentificatienummer (VIN) dat wordt gebruikt voor registratie voor garantiedoeleinden en het kenteknummer en het verzekeren van uw voertuig. Het voertuigidentificatienummer (VIN), motornummer en transmissienummer van uw voertuig bevinden zich op de hieronder weergegeven plaatsen.

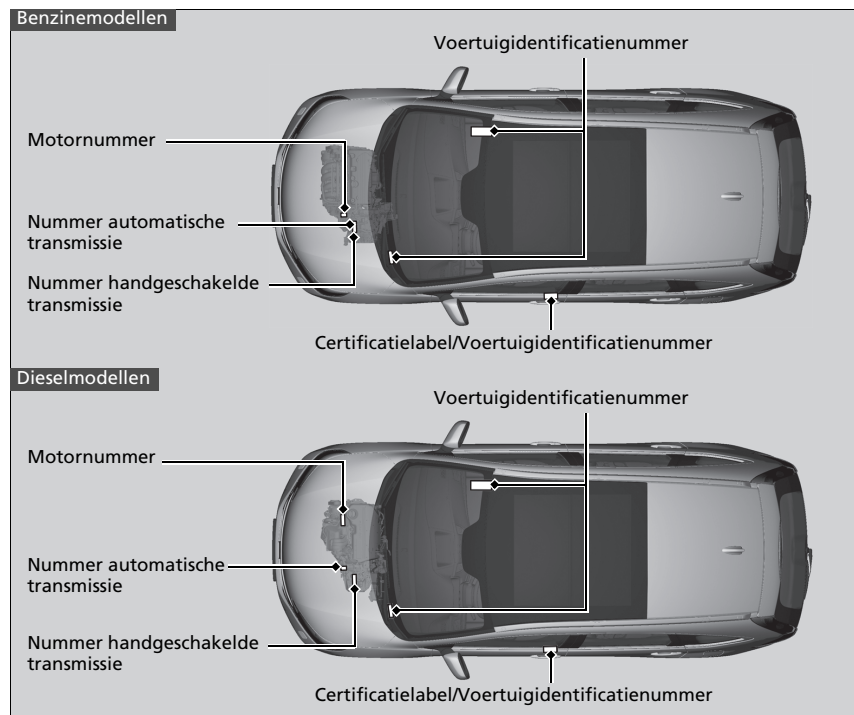

Apparaten die radiogolven uitzenden*

De volgende producten en systemen in uw voertuig zenden radiogolven uit wanneer ze zijn ingeschakeld.

Afstandsbediening*	Startblokkeringsysteem	Sleutelloos toegangssysteem*
		

» Apparaten die radiogolven uitzenden*

Europese modellen

Modellen met afstandsbediening

Modellen met sleutelloos toegangssysteem

EG-richtlijnen

Alle elementen in de tabel voldoen aan de essentiële vereisten en andere belangrijke bepalingen van R & TTE (Radio en telecommunicatie-eindapparatuur en de wederzijdse erkenning van hun conformiteit) Richtlijn 1999/5/EC.

Zie de volgende URL's voor Conformiteitsverklaring:
<http://www.techinfo.honda-eu.com>

* Niet beschikbaar op alle modellen

Handsfree
telefoonsysteem*



▶▶ Apparaten die radiogolven uitzenden*

Europese modellen

Modellen met handsfree telefoonsysteem

EG-richtlijnen

Alle elementen in de tabel voldoen aan de essentiële vereisten en andere belangrijke bepalingen van R & TTE (Radio en telecommunicatie-eindapparatuur en de wederzijdse erkenning van hun conformiteit) Richtlijn 1999/5/EC.

Zie de volgende URL's voor Conformiteitsverklaring:
<http://www.techinfo.honda-eu.com>



DECLARATION OF "CE" CONFORMANCE

EC Declaration of Conformity

1. The undersigned, Mr. Tony Fabiano, representing the manufacturer, herewith declares that the machinery described below fulfills all the relevant provisions of:

- Directive 2006/42/EC, on Machinery

2. Description of the machinery

- a) Part Name: Jack Assembly
 b) Function: lifting motor vehicle

c) Model	d) Type	e) Serial Number
SWW	Honda Type E	Not applicable

3. Manufacturer:

Flex-N-Gate / Ventra, 75 Reagens Industrial Court, RR # 1 Bradford, ON, Canada L4A 2Z4

4. Person authorised to compile the technical file:

Joan Grifoll
 Product Engineer
 ENG - BARCELONA
 Avda de la Riera, 7-9
 Sant Just Desvern, Barcelona
 Spain 08960

5. Applicable Harmonizing Standards:

EN1494:2000+A1:2008

6. Other Standards or Specifications:

None

7. Done at:

Bradford, OntarioCanada

8. Date:

May-13-13

Tony Fabiano
 Director of Engineering
 Flex-N-Gate/Ventra
 Bradford Product Development Centre

Nederland (Dutch)

EG-conformiteitsverklaring

1. De ondergetekende, dhr. Tony Fabiano, die de fabrikanten vertegenwoordigt, verklaart hierbij dat de hieronder beschreven machine voldoet aan alle relevante voorzieningen van:
 •De EG-richtlijn 2006/42/EG voor machines

2. Beschrijving van de machine

- a) Generieke benaming : Pantograafkrik
 b) Functie : Motorvoertuig opheffen
 c) Model
 d) Type
 e) Serienummer

3. Fabrikant

4. Rechtspersoon geautoriseerd voor de samenstelling van het technische dossier

5. Referentie geharmoniseerde normen

6. Andere normen of specificaties

7. Plaats

8. Datum

A

Aangepaste functies.....	133, 145
Aanhanger/caravan trekken.....	388
Maximum laadgewicht.....	388
Trailer Stability Assist-systeem.....	391
Uitrusting en accessoires.....	390
Aanpasbare functies.....	323
Aansluitcontact externe audio.....	243
Aanvullend veiligheidssysteem voor inzittenden (SRS).....	51
ABS (antiblokkeerremstelsysteem).....	490
ACC (adaptive cruise control).....	441
Accessoires en modificaties.....	599
Accessoire-voeding.....	225
Accu.....	585
Controlelampje laadsysteem.....	86, 633
Onderhoud (Accu controleren).....	585
Onderhoud (Vervangen).....	586
Starten met startkabels.....	625
Achterbank neerklappen.....	217
Achtergrond.....	143, 150
Achterklep	
Gaat niet open.....	649
Openen/Sluiten.....	169
Achteruitkijkcamera.....	518
Achteruitkijkspiegel.....	206
Achteruitkijkspiegel binnen.....	206
Actieve bochtverlichting.....	191
Adaptive cruise control (ACC).....	441
Additieven, motorolie.....	547
Afstandsbediening.....	161
Afstandsbediening van audiosysteem.....	245

Afstellen

Koplampen.....	193, 564
Temperatuur.....	131

Airbags

Airbags voor (SRS).....	51
Airbagverzorging.....	61
Controlelampje.....	59, 90
Controlelampje uitgeschakelde airbag voorpassagier.....	60
Incidentrecorders.....	1
Na een botsing.....	52
Sensoren.....	49
Zijairbags.....	56
Zijgordijnairbags.....	58

Airbags voor (SRS)

Airconditioningsysteem (klimaatregelsysteem)	
Recirculatie-/frisse-luchtmodus.....	235
Sensoren.....	238
Stof- en pollenfilter.....	592
Voorruit en ruiten ontdooien.....	235
Alarmknipperlichtschakelaar.....	4, 5
AM/FM-radio.....	249

Antiblokkeerremstelsysteem (ABS)

Controlelampje.....	90
Apparaten die radiogolven uitzenden.....	659
Armsteun.....	219

Audiosysteem

Aanbevolen apparaten.....	320
Aanbevolen cd's.....	319
Aansluitcontact externe audio.....	243
Afstandsbediening.....	245
Algemene informatie.....	319
Beveiligingscode.....	244

Diefstalpreventie.....	244
Foutmeldingen.....	315
Geluid afstellen.....	248, 287
MP3/WMA/AAC.....	259, 265, 302
Opnieuw activeren.....	244
USB-adapterkabel.....	241
USB-flashdrives.....	320
USB-poort(en).....	242
Automatische transmissie.....	405
Bediening van de schakelhendel....	21, 406, 407
Kickdown.....	405
Kruipen.....	405
Schakelen.....	406
Schakelhendel kan niet worden bewogen....	628
Sequentiële schakelmodus.....	408
Vloeistof.....	558
AWD (vierwielaandrijving).....	486

B

Bagage (maximum laadgewicht).....	387
Bagage vervoeren.....	385, 387
Bagagehaken.....	229
Bagageruimte	
Lamp.....	575
Banden.....	580
Controleren en onderhouden.....	580
Inspectie.....	580
Luchtdruk.....	653, 656
Reservevel.....	603, 653, 656
Slijtage-indicatoren.....	581
Sneeuwkettingen.....	584
Tijdelijke reparatiekit (TRK).....	611

- Parkeerrem en remsysteem..... 84
 Portier en achterklep open 94
 Richtingaanzijzers..... 95
 Schakelhendelstand..... 86
 Schakelstand..... 88
 Sleutelloos toegangssysteem 97
 Start-/stopsysteem 107
 Startblokkeringsysteem 96
 Storingsindicatielamp 85
 Systemmelding 95
 Transmissie..... 86
 Vierwielaandrijvingsysteem (AWD) 94
 Voertuigstabiliteitsassistentie (VSA)..... 92
 VSA UIT..... 92, 479
 Waarschuwinglampje veiligheidsgordel 88
Controlelampjes voor inhalen 189
Cruisecontrol..... 431
- D**
- Dagteller 130
 Dagteller op nul zetten..... 130
 Diesel..... 26, 523
 Dimmen
 Koplampen 189
 Dode hoek-informatiesysteem 481
 DPF (Roetfilter) 562
 Drankhouders 223
- E**
- Eco-assistentiesysteem 11
 ECON-knop 430
- Elektrisch stuurbevestigingssysteem (EPS)**
 Controlelampje..... 93, 635
- EPS-systeem**
 (elektrische stuurbevestiging)..... 93, 635
- E-voorspanners** 42
- Exterieur reinigen** 596
- Exterieurverzorging (Reinigen)** 596
- Externe spiegels** 208
- F**
- Filter**
 Brandstof 561
 Stof en pollen..... 592
- Functies** 239
- G**
- Gemiddeld brandstofverbruik 131, 144
 Gemiddelde snelheid..... 132, 144
 Gereedschappen 602
- Gevaars van uitlaatgassen**
 (koolmonoxide) 81
- Glas (verzorging)** 597
- Gordels (stoel)** 39
- Grootlichtondersteuningsysteem** 194
- H**
- Halogeenlampen 564, 567
 Handgeschakelde transmissie 420
 Handschoenenkastje 222
 Handsfree telefoon (HFT) 340, 364
 Informatie beller-ID 352
 Systeem wissen 353
- Handsfree telefoonsysteem (HFT)** 340, 364
- Automatisch doorverbinden..... 352
 Automatisch importeren van telefoonboek en
 oproepgeschiedenis van mobiele
 telefoon..... 354, 375
- Bellen 358, 378
 Beltoon..... 374
 Beveiligingspincode maken 351
 Display HFT-status..... 341, 366
 HFT-knoppen 340, 364
 HFT-menu's 342, 367
 Menu's 342, 367
 Oproep ontvangen 362, 381
 Opties tijdens het bellen..... 363, 381
 Telefooninstellingen..... 346, 370
 Verkort kiezen 355, 376
- HDMI™-poort**..... 243
- Helderheidsregeling**
 (instrumentenpaneel)..... 201
- HFT (handsfree telefoon)** 340, 364
- Honda TRK**..... 611
- Hoofdsteunen** 213
- I**
- Identificatienummers**
 Motor en transmissie 658
 Voertuigidentificatie..... 658
- i-multi-informatiedisplay**..... 143
- Informatieknop**..... 129
- Insluitpreventiesysteem**..... 165

Instelbare snelheidsbegrenzer	435
Instrumentenpaneel	83
Helderheidsregeling	201
Interieur reinigen	594
Interieurverlichting	220

J

Jashaakje	228
-----------------	-----

K

Kaartleeslampjes	221
Keuzehendel	406, 411, 420
Bediening	406, 411, 420
Kan niet worden bewogen	628
Ontgrendelen	628
Kickdown (automatische transmissie)	405
Kilometerteller	130
Kinderzitje	62
Achterstevoren te plaatsen kinderzitje	65
Bevestigingsband gebruiken	76
Grotere kinderen	78
Kinderzitje bevestigen met een heup-/ schoudergordel	74
Kinderzitje kiezen	68
Kinderzitje voor baby's en peuters	65
Kinderzitje voor kleine kinderen	67
Kinderzitjes	79
Kinderzitje kiezen	68
Kinderzitjes	79
Klimaatregelsysteem	234
Automatische klimaatregeling gebruiken	234

Modus veranderen	234
Recirculatie-/frisse-luchtmodus	235
Sensoren	238
Stof- en pollenfilter	592
Voorruit en ruiten ontdooien	235
Klok	156
Klok instellen	156
Knipperlichten (richtingaanwijzers)	189
Knop Achterruitverwarming/Verwarmde buitenspiegel	202
Knop Display	143, 272
Knop MOTOR STARTEN/STOPPEN	185
Knop SEL/RESET (KEUZE/RESET)	129
Knop STARTEN/STOPPEN	185
Koelvloeistof (Motor)	553, 556
Radiateur bijvullen	555
Reservoir bijvullen	554, 557
Koelvloeistof (motor) Oververhitting	631
Koolmonoxidegas	81
Koplampen	189
Actieve bochtverlichting	191
Automatische bediening	190
Bediening	189
Dimmen	189
Grootlichtondersteuning	194
Regelaar	193
Richten	564
Koppelingsvloeistof	560
Kruipen (automatische transmissie)	405

L

Laag oliepeil	110
Lage acculading	633
Lage bevestigingspunten	71
Lampen vervangen	564
Achteruitrijlicht	569
Bagageruimteverlichting	575
Handschoenenkastje	575
Hooggemonteerd remlicht	571
Interieurverlichting	574
Kaartleeslampje	574
Kentekenplaatverlichting achter	571
Koplampen	564
Make-upspiegel	574
Mistlamp achter	572
Mistlampen	567
Parkeerlicht	565
Plafondverlichting	574
Rem-/achterlicht	570
Richtingaanwijzer achter	569
Richtingaanwijzer vóór	566
Voertuigverlichting overdag	565
Zijrichtingaanwijzers	567
Lampspecificaties	652, 655
Lane Keeping Assist-systeem (LKAS)	470
Controlelampje	103
Lege accu	625
Lekkage (band)	603
Lekke band	603
Lichtschakelaars	189
LKAS (Lane Keeping Assist-systeem)	470
Luchtdruk	653, 656

M

M (sequentiële schakelmodus)	
controlelampje.....	88
Make-upspiegels.....	9
Maximaal toegestaan gewicht.....	387
Maximum laadgewicht.....	387
Meters.....	128
Modificaties (en Accessoires).....	599
Motor.....	658
Koelvloeistof.....	553, 556
Olie.....	547
Schakelaarzoemer.....	184
Starten.....	397, 400
Starten met startkabels.....	625
Motor opstarten	
Motorschakelaarzoemer.....	186
Motor starten.....	397, 400
Start niet.....	621
Starten met startkabels.....	625
Motorkoelvloeistof.....	553, 556
Oververhitting.....	631
Radiateur bijvullen.....	555
Reservoir bijvullen.....	554, 557
Motorolie.....	547
Aanbevolen motorolie.....	547
Bijvullen.....	552
Controlelampje laag oliepeil.....	637
Controlelampje lage oliedruk.....	85, 633
Controleren.....	550
MP3.....	259, 265, 302
Multi-informatiedisplay.....	129

N

Noodontgrendeling van de parkeerrem.....	629
Noodsituatie.....	647
Noodstopsignaal.....	492
Nummers (identificatie).....	658

O

Olie (Motor).....	547
Aanbevolen motorolie.....	547
Bijvullen.....	552
Controleren.....	550
Viscositeit.....	547
Olie (motor)	
Controlelampje laag oliepeil.....	110, 637
Controlelampje lage oliedruk.....	85, 633
Onderhoud.....	527
Accu.....	585
Afstandsbediening.....	589, 590
Banden.....	580
Klimaatregeling.....	591
Koelvloeistof.....	553, 556
Lampen vervangen.....	564
Olie.....	550
Onder de motorkap.....	544
Radiateur.....	555
Reinigen.....	594
Rem-/koppelingsvloeistof.....	560
Transmissievloeistof.....	558
Veiligheid.....	529
Voorzorgsmaatregelen.....	528

Openen/sluiten

Achterklep.....	169
Elektrisch bediende ruiten.....	180
Motorkap.....	546
Zonnescherm.....	183
Oververhitting.....	631

P

Parkeerrem.....	487
Parkeersensorsysteem.....	509
Peilstok (motorolie).....	550
PGM-FI-symbool.....	122, 637
Portieren.....	158
Insluitpreventiesysteem.....	165
Portieren van binnenuit vergrendelen/ ontgrendelen.....	167
Portieren van buitenaf vergrendelen/ ontgrendelen.....	161
Sleutels.....	158
Waarschuwinglampje portier en achterklep open.....	38, 94
Portieren ontgrendelen.....	161
Probleemoplossing	
Achterportier openen lukt niet.....	30
Controlelampjes.....	84
Lawaai bij het remmen.....	31
Rempedaal trilt.....	29
Zoemer klinkt bij het openen van een portier.....	30
Problemen oplossen.....	601
Doorgebrande zekering.....	639, 642, 643, 645
Keuzehendel kan niet worden bewogen.....	628
Lekkage/lekkende band.....	611

Motor start niet	621	Schakelen	406, 411, 420	Snelheidsmeter	128
Oververhitting.....	631	Ruiten (openen en sluiten)	180	Specificaties	652
Slepen in noodsituaties	647	Ruitensproeiers		Spiegels	206
		Schakelaar	197	Binnenachteruitkijkspiegel.....	206
		Ruitenwissers en ruitensproeiers	197	Buitenkant	208
		Ruitsproeier		Portier.....	208
		Vloeistof toevoegen/bijvullen	561	Verstellen	206
				SRS-airbags (airbags).....	51
R		S		Stad-noodremassistentiesysteem	502
Radiator.....	555	Schakelaars (rondom het		Standindicator van de schakelhendel ...	86, 407
Radio (AM/FM).....	249	stuurwiel).....	4, 5, 6, 184	Start-/stopsysteem	423, 427
Radio (DAB).....	255	Schakelen (transmissie).....	406, 411, 420	Knop UIT.....	423
Radio Data Systeem (RDS).....	250	Schakelflippers		Startblokkeringsysteem.....	176
Radio Data System (RDS).....	292	(sequentiële schakelmodus)	21, 408	Controlelampje	96
RDS (Radio Data System).....	292	Schakelhendel	406, 411, 420	Starten met startkabels.....	625
REAL TIME AWD met intelligent		Schakelhendelposities		Stoelen	210
regelsysteem	486	Automatische transmissie met		Achterstoelen.....	217
Remsysteem	487	5 versnellingen.....	406	Stoelverwarming	231
Antiblokkeerremstelsysteem (ABS)	490	Automatische transmissie met		Verstellen	210
Controlelampje.....	84, 634	9 versnellingen.....	411	Voorstoelen	210
Noodstopsignaal.....	492	Selectieknop (Audio)	247	Stoelverwarming	231
Parkeerrem	487	Sequentiële schakelmodus	408	Stof- en pollenfilter	592
Remondersteuningsstelsysteem.....	491	Sleutelnummerplaatje	160	Stoppen.....	507
Vloeistof	560	Sleutels.....	158	Storingsindicatielamp	85, 634
Voetrem	488	Achterportier openen lukt niet	168	Stuurwiel	
Reservewiel	603, 653, 656	Afstandsbediening	161	Verstellen	205
Richtingaanwijzers.....	189	Draaien lukt niet	29	Supervergrendeling.....	179
Controlelampjes (instrumentenpaneel).....	95	Insluitpreventie	165		
Richtlijnen voor off-road.....	395	Nummerplaatje	160		
Rijbaanassistentie	459	Typen en -functies	158		
Knop	460	Slijtageindicatoren (Band).....	581		
Rijden.....	383	Snelheidsbegrenzer, Instelbare	435		
Automatische transmissie	405				
Cruisecontrol	431				
Motor starten	397, 400				
Remmen.....	487				

T

Taal (HFT)	341, 366
Tabel specificaties smeermiddel	653, 656
Temperatuur	
Weergave buitentemperatuur	131
Temperatuursensor	238
Thuiscomer	603, 653, 656
Tijd (instelling)	156
Tijdelijke reparatiekit (TRK)	611
Toerenteller	128
Trailer Stability Assist-systeem	391
Transmissie	420
Automatisch	405, 406, 411
Controlelampje schakelstand	88, 413
Handgeschakeld	420
M (sequentiële schakelmodus) controlelampje	88
Nummer	658
Sequentiële schakelmodus	408
Standindicator van de schakelhendel	86, 407
Vloeistof	558, 559
TRK	611

U

Uitparkeermonitor	513
Ultrasone sensoren	178
USB-adapter	240, 241
USB-flashdrives	320
USB-poort(en)	242

V

Veilig rijden	33
Veiligheid van kinderen	62
Kinderslot	168
Veiligheidscontrole	38
Veiligheids gordels	39
Controle	47
E-voorspanners	42
Kinderzitje bevestigen met een heup-/ schoudergordel	74
Vastgespen	43
Verankeringspunt op schouderhoogte afstellen	44
Waarschuwing	41
Waarschuwinglampje	41, 88
Zwangere vrouwen	46
Veiligheidsmelding	0
Veiligheidsstickers	82
Ventilatie	234
Verankeringspunt op schouderhoogte	44
Vergrendelen/Ontgrendelen	158
Kinderslot	168
Met een sleutel	165
Sleutels	158
Van binnenuit	167
Van buitenaf	161
Verkeersbordenherkenningssysteem	463
Kleine pictogrammen aan en uit	469
Verlichting	189, 564
Automatisch	190
Controlelampje grootlicht	95

Controlelampje grootlichtondersteunings- systeem	103
Controlelampje lichten aan	96
Interieur	220
Lampen vervangen	564
Mistlampen	192
Richtingaanwijzers	189
Voertuigverlichting overdag	196
Verlichtingsregeling	
Knop	201
Verleten banden	580
Versnellingshendelposities	
Handgeschakelde transmissie	420
Verstellen	
Achterstoelen	217
Hoofdsteeunen	213
Spiegels	206
Stuurwiel	205
Voorstoelen	210
Verstrekten tijd	132, 144
Vervangen	
Accu	586
Lampen	564
Zekeringen	639, 642, 643, 645
Vervanging	
Wisserbladrubber	576, 578
Verversen	406, 411
Verwarmde buitenspiegels	202
Verwarming (stoel)	231
Verwisselen	
Banden	603
Vierwielaandrijvingssysteem (AWD)	486
Viscositeit (olie)	547, 653, 656

Vloeistof	
Handgeschakelde transmissie.....	559
Vloeistoffen	
Automatische transmissie	558
Motorkoelvloeistof.....	553, 556
Rem/koppeling	560
Voorruitsproeier.....	561
Vloermatten	595
Voertuig slepen	
Noodsituatie.....	647
Voertuigidentificatienummers	658
Voertuigstabiliteitsassistentie (VSA)	478
Voertuigverlichting overdag	196
Voetrem	488
Voorgescreven brandstof	522, 523
Voorportieren van binnenuit	
ontgrendelen	167
Voorruit	
Ontdoeien/Ontwasemen.....	235
Reinigen	597
Ruitenwissers en -sproeiers	197
Sproeiervloeistof	561
Wisserbladen	576
Voorruit en ruiten ontdoeien	235
Voorstoelen	
Verstellen	210
Voorzorgsmaatregelen tijdens het rijden	
Regen.....	404
VSA (assistentiesysteem voertuigstabiliteit)	
Controlelampje UIT.....	92
Systeemplampje.....	92
VSA (voertuigstabiliteitsassistentie)	478
Uit-schakelaar.....	479

W

Waarschuings- en informatiemeldingen ..	108
Waarschuingscontrolelampje aan/ knippert	633
Waarschuingslampje systeemmelding	95
Waarschuingsstickers	82
Waarschuwingssysteem frontale botsing	455
Controlelampje	100
Waarschuwingssysteem voor bandenspanning	
Kalibratie	484
Waarschuwinglampje	93
Watt	652, 655
Weergave buitentemperatuur	131
Wettelijke bepalingen	659
Winterbanden	
Sneeuwkettingen.....	584
Wissers en sproeiers	
Wisserbladen controleren en vervangen	576
WMA	259, 265, 302

Z

Zekeringen	639
Controleren en vervangen.....	646
Locaties	639, 642, 643, 645
Zijairbags	56
Zijgordijnairbags	58
Zonnebrilhouder	230
Zwangere vrouwen	46